

Aanvraagstukken – 3a (permanent) Wbr RWS Zee en Delta

Inhoudsopgave

- 002.678.20 1079239 Aanvraagbrief RWS Zee en Delta Wbr vergunning
- A.0 002.678.20 1078543 Bijlagenoverzicht aanvraag Wbr vergunning RWS Zee en Delta – Permanent
- A.1 002.678.20 1030658 Overzicht VKA 2.0
- A.2 002.678.20 1058545 Vergunningen overzichtskaart Reimerswaal
- A.3 002.678.20 1030710 Kruisen A58 150 kV
- A.4 002.678.20 1058539 Mastenboek en werk terreinen 380 k V Reimerswaal
- B.1 002.678.00 0930038 Mastrapport solo-hoekmasten HA_s
- B.2 002.678.00 0920171 Mastrapport solo-steunmasten (S-s Laag)
- B.3 002.678.00 0950632 Definitief ontwerp fundaties hoekmasten hoogspanningslijn RLL-TLB
- B.4 002.678.00 0950630 Definitief ontwerp fundaties steunmasten hoogspanningslijn RLL-TLB
- B.5 002.678.00 1015084 Lengteprofiel VKA 2.0.1 vergunningen RWS
- C.1 002.678.00 0927485 Mastbeeldtekening HA+0_s
- C.2. 002.678.00 0920274 Mastbeeldtekening S+0_s
- C.3 002.678.00 0928597 Fundatietekening Driepaalpaalsfundering Moldaumasten
- C.4 002.678.00 0928594 Fundatietekening Enkelpaals Steunmast Moldaumasten
- D.1 002.678.00 1009135 Snelwegkruisingen met de nieuwe 380kV verbinding Rilland - Tilburg
- E.1 002.678.20 1078796 Def planboekje met bijlage
- F.1 002.678.20 1030740 2 Vergunningsrapportage V_RWS_Zee en Delta_A58 en N289 Provincie Zeeland

Aanvraagstukken – 3a (permanent) Wbr RWS Zee en Delta

Inhoudsopgave

- 002.678.20 1079239 Aanvraagbrief RWS Zee en Delta Wbr vergunning
- A.0 002.678.20 1078543 Bijlagenoverzicht aanvraag Wbr vergunning RWS Zee en Delta – Permanent
- A.1 002.678.20 1030658 Overzicht VKA 2.0
- A.2 002.678.20 1058545 Vergunningen overzichtskaart Reimerswaal
- A.3 002.678.20 1030710 Kruisen A58 150 kV
- A.4 002.678.20 1058539 Mastenboek en werk terreinen 380 k V Reimerswaal
- B.1 002.678.00 0930038 Mastrapport solo-hoekmasten HA_s
- B.2 002.678.00 0920171 Mastrapport solo-steunmasten (S-s Laag)
- B.3 002.678.00 0950632 Definitief ontwerp fundaties hoekmasten hoogspanningslijn RLL-TLB
- B.4 002.678.00 0950630 Definitief ontwerp fundaties steunmasten hoogspanningslijn RLL-TLB
- B.5 002.678.00 1015084 Lengteprofiel VKA 2.0.1 vergunningen RWS
- C.1 002.678.00 0927485 Mastbeeldtekening HA+0_s
- C.2. 002.678.00 0920274 Mastbeeldtekening S+0_s
- C.3 002.678.00 0928597 Fundatietekening Driepaalpaalsfundering Moldaumasten
- C.4 002.678.00 0928594 Fundatietekening Enkelpaals Steunmast Moldaumasten
- D.1 002.678.00 1009135 Snelwegkruisingen met de nieuwe 380kV verbinding Rilland - Tilburg
- E.1 002.678.20 1078796 Def planboekje met bijlage
- F.1 002.678.20 1030740 2 Vergunningsrapportage V_RWS_Zee en Delta_A58 en N289 Provincie Zeeland

002.678.20 1079239 Aanvraagbrief RWS Zee en Delta Wbr vergunning

Postbus 718, 6800 AS Arnhem, Nederland
Rijkswaterstaat Zee en Delta
District Noord
T.a.v. [REDACTED]
Postbus 2232
3500 GE UTRECHT

CLASSIFICATIE	C1 - Publieke Informatie
DATUM	14 november 2022
ONZE REFERENTIE	3
BEHANDELD DOOR	[REDACTED]
TELEFOON DIRECT	[REDACTED]
E-MAIL	[REDACTED]

BETREFT Aanvraag Wbr vergunning - realisatie en instandhouding 380 kV hoogspanningsverbinding Rilland - Tilburg (Zuid-West 380 kV Oost)

Geachte [REDACTED]

Hierbij vraagt TenneT op grond van artikel 2 lid 1 onder a van de Wet beheer rijkswaterstaatswerken (Wbr), een Wbr vergunning aan voor de realisatie en instandhouding van de 380kV hoogspanningsverbinding Rilland – Tilburg (Zuid-West 380kV Oost).

Achtergrond

Om de levering van stroom in de toekomst te kunnen garanderen, is er behoefte aan uitbreiding van het bestaande elektriciteitsnet. Een van de projecten die hier aan bij moet dragen is de realisatie van een nieuwe 380 kV-verbinding tussen Borssele en de landelijke ring bij Tilburg: Zuid-West 380 kV (ZW380). Deze verbinding transporteert elektriciteit van de productielocaties in Zeeland en op zee naar Tilburg, waar verder transport via de landelijke 380 kV-ring plaatsvindt. De aanleg van de nieuwe hoogspanningsverbinding is nodig om nu en in de toekomst te kunnen voldoen aan de wettelijke eisen voor leveringszekerheid van elektriciteit.

De nieuwe verbinding loopt van Borssele via Rilland naar Tilburg. In eerste instantie was dit één groot project. De bouw van het nieuwe 380 kV-hoogspanningsstation bij Rilland bracht hier verandering in. Over het westelijke deel van de verbinding, tussen Borssele en Rilland, heeft al besluitvorming plaatsgevonden. Dit gedeelte van de verbinding (Zuid-West 380 kV West of ZW380 West) wordt momenteel gebouwd. Ook de besluitvorming over het nieuwe 380 kV-hoogspanningsstation ten noorden van Tilburg en de realisatie hiervan wordt momenteel afzonderlijk voorbereid.

Om de hoogspanningsverbinding tussen het nieuwe 380 kV-hoogspanningsstation bij Rilland en het nieuwe 380 kV-hoogspanningsstation bij Tilburg mogelijk te maken, is een Rijksinpassingsplan voorbereid door de minister voor Klimaat en Energie en de minister voor Volkshuisvesting en Ruimtelijke ordening voor het oostelijk gedeelte van de verbinding (Zuid-West 380 kV-Oost of ZW380 Oost).

Tracé Zuid-West 380 kV Oost

De aanvraag Wbr vergunning heeft betrekking op het nieuwe 380 kV-hoogspanningstracé tussen Rilland en Tilburg. Dit tracé loopt in hoofdlijnen van Rilland via Bergen op Zoom, Roosendaal, Oud Gastel, Standdaarbuiten, Zevenbergen, Zevenbergschen Hoek, Hooge Zwaluwe, Geertruidenberg, Oosterhout en 's Gravenmoer naar Tilburg. In figuur 1 is de ligging van het nieuwe 380 kV-hoogspanningstracé weergegeven.

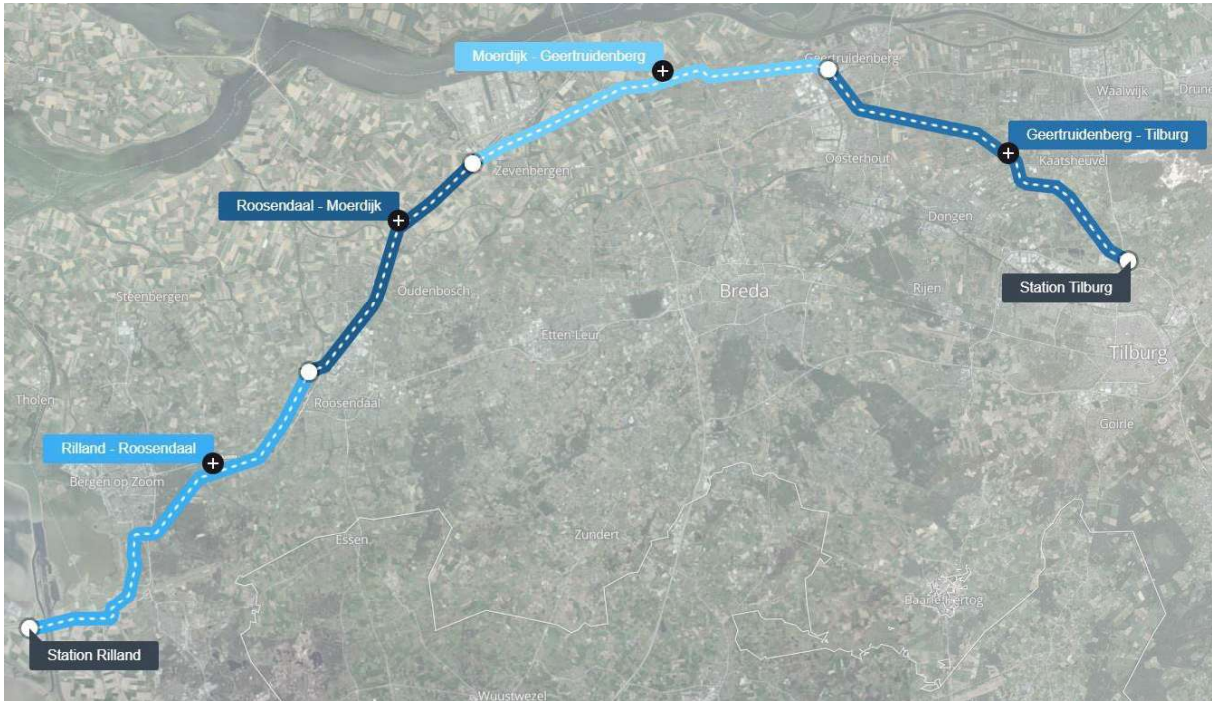

Figuur 1 Ligging tracé (bron: TenneT)

Het tracé loopt over het grondgebied van de gemeenten Reimerswaal, Woensdrecht, Bergen op Zoom, Roosendaal, Halderberge, Moerdijk, Drimmelen, Geertruidenberg, Oosterhout, Dongen, Waalwijk, Loon op Zand en Tilburg.

Naast het tracé van de nieuwe 380 kV-hoogspanningsverbinding omvat het project:

- de reconstructie van de bestaande 380 kV-hoogspanningsverbinding Geertruidenberg-Rilland nabij Oud Gastel en Standdaarbuiten, alsmede nabij Hooge Zwaluwe;
- de reconstructie van de bestaande 380 kV-hoogspanningsverbinding Geertruidenberg-Eindhoven in de gemeente Loon op Zand;
- de aansluiting van de 150 kV-hoogspanningsverbindingen op de 150 kV-stations;
- de aanpassing van de bestaande 150 kV-stations Zevenbergschen Hoek, Oosteind en 380 kV-station Rilland;
- amoveren van delen van de bestaande tracés van de 150 kV- en 380 kV-verbindingen;
- de aanleg van tijdelijke hoogspanningsverbindingen.

Wbr vergunning

Op grond van de Wet beheer rijkswaterstaatswerken, artikel 2 lid 1 onder a, is het verboden zonder vergunning van Onze Minister van Verkeer en Waterstaat gebruik te maken van een waterstaatswerk door anders dan waartoe het is bestemd:

- a. daarin, daarop, daaronder of daarover werken te maken of te behouden.

De Wbr vergunning wordt aangevraagd voor tijdelijke en permanente werkzaamheden.

Wbr vergunning – permanente werkzaamheden

TenneT vraagt hierbij een permanente Wbr vergunning aan voor:

- kruisen van de Rijksweg A58 (150 kV boring);
- bouw van 380 kV solomasten in/nabij beheergebied van Rijksweg A58 (mast 1007, 1008 en 1009) en geleiders over de verzorgingsplaats Het Rak en 't Scheld (gelegen langs Rijksweg A58).

Aanleg kabel / bouw masten

Binnen het projectgebied worden delen van de bovengrondse 150 kV-verbindingen, ondergronds verkabeld. Hierbij wordt onder andere de Rijksweg A58 gekruist door middel van horizontaal gestuurde boringen (HDD's). Het tracé van de HDD's start ten zuiden van de A58 en ten oosten van de brug over het Schelde-Rijnkanaal en bestaat uit twee 150kV-circuits.

Het project betekent de realisatie van meer dan 200 nieuwe masten. Vanwege het verloop van het tracé is niet te voorkomen dat enkele van deze masten in/nabij het beheergebied van de Rijksweg A58 liggen. Bij hoek-/ trekmasten vindt bij de mastpoeren een (beperkte) ontgraving plaats.

De ligging van de masten en de boring, de technische en constructieve gegevens en bijbehorende onderzoeken zijn opgenomen in de volgende bijlagen:

- Overzichtskaart tracé Zw380kV Oost
- Overzichtskaart gemeente Reimerswaal
- Situatiekaart wegkruising (kruisen A58 - 150 kV boring)
- Detailkaarten werkwegen en werkterreinen (mastenboek en werkterreinen)
- Geleiderbreukrapportage (Het Rak)
- Constructietekeningen en -berekeningen Moldau masten (mast 1007 t/m 1009)
- Constructietekeningen en -berekeningen Moldau fundaties (mast 1007 t/m 1009)
- Lengteprofiel
- Berekening 150kV boring A58

Inrichtingsplan Het Rak en 't Scheld

De nieuwe 380kV hoogspanningsverbinding loopt langs de Rijksweg A58 en ter hoogte van Het Rak loopt een deel van het traject over de hier aanwezige verzorgingsplaats.

Vanuit veiligheid is het niet wenselijk dat er houtopstanden onder het hoogspanningstraject aanwezig zijn. Daarom moet er houtopstanden worden gekapt en is herplant nodig. Voor een deel kan dit plaatsvinden op de verzorgingsplaats Het Rak zelf maar een deel zal ook herplant worden op verzorgingsplaats 't Scheld (tegenover gelegen verzorgingsplaats). Niet alle bomen kunnen op deze locaties worden gecompenseerd. Voor de overige bomen wordt een andere locatie gezocht.

Inrichtingsplan Het Rak en 't Scheld beschrijft de mogelijkheden tot herplant binnen de verzorgingsplaatsen. Daarnaast is ook gekeken hoe de ruimtelijke kwaliteit op verzorgingsplaats Het Rak in de toekomst gewaarborgd kan blijven. Daarin is meegenomen dat de verzorgingsplaatsen in de huidige situatie niet altijd even aantrekkelijk en vaak niet ingericht zijn vanuit de behoefte van de gebruikers. In de 'Visie Ruimtelijke Kwaliteit Zee en Delta' (RWS/Buro Ruimte & Groen, 2022) is daarom voorgesteld om de verzorgingsplaatsen een kwaliteitsimpuls te geven en te komen tot een eenduidige inrichting door het ontwikkelen van een inrichtingsplan.

Het inrichtingsplan is opgenomen in de volgende bijlage: Herinrichting en herplant VZP Het Rak en 't Scheld A58.

Wbr vergunning – tijdelijke werkzaamheden

TenneT vraagt hierbij een tijdelijke Wbr vergunning aan voor:

- tijdelijke werkwegen en werkterreinen in/nabij het beheergebied van Rijksweg A58 (stukje van de werkweg naar mast 1012).

De ligging van de tijdelijke werkwegen en werkterreinen is opgenomen in de volgende bijlagen:

- Situatiekaart wegkruising (kruisen A58 - 150 kV boring)
- Detailkaarten werkwegen en werkterreinen (mastenboek en werkterreinen)

Tijdelijke werkwegen en werkterreinen

Ten behoeve van de nieuw te bouwen masten en 150 kV boring zijn werkwegen en werkterreinen noodzakelijk. De tijdelijke werkwegen en werkterreinen worden op de volgende wijze aangelegd. Na het aanbrengen van de afrasteringen wordt gestart met het aanbrengen van de werkwegen en werkterreinen. De werkwegen en werkterreinen worden op het maaiveld aangebracht. Dit kan met doek, zand en rijplaten of betonplaten, of met doek, houtschors en rijplaten of enkel met rijplaten op maaiveld. Op agrarische percelen is het gebruik van puingranulaat niet toegestaan.

Planning

Onderhavige Wbr vergunning wordt aangevraagd voor zowel de aanlegfase als de gebruiksfase van de hoogspanningsverbinding. De aanlegfase is voorzien voor de periode vanaf het derde kwartaal van 2024 tot eind 2030.

Vooralsnog betreft het een planning op hoofdlijnen. De planning wordt in detail uitgewerkt door de aannemer en door TenneT gecommuniceerd.

Nalevering na het verlenen van de vergunning

Het detailontwerp van de fundatie (DO en UO) van de masten volgt op een later moment. De civiele aannemer bepaalt uiteindelijk het type fundatie en de staalconstructies. De tekeningen bij de vergunningaanvraag zijn representatief voor het type fundatie.

In uw besluit kunnen hiervoor bijvoorbeeld de volgende voorschriften worden opgenomen:

- "Uiterlijk ...x.. weken vóór aanvang van de realisatie van de nieuwe verbinding moeten de volgende definitieve stukken ...b.v. definitieve constructieberekeningen en tekeningen(ter goedkeuring) zijn ingediend bij het bevoegd gezag.

“Er mag met de desbetreffende werkzaamheden pas worden gestart nadat deze stukken zijn goedgekeurd”.

Rijkscoördinatieregeling procedure

Ten aanzien van uw besluit op deze aanvraag ingevolge artikel 2, lid 1 van de Wet beheer rijkswaterstaatswerken, is op grond van artikel 20c Elektriciteitswet juncto, artikel 2 lid 1 onder g Uitvoeringsbesluit rijkscoördinatieregeling energie-infrastructuurprojecten de rijkscoördinatieregeling uit de Wet ruimtelijke ordening van toepassing (artikel 3.35).

De rijkscoördinatieregeling voorziet in een gecoördineerde en parallelle besluitvorming over alle voor de uitvoering van de activiteit vereiste besluiten. Dit betekent dat de ontwerp-uitvoeringsbesluiten (vergunningen) gelijktijdig ter inzage worden gelegd. Ditzelfde geldt voor de definitieve uitvoeringsbesluiten (vergunningen). Hierbij is de minister voor Klimaat en Energie de aangewezen minister voor de coördinatie.

In verband daarmee heeft de minister voor Klimaat en Energie ons gevraagd het volgende op te nemen in deze aanvraag:

1. Ingevolge de rijkscoördinatieregeling dient u een kopie van onderhavige aanvraag te verzenden aan de minister voor Klimaat en Energie. TenneT zal er echter voor zorgen dat de minister voor Klimaat en Energie een exemplaar van deze aanvraag ontvangt. U hoeft dus geen exemplaar door te sturen.
2. In reactie op deze kopie van de aanvraag zal de minister u per brief melden wanneer van u verwacht wordt een ontwerp-besluit gereed te hebben.
3. Het ontwerp-besluit, en later ook het besluit, stuurt u niet aan TenneT, maar aan de minister voor Klimaat en Energie, t.a.v. Bureau Energieprojecten, Postbus 93144, 2509 AC Den Haag. De minister stuurt de besluiten gebundeld door aan de initiatiefnemer; dit is juridisch gezien de bekendmaking.

De Wbr vergunning valt onder de rijkscoördinatieregeling voor energieprojecten (artikel 3.35 Wro). Daarom wordt op grond van art. 3.35 lid 4 van de Wet ruimtelijke ordening de uitgebreide voorbereidingsprocedure gevolgd. U bent hierover reeds geïnformeerd door de projectleider voor de rijkscoördinatieregeling bij EZK en/of Bureau Energieprojecten. U kunt bij hem of haar nadere informatie over de voorbereidingsprocedure verkrijgen.

Correspondentie

Wij verzoeken u alle correspondentie met betrekking tot deze aanvraag te richten aan:

TenneT TSO B.V.

████████████████████

**Postbus 718
6800 AS Arnhem**

Wij verzoeken u het ontwerpbesluit en het besluit te richten aan:

Ministerie van Economische Zaken en Klimaat / Rijksdienst voor Ondernemend Nederland
Bureau Energieprojecten
Postbus 93144
2509 AC Den Haag

Wij verzoeken u de legesfactuur onder vermelding van projectnummer 002.678.20 te richten aan:

TenneT TSO B.V.
T.a.v. Crediteuren
Postbus 428
6800 AK Arnhem

Een volledig overzicht van de bij de aanvraag behorende bijlagen vindt u op het bij de aanvraag gevoegde bijlagenoverzicht.

Voor procedure vragen verzoeken wij u contact op te nemen met Bureau Energieprojecten, telefoon 070 379 8979.

Graag ontvangen wij een ontvangstbevestiging van deze aanvraag.

Uw nader bericht zien wij met belangstelling tegemoet.

Hoogachtend,
TenneT TSO B.V.



A.0 002.678.20 1078543 Bijlagenoverzicht aanvraag Wbr vergunning RWS Zee en Delta –
Permanent

Bijlagenoverzicht

3 Aanvraag Wbr vergunning RWS Zee en Delta - permanent

	Wbr vergunning (activiteit)	Mastnummer	Soort mast	x-coördinaat	y-coördinaat	Datum	Documentnaam	Versie / revisie	Meridiannummer	
A Algemeen										
A.0	Bijlagenoverzicht	Allen	n.v.t.	n.v.t.	n.v.t.	n.v.t.	11/11/2022	Bijlagenoverzicht aanvraag Wbr vergunning RWS Zee en Delta	n.v.t.	002.678.20.1078543
A.1	Overzichtskaart vergunningen ZW380kV Oost	Allen	n.v.t.	n.v.t.	n.v.t.	n.v.t.	22/04/2022	Overzicht VKA 2.0	1.1	002.678.20.1030658
A.2	Overzichtskaart gemeente Reimerswaal	Allen	n.v.t.	n.v.t.	n.v.t.	n.v.t.	11/02/2022	Zuid West 380 kV Oost Gemeente Reimerswaal	VKA 2.0	002.678.20.1058545
A.3	Situatiekaart wegwising (kruisen A58 - 150 kV boring)	Kabels / leidingen / wegwisingen	n.v.t.	n.v.t.	n.v.t.	n.v.t.	20/07/2022	Kruisen 380 kV A58 150 kV boring	VKA 1.1	002.678.20.1030710
A.4	Detailkaarten werkwegen en werkerreinen in beheergebied A58 (stukje werkweg bij mast 1012)	Allen	n.v.t.	n.v.t.	n.v.t.	n.v.t.	17/08/2022	Mastenboek en werkerreinen Reimerswaal kaart 1	VKA 2.0	002.678.20.1058539
B Rapportages en constructieberekeningen masten en fundaties										
380 kV solomasten en fundaties										
B.1	Mastrapportage hoekmast	Bouwwerken niet zijnde gebouwen	RLL-TB380 1007	HA+0/s	76056.74	382775.45	01/11/2021	Mastrapport solomasten HA/s	1.0	002.678.00.0930038
B.2	Mastrapportage steunmast	Bouwwerken niet zijnde gebouwen	RLL-TB380 1008	S+0/s	76345.15	382787.17	01/10/2021	Mastrapport solo-steunmasten (S/s Laag)	1.0	002.678.00.0920171
			RLL-TB380 1009	S+0/s	76653.12	382799.70				
B.3	Fundatierapport hoekmast	Bouwwerken niet zijnde gebouwen	RLL-TB380 1007	HA+0/s	76056.74	382775.45	13/07/2022	Definitief ontwerp fundaties hoekmasten hoogspanningslijn RLL-TLB	1.0	002.678.00.0950632
B.4	Fundatierapport steunmast	Bouwwerken niet zijnde gebouwen	RLL-TB380 1008	S+0/s	76345.15	382787.17	11/07/2022	Definitief ontwerp fundaties steunmasten hoogspanningslijn RLL-TLB	1.0	002.678.00.0950630
			RLL-TB380 1009	S+0/s	76653.12	382799.70				
			RLL-TB380 1007	HA+0/s	76056.74	382775.45				
B.5	Lengteprofiel (mast 1007 t/m 1009)	Bouwwerken niet zijnde gebouwen	RLL-TB380 1008	S+0/s	76345.15	382787.17	12/07/2022	Lengteprofiel VKA 2.0.1 vergunningen RWS	1.0	002.678.00.1015084
			RLL-TB380 1009	S+0/s	76653.12	382799.7				
C Constructietekeningen masten, fundaties en jukken										
380kV solomasten en fundaties										
C.1	Mastbeeldtekening hoekmast	Bouwwerken niet zijnde gebouwen	RLL-TB380 1007	HA+0/s	76056.74	382775.45	01/11/2022	Mastbeeldtekening HA+0/s	2.0	002.678.00.0927485
C.2	Mastbeeldtekening steunmast	Bouwwerken niet zijnde gebouwen	RLL-TB380 1008	S+0/s	76345.15	382787.17	25/05/2021	Mastbeeldtekening S+0/s	1	002.678.00.0920274
			RLL-TB380 1009	S+0/s	76653.12	382799.70				
C.3	Fundatietekening hoekmast	Bouwwerken niet zijnde gebouwen	RLL-TB380 1007	HA+0/s	76056.74	382775.45	24/06/2022	Fundatietekening driepaalsfundering hoekmast Moldaumasten	1.0	002.678.00.0928597
C.4	Fundatietekening steunmast	Bouwwerken niet zijnde gebouwen	RLL-TB380 1008	S+0/s	76345.15	382787.17	24/06/2022	Fundatietekening enkelpaalsfundering steunmast Moldaumasten	1.0	002.678.00.0928594
			RLL-TB380 1009	S+0/s	76653.12	382799.70				
D Geleiderbreukrapportage										
D.1	Geleiderbreukrapportage (het Rak)	Kabels / leidingen / wegwisingen	n.v.t.	n.v.t.	n.v.t.	n.v.t.	17/05/2022	Snelwegkruisingen met de nieuwe 380kV verbinding Rilland - Tilburg	1.0	002.678.00.1009135
E Inrichtingsplan verzorgingsplaatsen 't Rak en 't Scheld										
E.1	Inrichtingsplan verzorgingsplaatsen 't Rak en 't Scheld. Definitief planboek met bijlagetekening.	Kabels / leidingen / wegwisingen	n.v.t.	n.v.t.	n.v.t.	n.v.t.	10/11/2022	Herinrichting en herplant VZP het Rak en 't Scheld A58	n.v.t.	002.678.20.1078796
F Berekening 150kV boringen										
F.1	Berekening 150kV boring A58	Kabels / leidingen / wegwisingen	n.v.t.	n.v.t.	n.v.t.	n.v.t.	26/04/2022	Kruising 2 HDD's met A58, Spoor en N289	D1	002.678.20.1030740

A.1 002.678.20 1030658 Overzicht VKA 2.0

A.1 002.678.20 1030658 Overzicht VKA 2.0



Legenda

VKA 2.0

- Combi 380 kV / 150 kV
- Solo 380 kV
- - - 380kV kabel
- Reconstructie bestaande 380 kV
- × × Te amoveren verbinding

150kV ondergronds

- - - boring
- - - open ontgraving

Bestaande bovengrondse verbinding

- 380 Kv
- 150 Kv
- Gemeentegrenzen
- Provinciegrenzen



Versie	1.1	Datum	22-4-2022
Status	Definitief	Schaal	1:190.000
Auteur	EM	Formaat	A3
Kenmerk	201021_zw380_Overzichtskaart_vergunning.mxd		

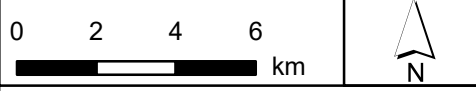

Aan deze tekening kunnen geen rechten worden ontleend. © TenneT TSO B.V.

A.2 002.678.20 1058545 Vergunningen overzichtskaart Reimerswaal



Legenda

VKA 2.0.1

- Solo 380 kV
- - - 380kV kabel
- × × Te amoveren verbinding
- Indicatieve mastpunten
- ▭ Opstijgpunten
- ▭ Opstijgpunten +2.5m

150kV ondergronds

- Boring
- Open ontgraving

Bestaande verbinding

- 380 kV bovengronds
- 150 kV bovengronds
- 150 kV ondergronds
- Masten
- ▭ Stations
- ▭ Gemeentegrenzen

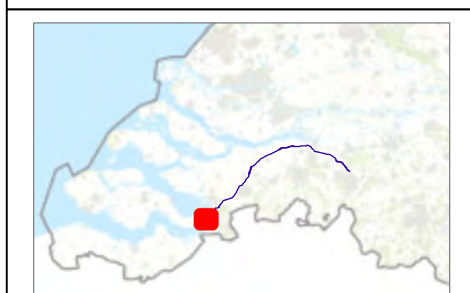
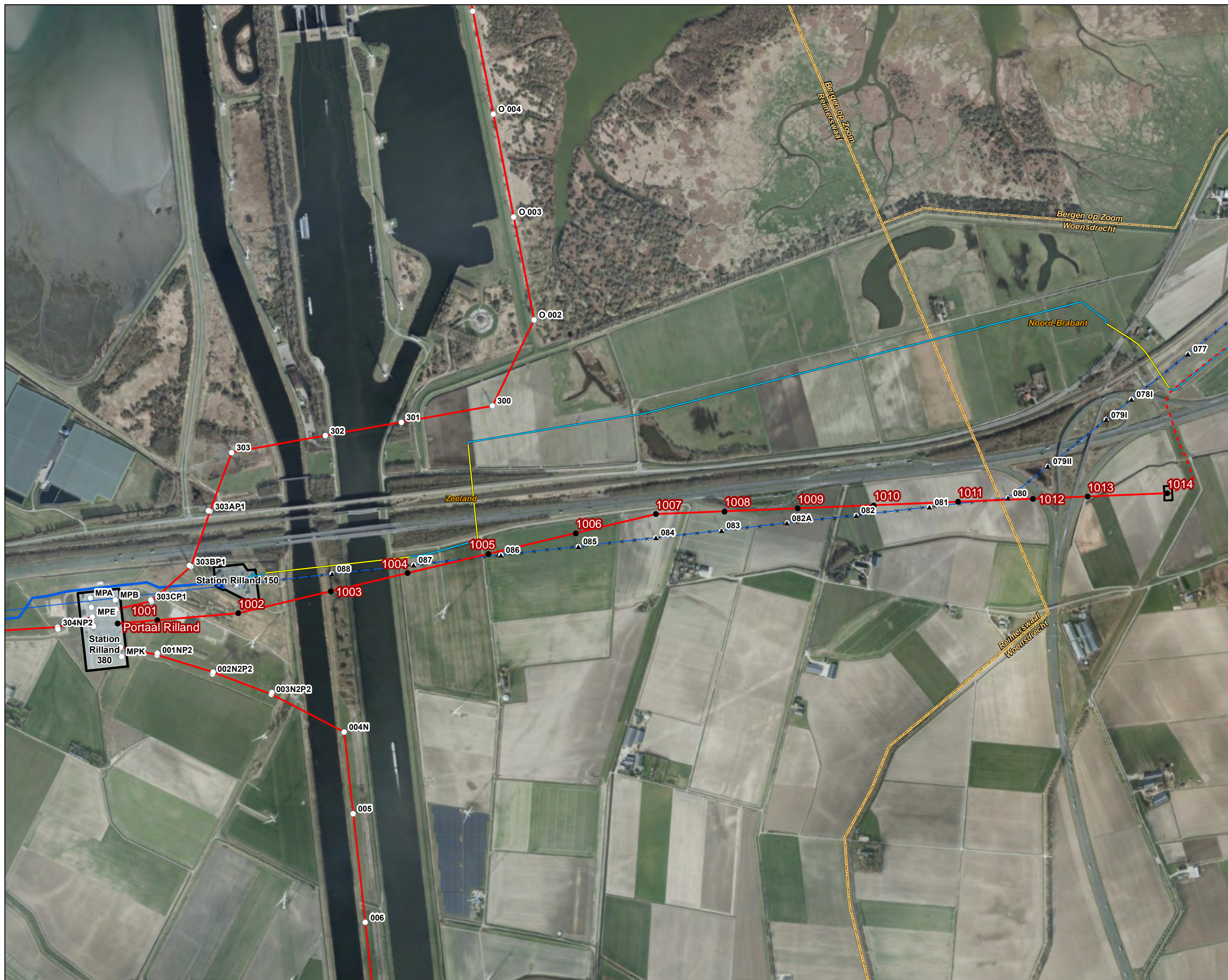

Versie	VKA 2.0.1	Datum	11-2-2022
Schaal	1:15.000	Formaat	A3
Kenmerk	220208_zwo_Reimerswaal_Vergunningen_overzicht.mxd		

0 100 200 300 400 500 600 m

↑
N

Aan deze tekening kunnen geen rechten worden ontleend. © TenneT TSO B.V.

A.3 002.678.20 1030710 Kruisen A58 150 kV

A.4 002.678.20 1058539 Mastenboek en werk terreinen 380 k V Reimerswaal



- Legenda**
- VKA2.0.1**
- Solo 380 kV
 - Traversen - symbool
 - Ontgravingsvlak
 - Werkterrein masten binnen IP
 - Werkterrein masten buiten IP (label opp)
- Bestaande verbinding**
- 150 kV bovengronds
 - Masten
 - Stations
 - Inpassingsplan
 - Kadaster - peildatum 1 augustus 2020
 - Gemeentegrenzen

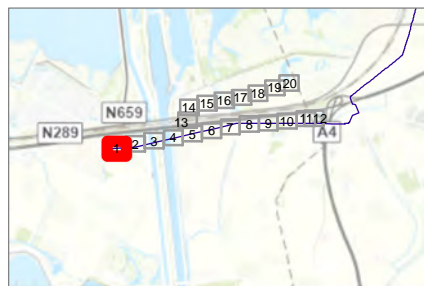

Versie	VKA 2.0	Datum	17-8-2022
Status	Definitief	Schaal	1:1.000
Auteur	EM	Formaat	A3
Kenmerk	220208_zwo_Reimerswaal_Vergunningen_mastenboek.mxd		

0 10 20 30 40 m

N

Aan deze tekening kunnen geen rechten worden ontleend. © TenneT TSO B.V.



Legenda

VKA2.0.1

- Solo 380 kV
- × × Te amoveren verbinding
- Traversen - symbol
- ▨ Ontgravingsvlak

150kV kabeltracés

- boring
- open ontgraving
- ▨ Werkterrein masten binnen IP
- ▨ Werkterrein masten buiten IP (label opp)
- Te kappen bomen

Bestaande verbinding

- 380 kV bovengronds
- 150 kV bovengronds
- 150 kV ondergronds
- Masten
- ▭ Stations
- Inpassingsplan
- Inpassingsplan wegbestemmen
- ▭ Kadaster - peildatum 1 augustus 2020
- ▭ Gemeentegrenzen
- Duikers
- ▨ Te kappen gebieden

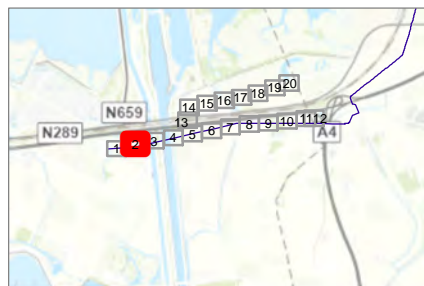

Versie	VKA 2.0	Datum	17-8-2022
Status	Definitief	Schaal	1:1.000
Auteur	EM	Formaat	A3
Kenmerk	220208_zwo_Reimerswaal_Vergunningen_mastenboek.mxd		

Aan deze tekening kunnen geen rechten worden ontleend. © TenneT TSO B.V.



Legenda

VKA2.0.1

- Solo 380 kV
- × × Te amoveren verbinding
- ▲ Te amoveren masten
- Traversen - symbol
- ▨ Ontgravingsvlak

150kV kabeltracés

- boring
- ▨ Werkterrein masten binnen IP
- ▨ Werkterrein masten buiten IP (label opp)

Bestaande verbinding

- 380 kV bovengronds
- 150 kV bovengronds
- Masten
- Inpassingsplan
- Inpassingsplan wegbestemmen
- ▭ Kadaster - peildatum 1 augustus 2020
- ▭ Gemeentegrenzen
- ▨ Te kappen gebieden
- ▭ RWS Beheergrens

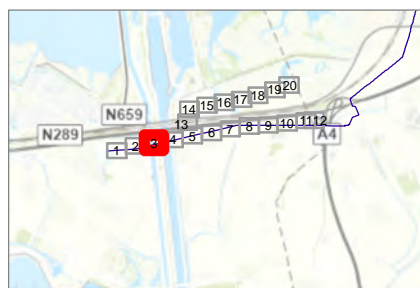
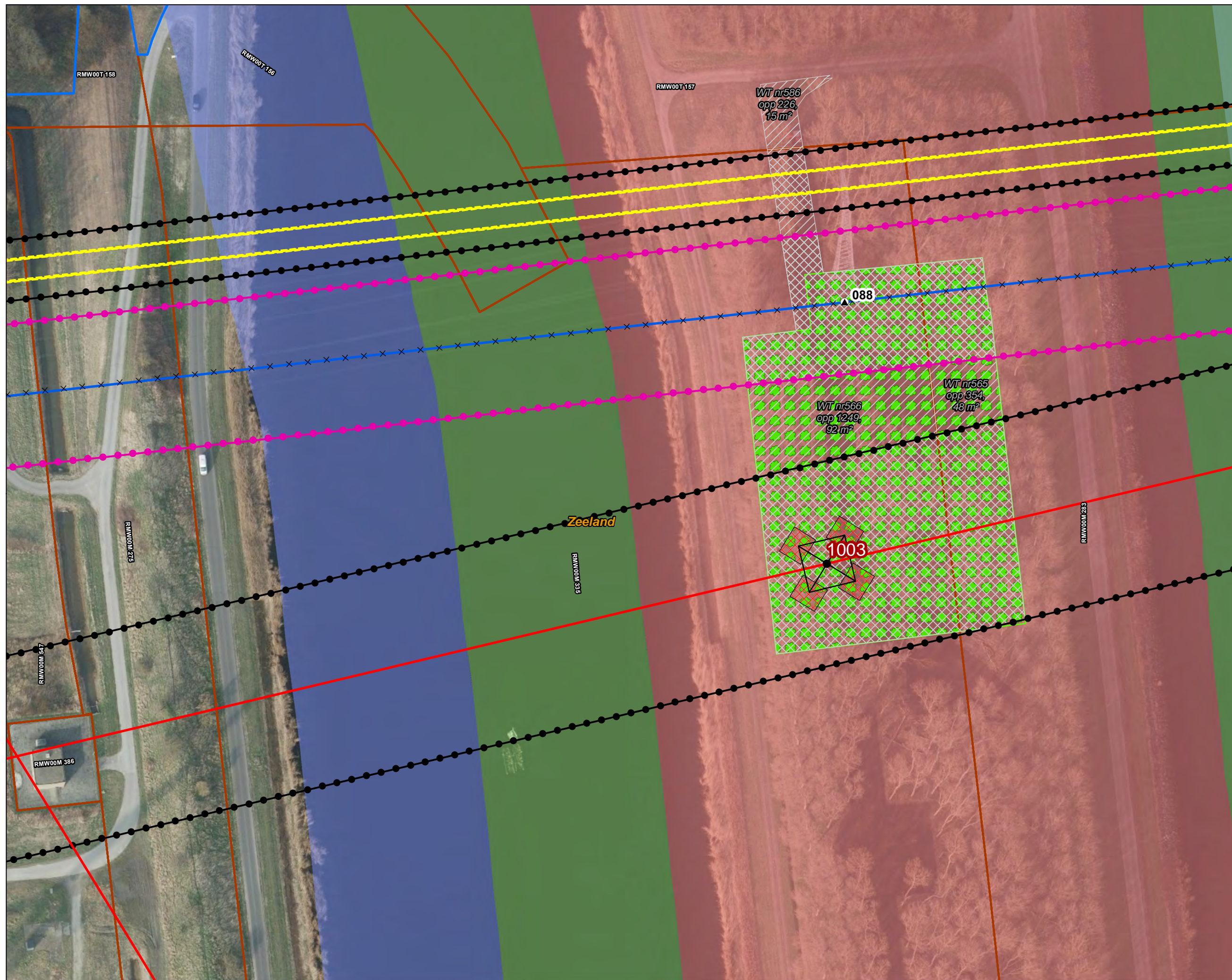

Versie	VKA 2.0	Datum	17-8-2022
Status	Definitief	Schaal	1:1.000
Auteur	EM	Formaat	A3
Kenmerk	220208_zwo_Reimerswaal_Vergunningen_mastenboek.mxd		

0 10 20 30 40 m

↑
N

Aan deze tekening kunnen geen rechten worden ontleend. © TenneT TSO B.V.



Legenda

VKA2.0.1

- Solo 380 kV
- × × Te amoveren verbinding
- ▲ Te amoveren masten
- Traversen - symbool
- ▨ Ontgravingsvlak

150kV kabeltracés

- boring
- open ontgraving
- ▨ Werkterrein masten binnen IP
- ▨ Werkterrein masten buiten IP (label opp)
- ▨ Werkterrein kabel binnen IP
- ▨ Werkterrein kabel buiten IP (label opp)

Bestaande verbinding

- 150 kV bovengronds
- Masten
- Inpassingsplan
- Inpassingsplan wegbestemmen
- ▭ Kadaster - peildatum 1 augustus 2020
- ▭ Gemeentegrenzen
- Duikers
- ▭ RWS Beheergrens

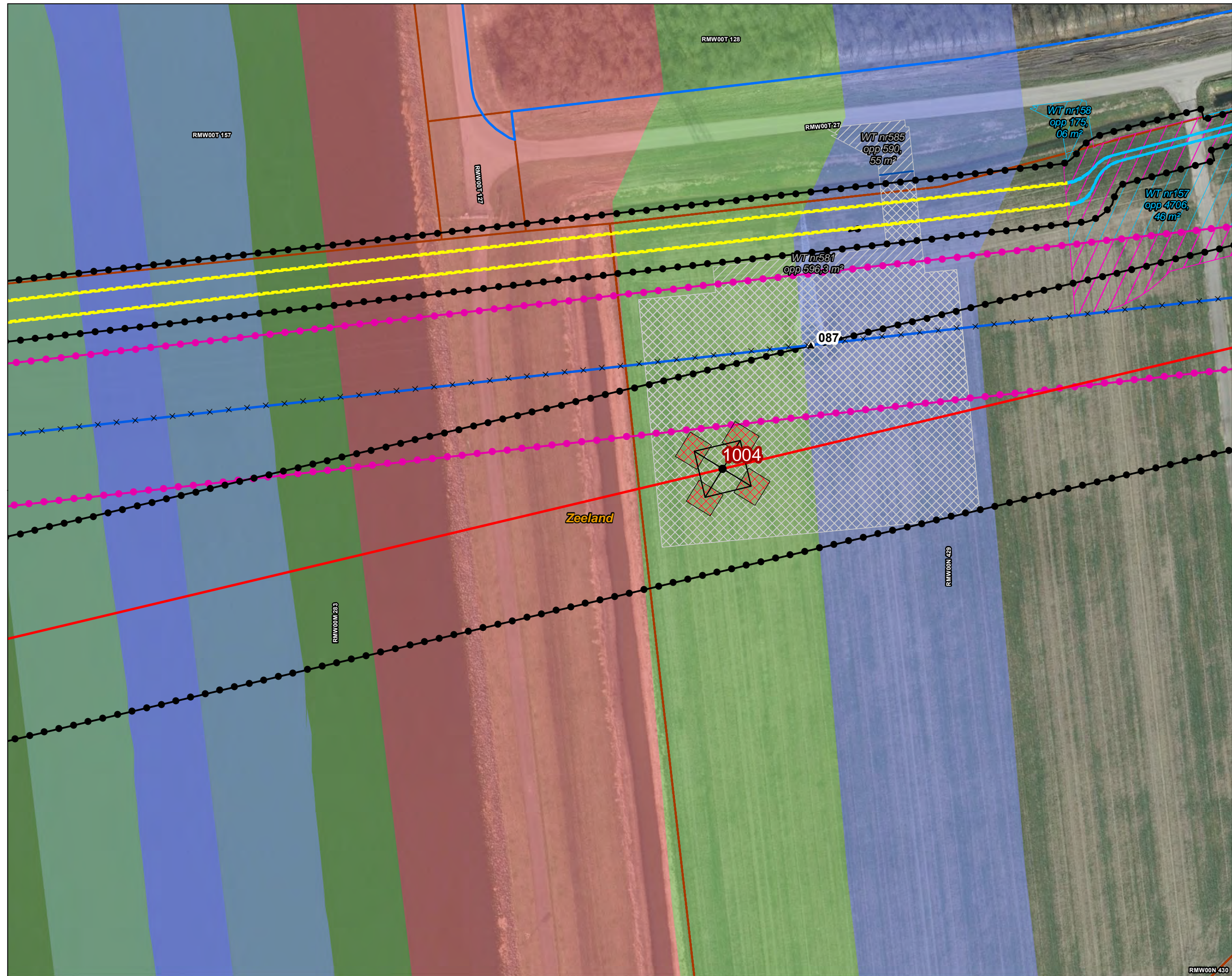

Versie	VKA 2.0	Datum	17-8-2022
Status	Definitief	Schaal	1:1.000
Auteur	EM	Formaat	A3
Kenmerk	220208_zwo_Reimerswaal_Vergunningen_mastenboek.mxd		

0 10 20 30 40 m

↑
N

Aan deze tekening kunnen geen rechten worden ontleend. © TenneT TSO B.V.



Legenda

VKA2.0.1

- Solo 380 kV
- × × Te amoveren verbinding
- ▲ Te amoveren masten
- Traversen - symbool
- ▨ Ontgravingsvlak
- 150kV kabeltracés**
- boring
- open ontgraving
- moflocatie
- ▨ Werkterrein masten binnen IP
- ▨ Werkterrein masten buiten IP (label opp)
- ▨ Werkterrein kabel binnen IP
- ▨ Werkterrein kabel buiten IP (label opp)

Bestaande verbinding

- 150 kV bovengronds
- Masten
- Inpassingsplan
- Inpassingsplan wegbestemmen
- Kadaster - peildatum 1 augustus 2020
- Gemeentegrenzen
- Duikers
- RWS Beheergrens

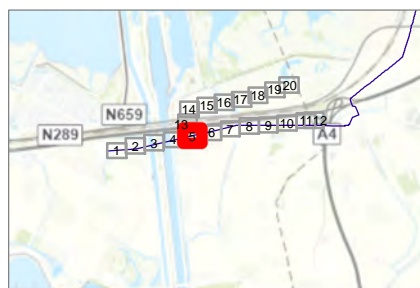
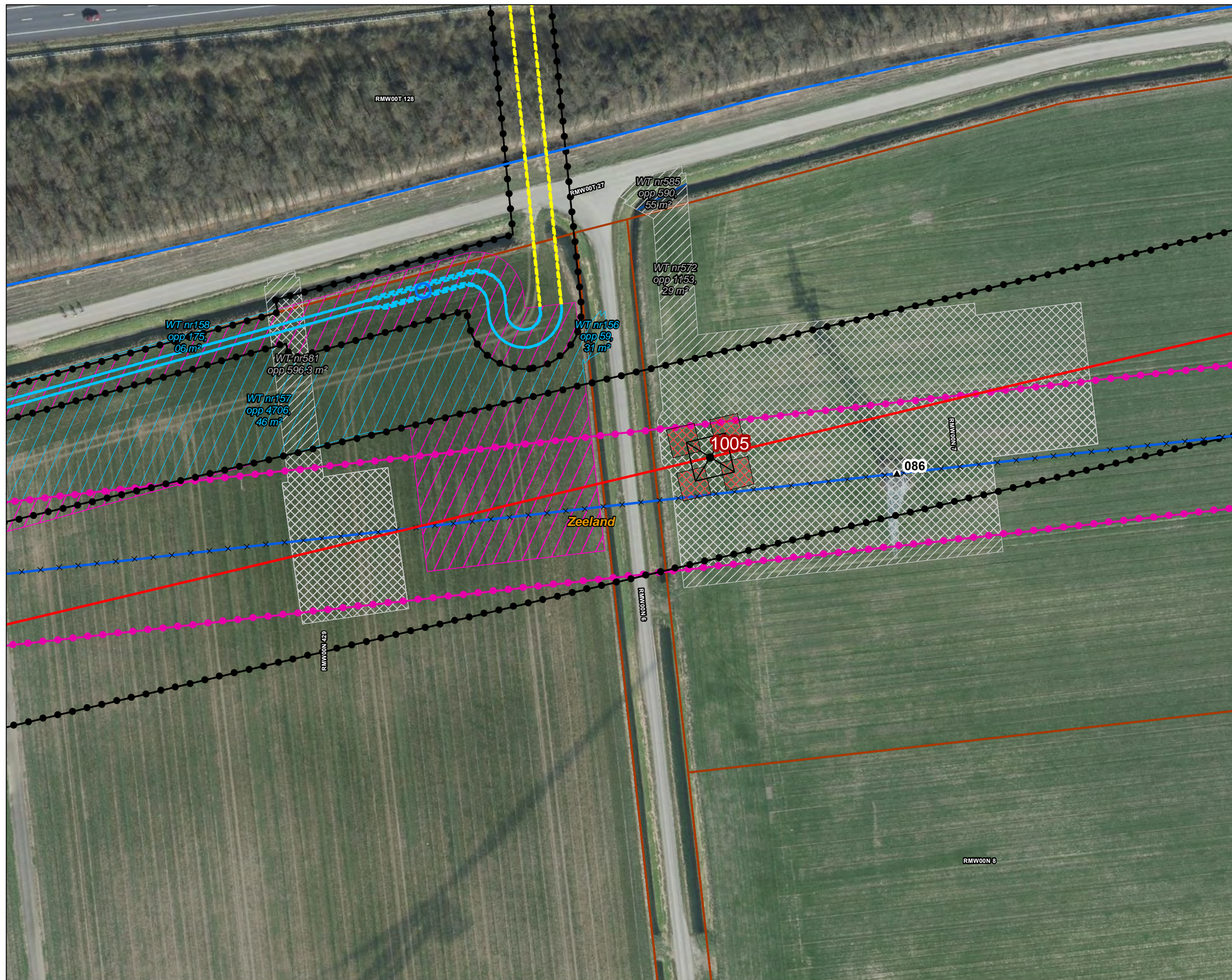

Versie	VKA 2.0	Datum	17-8-2022
Status	Definitief	Schaal	1:1.000
Auteur	EM	Formaat	A3
Kenmerk	220208_zwo_Reimerswaal_Vergunningen_mastenboek.mxd		

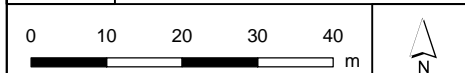



Legenda

VKA2.0.1

- Solo 380 kV
- × × Te amoveren verbinding
- ▲ Te amoveren masten
- Traversen - symbool
- ▨ Werkterrein masten binnen IP
- ▩ Werkterrein masten buiten IP (label opp)

Bestaande verbinding

- 150 kV bovengronds
- Masten
- ⬢ Inpassingsplan
- ⬢ Inpassingsplan wegbestemmen
- ▭ Kadaster - peildatum 1 augustus 2020
- ▭ Gemeentegrenzen
- Duikers
- ▭ RWS Beheergrens



Versie	VKA 2.0	Datum	17-8-2022
Status	Definitief	Schaal	1:1.000
Auteur	EM	Formaat	A3
Kenmerk	220208_zwo_Reimerswaal_Vergunningen_mastenboek.mxd		

0 10 20 30 40 m

Aan deze tekening kunnen geen rechten worden ontleend. © TenneT TSO B.V.



Legenda

VKA2.0.1

- Solo 380 kV
- × × Te amoveren verbinding
- ▲ Te amoveren masten
- Traversen - symbol
- Ontgravingsvlak
- Werkterrein masten binnen IP
- Werkterrein masten buiten IP (label opp)

Bestaande verbinding

- 150 kV bovengronds
- Masten
- Inpassingsplan
- Inpassingsplan wegbestemmen
- Kadaster - peildatum 1 augustus 2020
- Gemeentegrenzen
- Duikers
- RWS Beheergrens

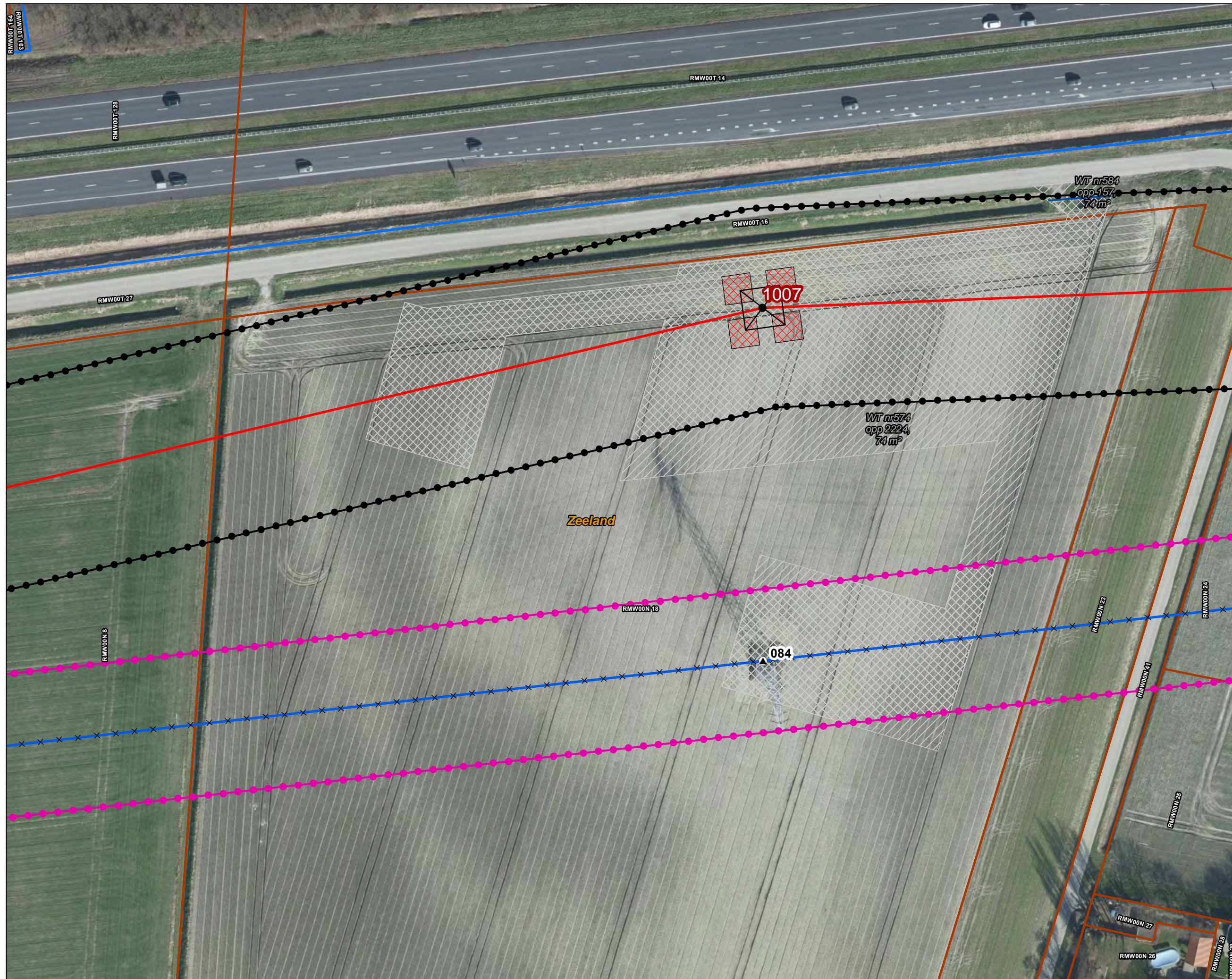

Versie	VKA 2.0	Datum	17-8-2022
Status	Definitief	Schaal	1:1.000
Auteur	EM	Formaat	A3
Kenmerk	220208_zwo_Reimerswaal_Vergunningen_mastenboek.mxd		

0 10 20 30 40 m

↑
N

Aan deze tekening kunnen geen rechten worden ontleend. © TenneT TSO B.V.



Legenda

VKA2.0.1

- Solo 380 kV
- × × Te amoveren verbinding
- ▲ Te amoveren masten
- Traversen - symbool
- ▨ Werkterrein masten binnen IP
- ▧ Werkterrein masten buiten IP (label opp)
- Te kappen bomen

Bestaande verbinding

- 150 kV bovengronds
- Masten
- ⬢ Inpassingsplan
- ⬢ Inpassingsplan wegbestemmen
- ▭ Kadaster - peildatum 1 augustus 2020
- ▭ Gemeentegrenzen
- Duikers
- ▭ RWS Beheergrens

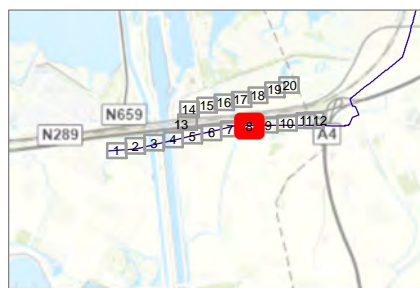
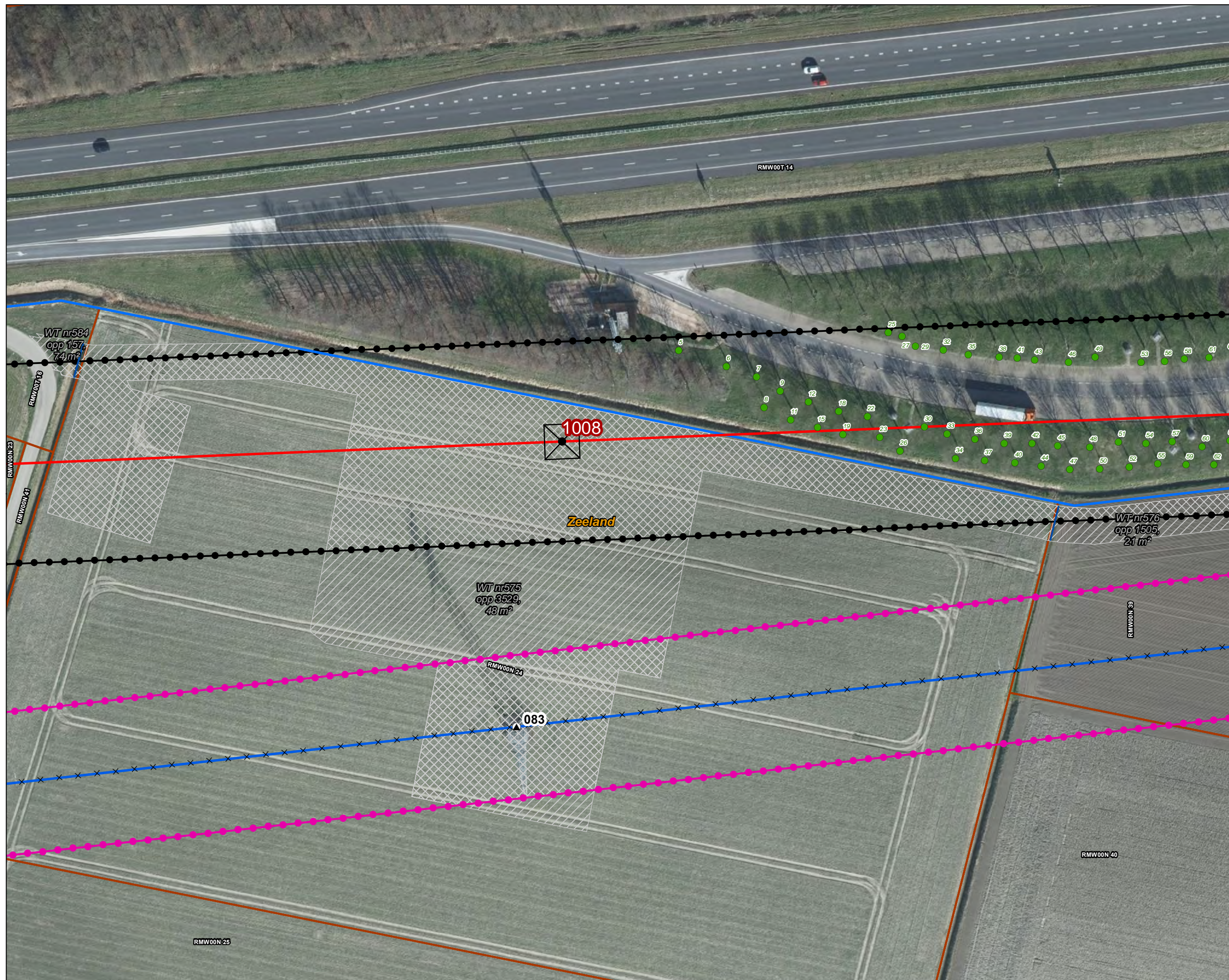

Versie	VKA 2.0	Datum	17-8-2022
Status	Definitief	Schaal	1:1.000
Auteur	EM	Formaat	A3
Kenmerk	220208_zwo_Reimerswaal_Vergunningen_mastenboek.mxd		

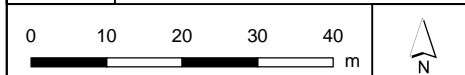



Legenda

VKA2.0.1

- Solo 380 kV
- × × Te amoveren verbinding
- ▲ Te amoveren masten
- Traversen - symbol
- Werkterrein masten binnen IP
- Werkterrein masten buiten IP (label opp)
- Te kappen bomen

Bestaande verbinding

- 150 kV bovengronds
- Masten
- Inpassingsplan
- Inpassingsplan wegbestemmen
- Kadaster - peildatum 1 augustus 2020
- Gemeentegrenzen
- Duikers

Watergang

- Permanent omleggen
- Tijdelijk dempen
- Tijdelijk omleggen
- Te kappen gebieden
- RWS Beheergrens

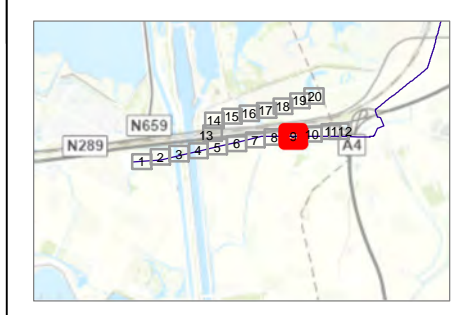
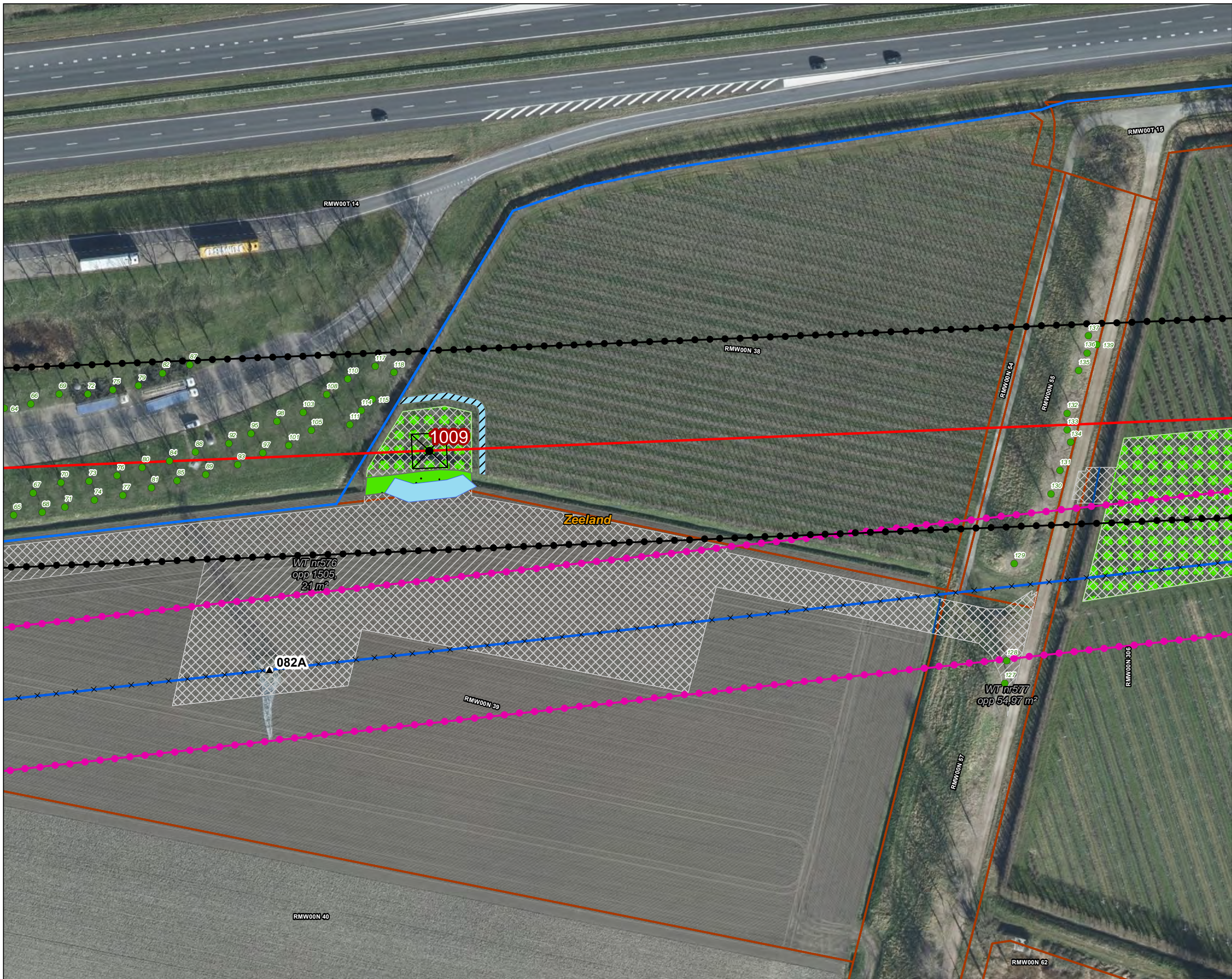

Versie	VKA 2.0	Datum	17-8-2022
Status	Definitief	Schaal	1:1.000
Auteur	EM	Formaat	A3
Kenmerk	220208_zwo_Reimerswaal_Vergunningen_mastenboek.mxd		

0 10 20 30 40 m

↑
N

Aan deze tekening kunnen geen rechten worden ontleend. © TenneT TSO B.V.



Legenda

VKA2.0.1

- Solo 380 kV
- × × Te amoveren verbinding
- ▲ Te amoveren masten
- Traversen - symbool
- Werkterrein masten binnen IP
- Werkterrein masten buiten IP (label opp)

Bestaande verbinding

- 150 kV bovengronds
- Masten
- Inpassingsplan
- Inpassingsplan wegbestemmen
- Kadaster - peildatum 1 augustus 2020
- Gemeentegrenzen
- Te kappen gebieden
- RWS Beheergrens

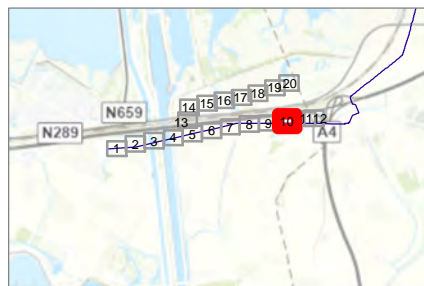
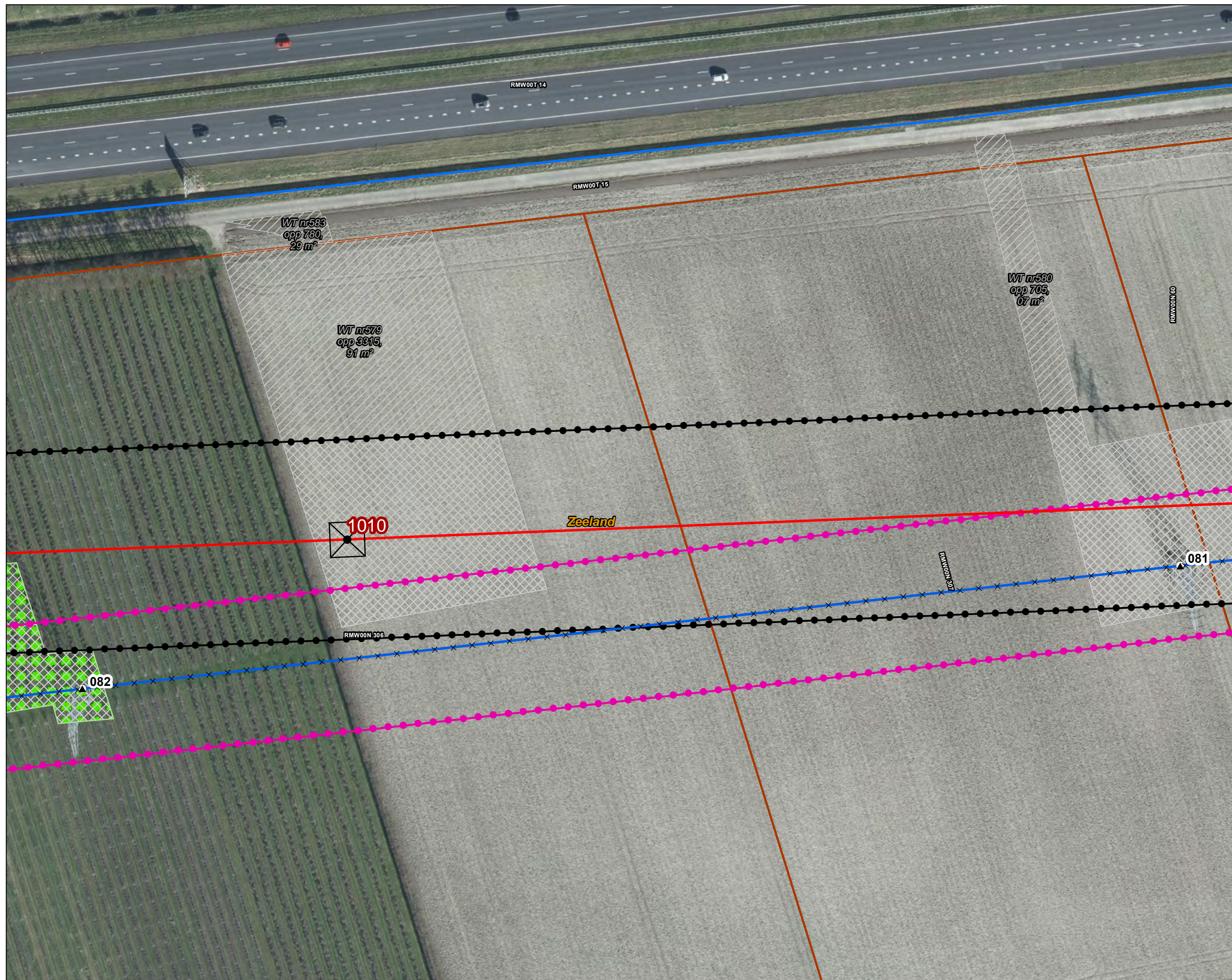

Versie	VKA 2.0	Datum	17-8-2022
Status	Definitief	Schaal	1:1.000
Auteur	EM	Formaat	A3

Kenmerk: 220208_zwo_Reimerswaal_Vergunningen_mastenboek.mxd





Legenda

VKA2.0.1

- Solo 380 kV
- × × Te amoveren verbinding
- ▲ Te amoveren masten
- Traversen - symbol
- Werkterrein masten binnen IP
- Werkterrein masten buiten IP (label opp)

Bestaande verbinding

- 150 kV bovengronds
- Masten
- Inpassingsplan
- Inpassingsplan wegbestemmen
- Kadaster - peildatum 1 augustus 2020
- Gemeentegrenzen
- RWS Beheergrens

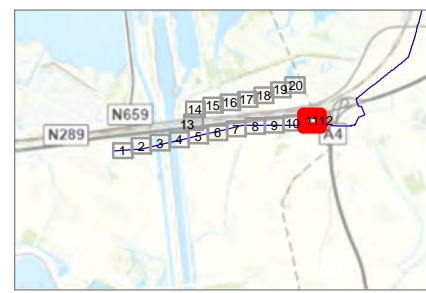
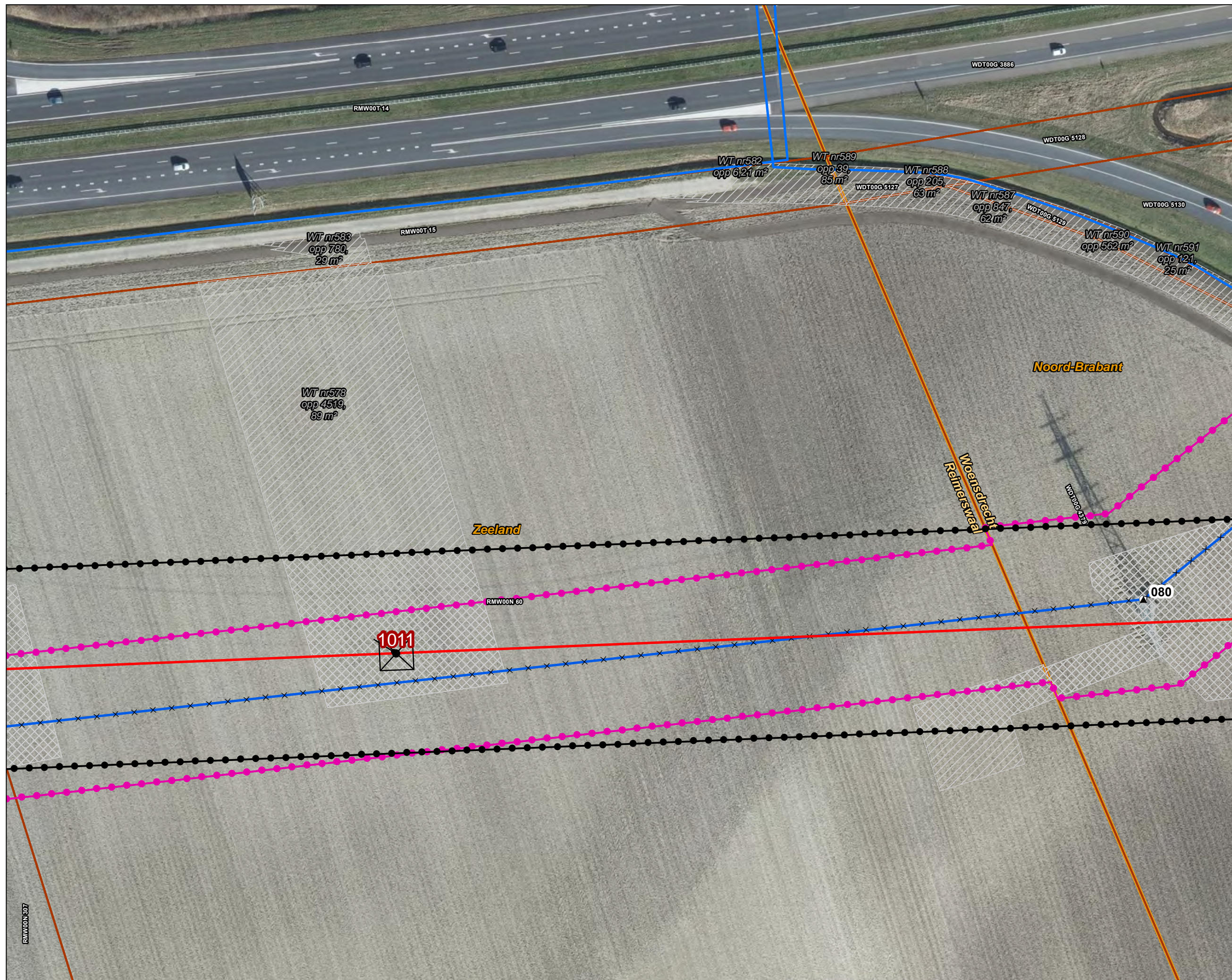

Versie	VKA 2.0	Datum	17-8-2022
Status	Definitief	Schaal	1:1.000
Auteur	EM	Formaat	A3
Kenmerk	220208_zwo_Reimerswaal_Vergunningen_mastenboek.mxd		

0 10 20 30 40 m

Aan deze tekening kunnen geen rechten worden ontleend. © TenneT TSO B.V.



Legenda

VKA2.0.1

- Solo 380 kV
- × × Te amoveren verbinding
- ▲ Te amoveren masten
- Traversen - symbol
- Werkterrein masten binnen IP
- Werkterrein masten buiten IP (label opp)

Bestaande verbinding

- 150 kV bovengronds
- Masten
- Inpassingsplan
- Inpassingsplan wegbestemmen
- Kadaster - peildatum 1 augustus 2020
- Gemeentegrenzen
- RWS Beheergrens

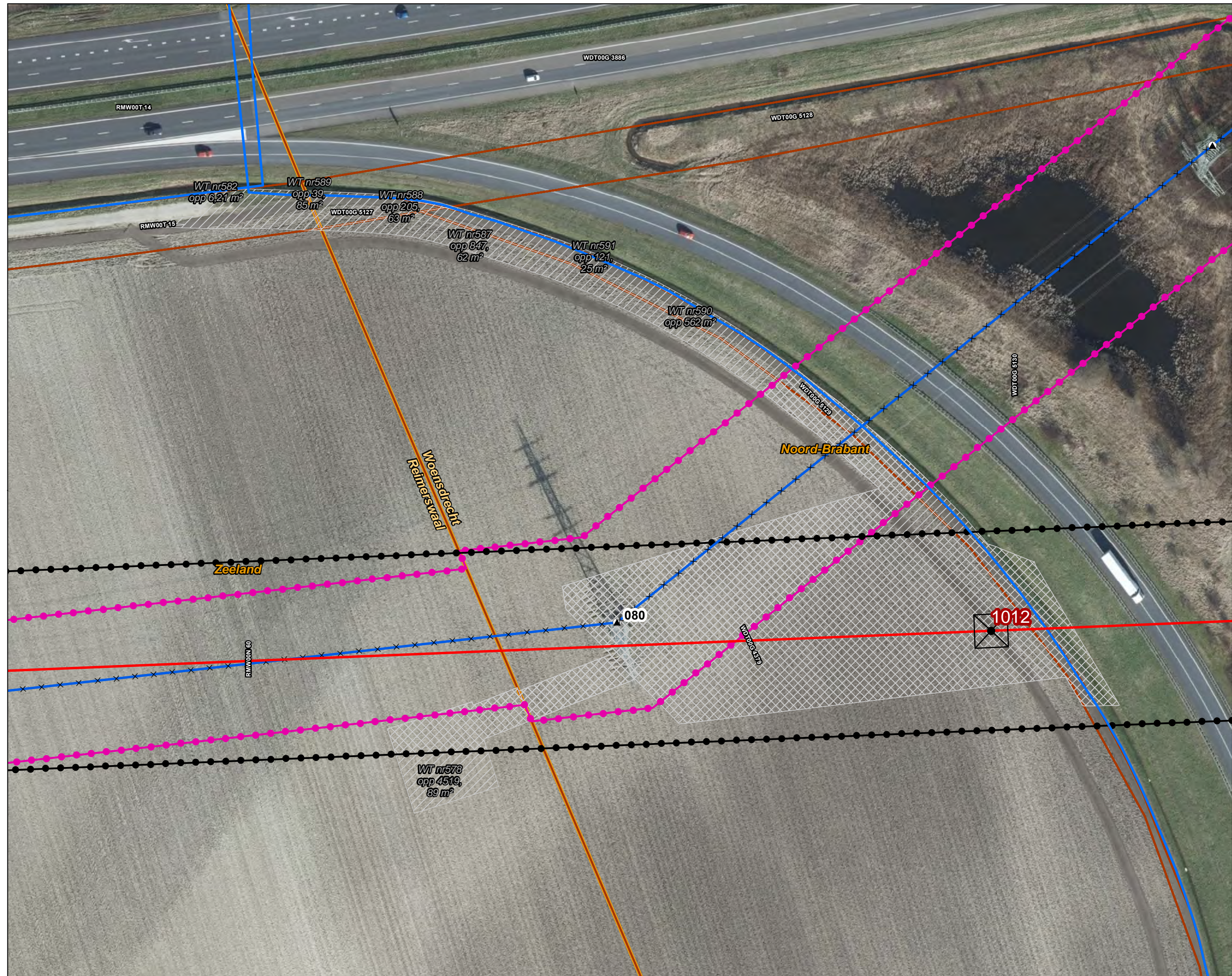

Versie	VKA 2.0	Datum	17-8-2022
Status	Definitief	Schaal	1:1.000
Auteur	EM	Formaat	A3
Kenmerk	220208_zwo_Reimerswaal_Vergunningen_mastenboek.mxd		

0 10 20 30 40 m

Aan deze tekening kunnen geen rechten worden ontleend. © TenneT TSO B.V.



Legenda

150kV kabeltracés

- boring
- Inpassingsplan
- Kadaster - peildatum 1 augustus 2020
- Gemeentegrenzen
- RWS Beheergrens

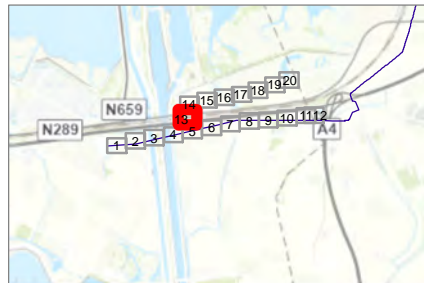
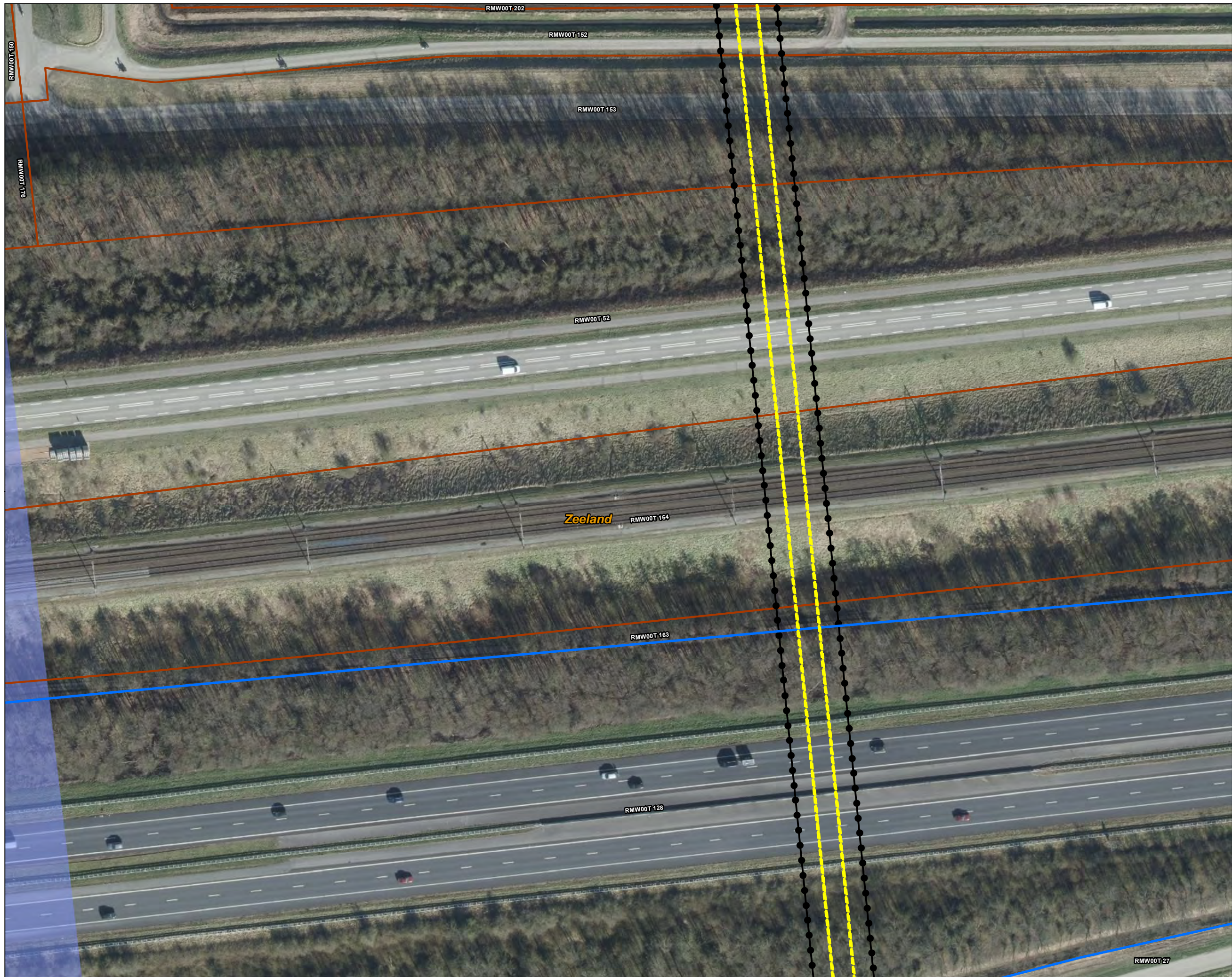

Versie	VKA 2.0	Datum	17-8-2022
Status	Definitief	Schaal	1:1.000
Auteur	EM	Formaat	A3
Kenmerk	220208_zwo_Reimerswaal_Vergunningen_mastenboek.mxd		

Aan deze tekening kunnen geen rechten worden ontleend. © TenneT TSO B.V.



Legenda

150kV kabeltracés

- boring
- open ontgraving
- Werkterrein kabel binnen IP
- Werkterrein kabel buiten IP (label opp)

Bestaande verbinding

- 380 kV bovengronds
- Inpassingsplan
- Kadaster - peildatum 1 augustus 2020
- Gemeentegrenzen



Versie	VKA 2.0	Datum	17-8-2022
Status	Definitief	Schaal	1:1.000
Auteur	EM	Formaat	A3
Kenmerk	220208_zwo_Reimerswaal_Vergunningen_mastenboek.mxd		

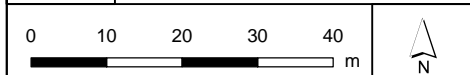



Legenda

150kV kabeltracés

- open ontgraving
- Werkterrein kabel buiten IP (label opp)
- Kadaster - peildatum 1 augustus 2020
- Gemeentegrenzen

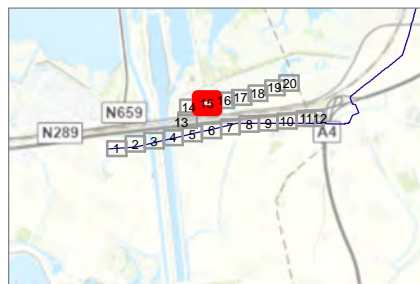

Versie	VKA 2.0	Datum	17-8-2022
Status	Definitief	Schaal	1:1.000
Auteur	EM	Formaat	A3

Kenmerk 220208_zwo_Reimerswaal_Vergunningen_mastenboek.mxd

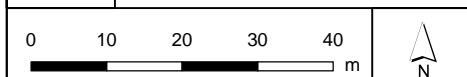



Legenda

150kV kabeltracés

- open ontgraving
- moflocatie
- Werkterrein kabel buiten IP (label opp)
- Kadaster - peildatum 1 augustus 2020
- Gemeentegrenzen

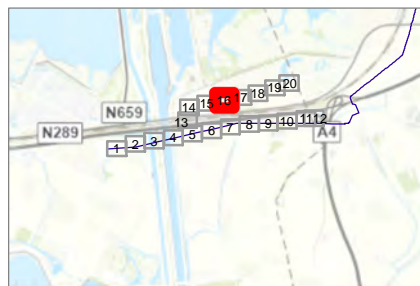

Versie	VKA 2.0	Datum	17-8-2022
Status	Definitief	Schaal	1:1.000
Auteur	EM	Formaat	A3
Kenmerk	220208_zwo_Reimerswaal_Vergunningen_mastenboek.mxd		

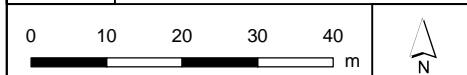



Legenda

150kV kabeltracés

- open ontgraving
- Werkterrein kabel buiten IP (label opp)
- Kadaster - peildatum 1 augustus 2020
- Gemeentegrenzen

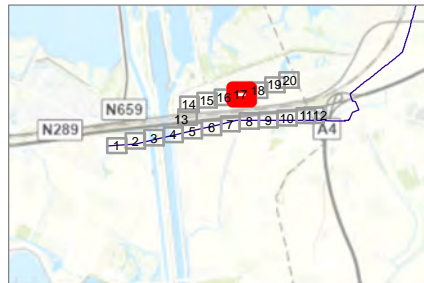
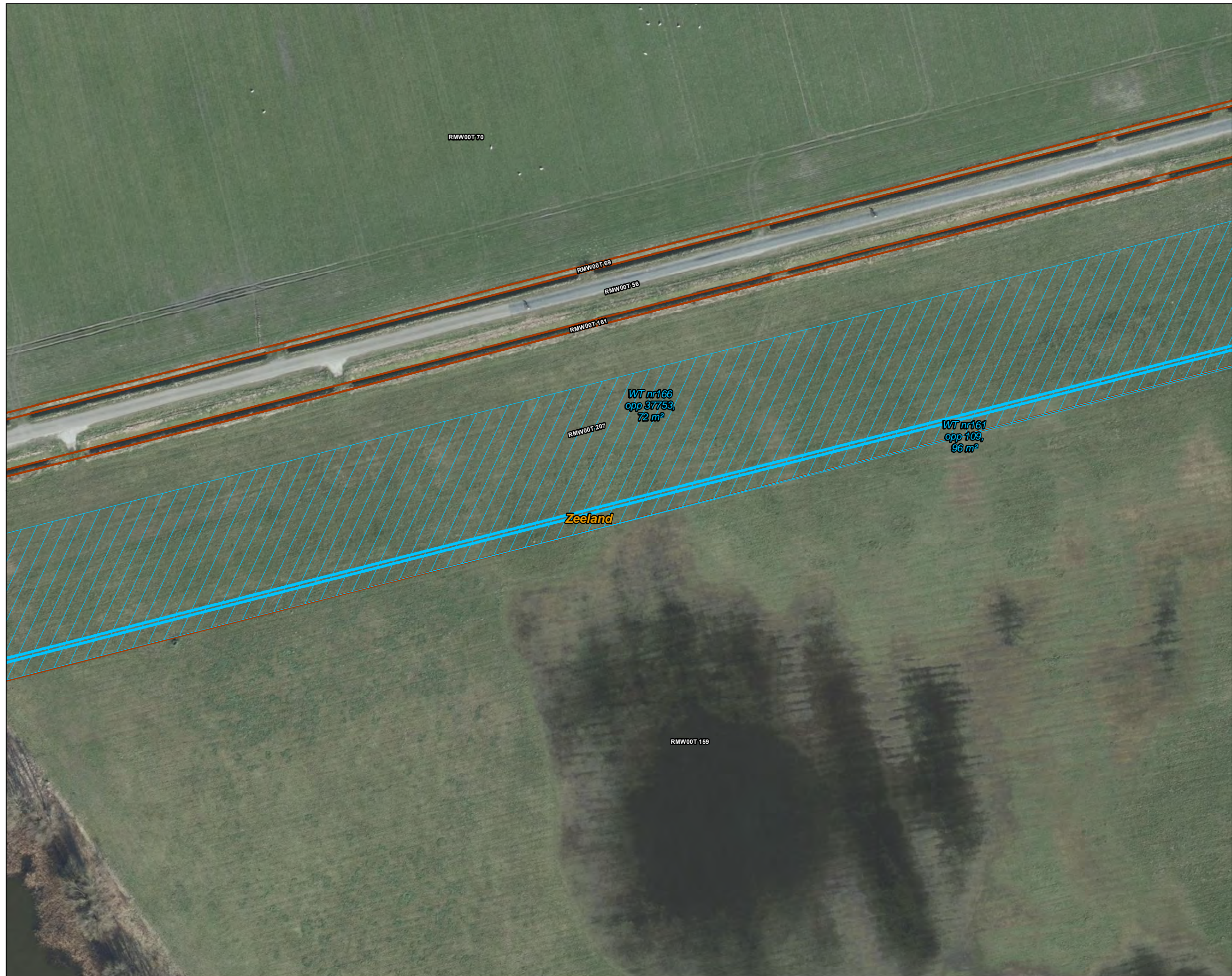

Versie	VKA 2.0	Datum	17-8-2022
Status	Definitief	Schaal	1:1.000
Auteur	EM	Formaat	A3
Kenmerk	220208_zwo_Reimerswaal_Vergunningen_mastenboek.mxd		

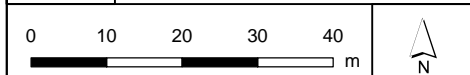



Legenda

150kV kabeltracés

- open ontgraving
- Werkterrein kabel buiten IP (label opp)
- Kadaster - peildatum 1 augustus 2020
- Gemeentegrenzen

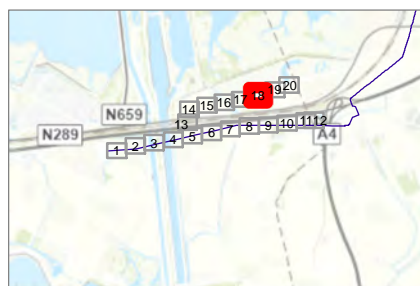
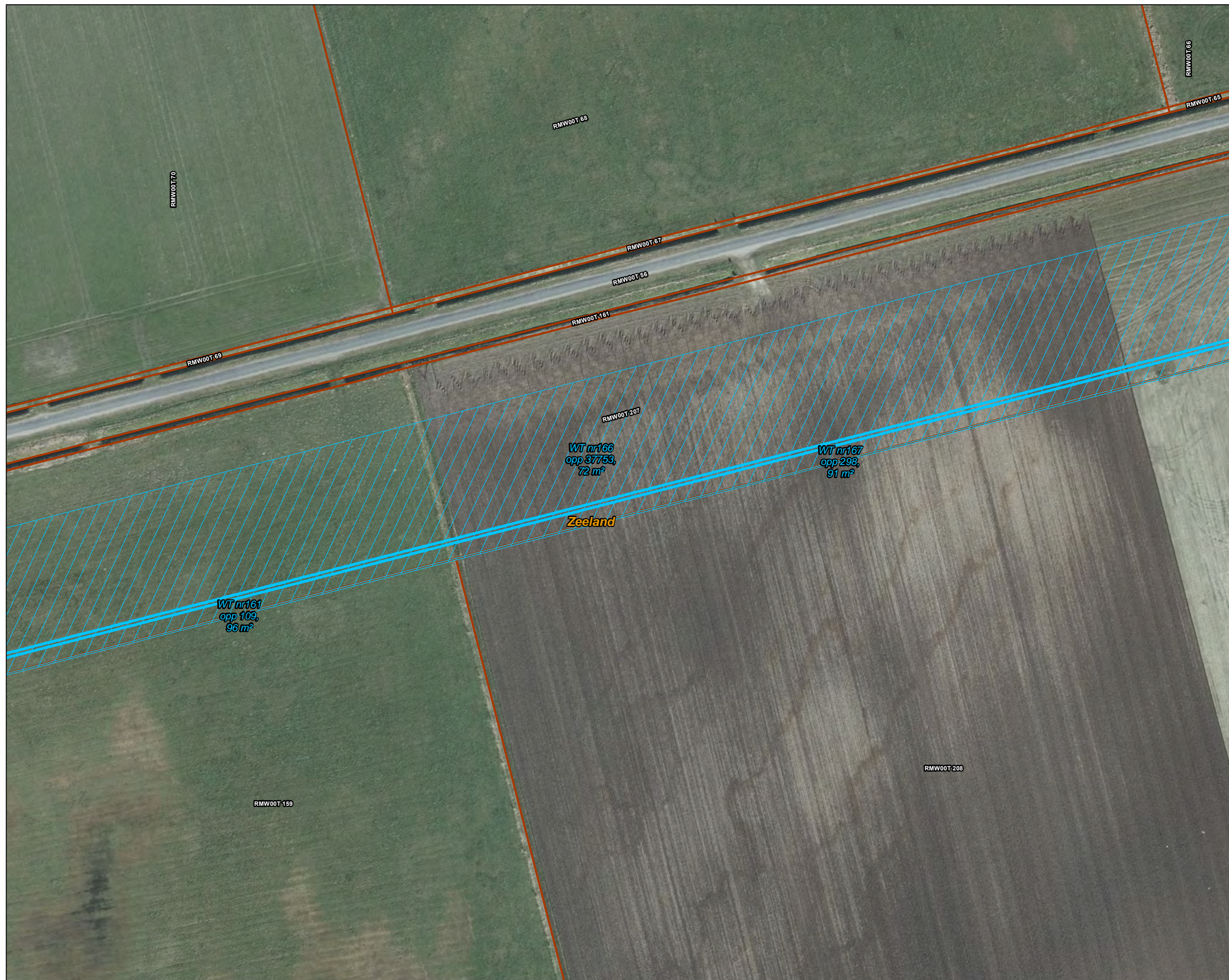

Versie	VKA 2.0	Datum	17-8-2022
Status	Definitief	Schaal	1:1.000
Auteur	EM	Formaat	A3

Kenmerk 220208_zwo_Reimerswaal_Vergunningen_mastenboek.mxd

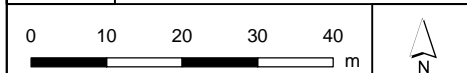



Legenda

150kV kabeltracés

- open ontgraving
- moflocatie
- Werkterrein kabel buiten IP (label opp)
- Kadaster - peildatum 1 augustus 2020
- Gemeentegrenzen

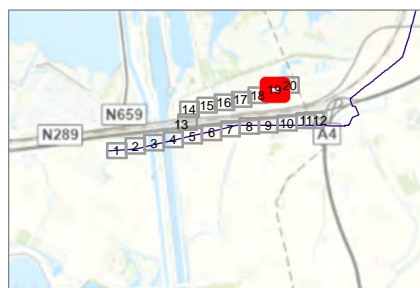
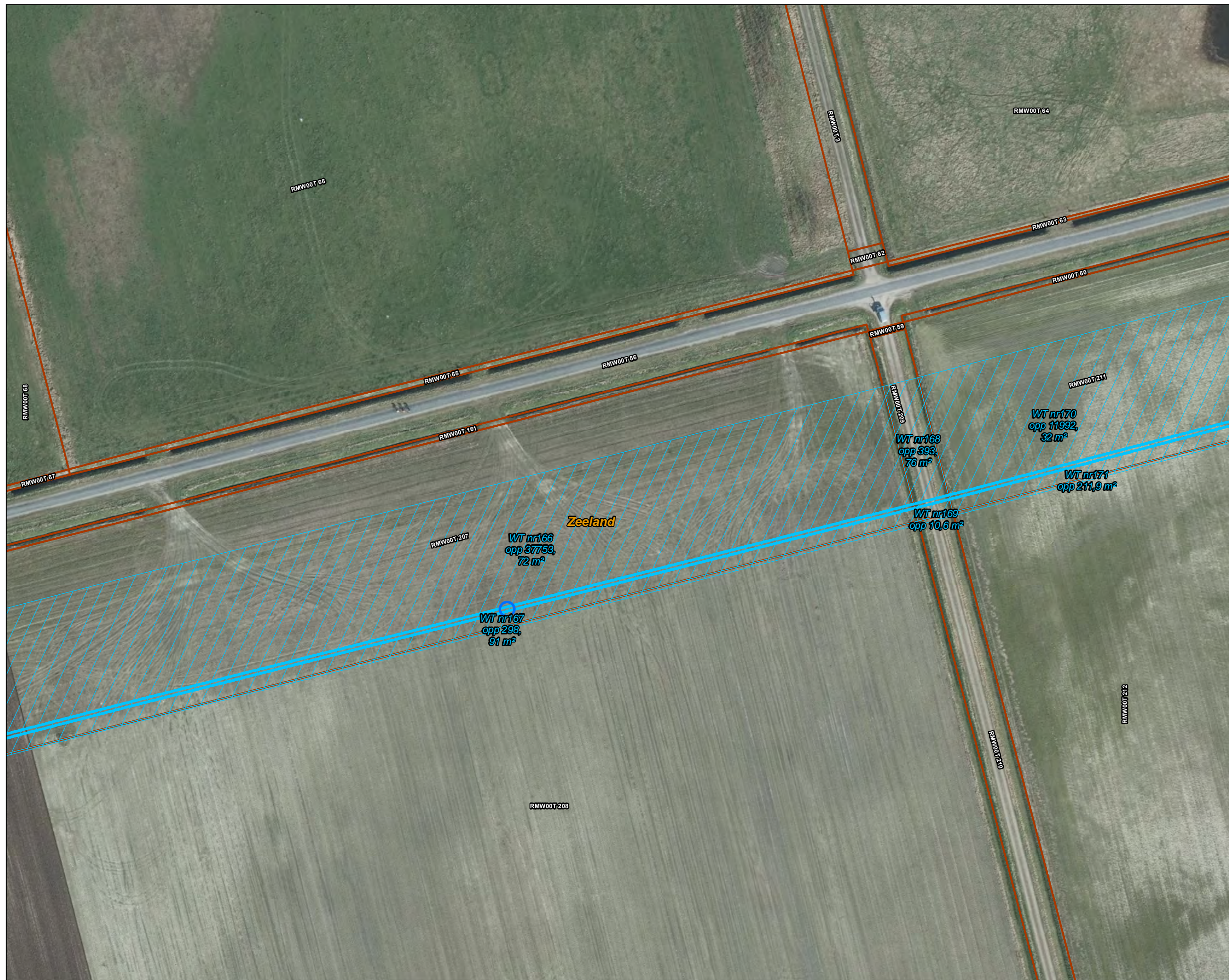

Versie	VKA 2.0	Datum	17-8-2022
Status	Definitief	Schaal	1:1.000
Auteur	EM	Formaat	A3
Kenmerk	220208_zwo_Reimerswaal_Vergunningen_mastenboek.mxd		

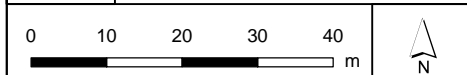



Legenda

150kV kabeltracés

- open ontgraving
- Werkterrein kabel buiten IP (label opp)
- Kadaster - peildatum 1 augustus 2020
- Gemeentegrenzen

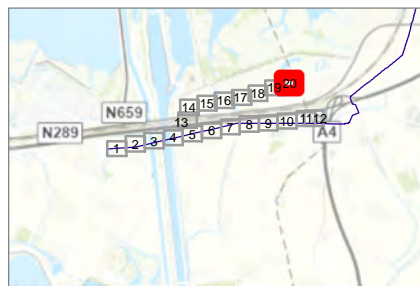

Versie	VKA 2.0	Datum	17-8-2022
Status	Definitief	Schaal	1:1.000
Auteur	EM	Formaat	A3

Kenmerk 220208_zwo_Reimerswaal_Vergunningen_mastenboek.mxd

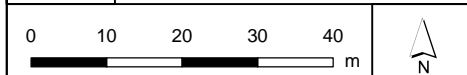

B.1 002.678.00 0930038 Mastrapport solo-hoekmasten HA_s

B.1 002.678.00 0930038 Mastrapport solo-hoekmasten HA_s

ZUID-WEST 380 KV OOST VERBINDINGEN

Mastrapport solomasten HA/s

TenneT TSO B.V.

Meridian doc.nr.: 002.678.00. 0930038

Rapport nr.: 21-0788, Rev. 2

Datum: 28-07-2021

DATUM:	01-11-2021
STATUS TENNET:	DEFINITIEF
REVISIE TENNET:	1.0





Projectnaam: Zuid-West 380 kV Oost Verbindingen
Rapport titel: Mastrapport solomasten HA/s
Klant: TenneT TSO B.V.,
Contactpersoon klant: 
Datum uitgave: 28-07-2021
Project nr.: 10124719
Organisatie unit: TDT
Meridian doc.nr.: 002.678.00. 0930038
Rapport nr.: 21-0788, Rev. 2

Energy Systems
DNV Netherlands B.V.
Utrechtseweg 310-B50
6812 AR Arnhem

Tel: 026 356 9111
Handelsregister Arnhem 09006404

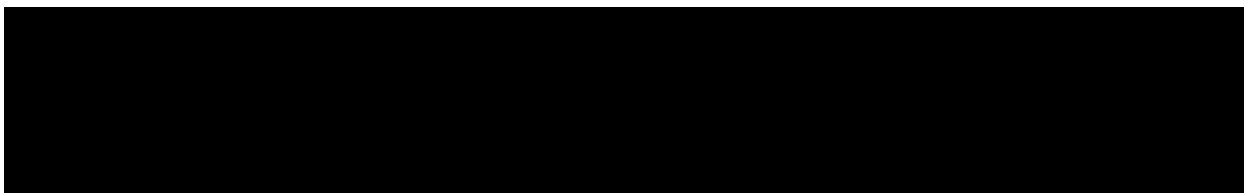

Copyright © DNV 2021. All rights reserved. Unless otherwise agreed in writing: (i) This publication or parts thereof may not be copied, reproduced or transmitted in any form, or by any means, whether digitally or otherwise; (ii) The content of this publication shall be kept confidential by the customer; (iii) No third party may rely on its contents; and (iv) DNV undertakes no duty of care toward any third party. Reference to part of this publication which may lead to misinterpretation is prohibited.

DNV Distributie:

- Open
- Intern
- Commercieel vertrouwelijk
- Vertrouwelijk
- Geheim

*Specificatie distributie: --

Rev.	Datum	Reden van uitgave	Auteur	Beoordelaar	Goedkeuder
0	19-05-2021	Eerste uitgave			
1	21-05-2021	RFA-commentaar verwerkt			
2	28-07-2021	Bijlage B aangepast			

Inhoudsopgave

1	INLEIDING	1
2	UITGANGSPUNTEN EN RANDVOORWAARDEN	2
2.1	Normen	2
2.2	TenneT-specificaties	2
2.3	Eisenverificatie	2
2.4	Ontwerprapporten	2
2.5	Materialen	2
2.6	Software	3
3	MASTONTWERP	4
3.1	Mastbeelden	4
3.2	Uitgangspunten berekening	6
3.3	Mastenlijst	6
3.4	Geleiderbelastingen	6
3.5	Reacties op de fundering	7
3.6	Modellering	7
3.7	Overige controles	7
3.8	Mastgewicht	7
4	TOETSING	8
4.1	Resultaat PLS-TOWER	8
4.2	Toetsing overige onderdelen	10
Appendix A	Geleiderbelastingen	
Appendix B	Resultaten PLS-TOWER	
Appendix C	Knikverkorters	
Appendix D	Blokdeuvels	
Appendix E	Liggers	
Appendix F	Sterkte-coördinatie	
Appendix G	Galloping	

1 INLEIDING

In het basisontwerp van de vakwerkmasten voor de verbinding RLL-TLB380 in het project Zuid-West 380 kV-Oost zijn voor het vaststellen van de haalbaarheid constructieve berekeningen uitgevoerd aan de masten en fundaties. In de Definitief Ontwerpfase, moeten berekeningen verder worden uitgewerkt om te kunnen dienen voor de benodigde vergunningsdocumentatie, voor de aanbesteding en als voorbereiding voor de uitvoeringsfase. Het DO omvat het ontwerp van de mastconstructies, de fundaties en de opstijpunten in de verbinding.

Deze rapportage bevat de resultaten van de toetsing van alle masttypen binnen de groep van solo-hoekmasten type HA, een masttype geschikt voor 2 circuits 380 kV en geschikt voor lijnhoeken van 180° tot 160°. Het ontwerp van de solo-hoekmasten HA+0/s t/m HA+3/s is zodanig dat de “mastkop” gedeeld wordt binnen de groep van de solo-HA-hoekmasten, alleen de hoogte van het onderstuk verschilt.

In deze rapportage is de toetsing van de mastkop van de solo-HA-hoekmasten en de toetsing van alle onderstukken van de verschillende typen opgenomen. De toetsing bestaat uit controle van:

- de profielen en boutverbindingen onderdeel van de hoofd draagconstructie
- de knikverkorters
- de liggers voor de isolatorkettingen
- de verbinding met de fundatie via blokdeuvels
- aanvullende controle op sterkte-coördinatie.

Buiten de scope van dit DO-rapport valt de controle van de schetsplaten en overige verbindingdetails in de constructie. Dit moet in de UO-fase worden uitgewerkt. Ook de voorzieningen voor de high-step rail en bordessen vallen onder uitwerking in UO-fase.

In hoofdstuk 2 zijn de uitgangspunten en randvoorwaarden vanuit de van toepassing zijnde normen en TenneT-specificaties opgenomen. Hoofdstuk 3 beschrijft de gevolgde aanpak van de berekening. In hoofdstuk 4 is de toetsing opgenomen.

2 UITGANGSPUNTEN EN RANDVOORWAARDEN

2.1 Normen

Er is gebruik gemaakt van de normen volgens Tabel 1.

Tabel 1 Gebruikgemaakte normen, voorschriften en richtlijnen

Norm	Titel
NEN-EN 50341-1:2013	“Overhead electrical lines exceeding AC 1 kV - Part 1: General requirements – Common”
NEN-EN 50341-2-15:2019	“Overhead electrical lines exceeding AC 1 kV Part 2 National Normative Aspects (NNA) for THE NETHERLANDS”
NEN-EN 1990+A1+A1/C2:2019/NB:2019nl	“Grondslagen van het ontwerp”
NEN-EN 1991-1-4+A1+C2:2011/NB:2019+C1:2020	“Deel 1-4: Windbelasting op constructies”
NEN-EN 1992-1-1+C2:2011/NB:2016+A1:2020	“Eurocode 2: Ontwerp en berekening van betonconstructies, deel 1-1: algemene regels en regels voor gebouwen”
NEN-EN 1993-1-1+C2+A1:2016 nl	“Eurocode 3: Ontwerp en berekening van staalconstructies, deel 1-1: algemene regels en regels voor gebouwen”
NEN-EN 1993-3-1:2007/NB:2011 nl	“Deel 3-1: Torens, masten en schoorstenen - Torens en masten”
NEN-EN 1993-1-8+C2:2011/NB:2011 nl	“Ontwerp en berekening van staalconstructies, deel 1-8: ontwerp en berekening van verbindingen”

2.2 TenneT-specificaties

In Tabel 2 zijn de documenten opgenomen die relevant zijn voor de berekeningen en toetsingen die binnen dit project in de mastrapportage uitgevoerd zullen worden.

Tabel 2 Relevante documenten t.b.v. mechanische rapportages

Nummer	Onderwerp
PVE.05.000 v3.2	PvE Lijnen
sPVE.05.001	sPvE Lijnen
SPE.05.346 v1.3	Algemene specificatie stalen masten

2.3 Eisenverificatie

Voor de eisenverificatie wordt verwezen naar het rapport “Verificatierapport eisen DO Moldau”, DNV GL rapport 21-0451, Meridiannummer 002.678.00 0910757.

2.4 Ontwerpprojecten

Voor de achtergrond van het ontwerp wordt verwezen naar het uitgangspuntenrapport “Uitgangspunten definitief ontwerp Moldaumast”, DNV GL rapport 21-0036, Meridiannummer 002.678.00 0876917.

2.5 Materialen

Voor het ontwerp van de mastconstructies en fundaties wordt uitgegaan van de eigenschappen volgens Tabel 3.

Tabel 3 Materialen aangepaste constructie

Staalsoort	S355J0 (t≤16 mm) S355J2 (16<t≤40 mm)
Boutkwaliteit	8.8 gerolde draad
Betonkwaliteit	C30/37
Wapeningsstaal	B500



Voor de constructie geldt conform TenneT-specificatie:

- Toe te passen bouten: M16/M20/M24
- Voor hoekstaal is de minimale afmeting L50x5 mm
- Minimale plaatdikte 6 mm.

Mocht het noodzakelijk zijn M30 toe te passen, bij grote plaatdiktes is dit als afwijking door TenneT toegestaan.

2.6 Software

De gebruikte software wordt benoemd in Tabel 4.

Tabel 4 Toegepaste software

Software		Versie
Mastontwerp	PLS-CADD	16.65
Mastberekeningen	PLS-TOWER	16.65
Constructieve analyse	AxisVM	X5 R4h

3 MASTONTWERP

3.1 Mastbeelden

In dit hoofdstuk worden de mastbeelden weergegeven met de belangrijkste maatvoering, voor volledige tekeningen van de masttypen wordt verwezen naar onderstaande tekeningen:

- Mastbeeldtekening HA+0/s, Meridiannummer 002.678.00 0927485
- Mastbeeldtekening HA+3/s, Meridiannummer 002.678.00 0927486.

Masttype HA/s is een solo mast voor twee circuits 380 kV. De belastingen grijpen als trekkrachten aan via de afspankettingen. Onder de traverse bevinden zich verticale post-isolatoren die de bretellebogen fixeren

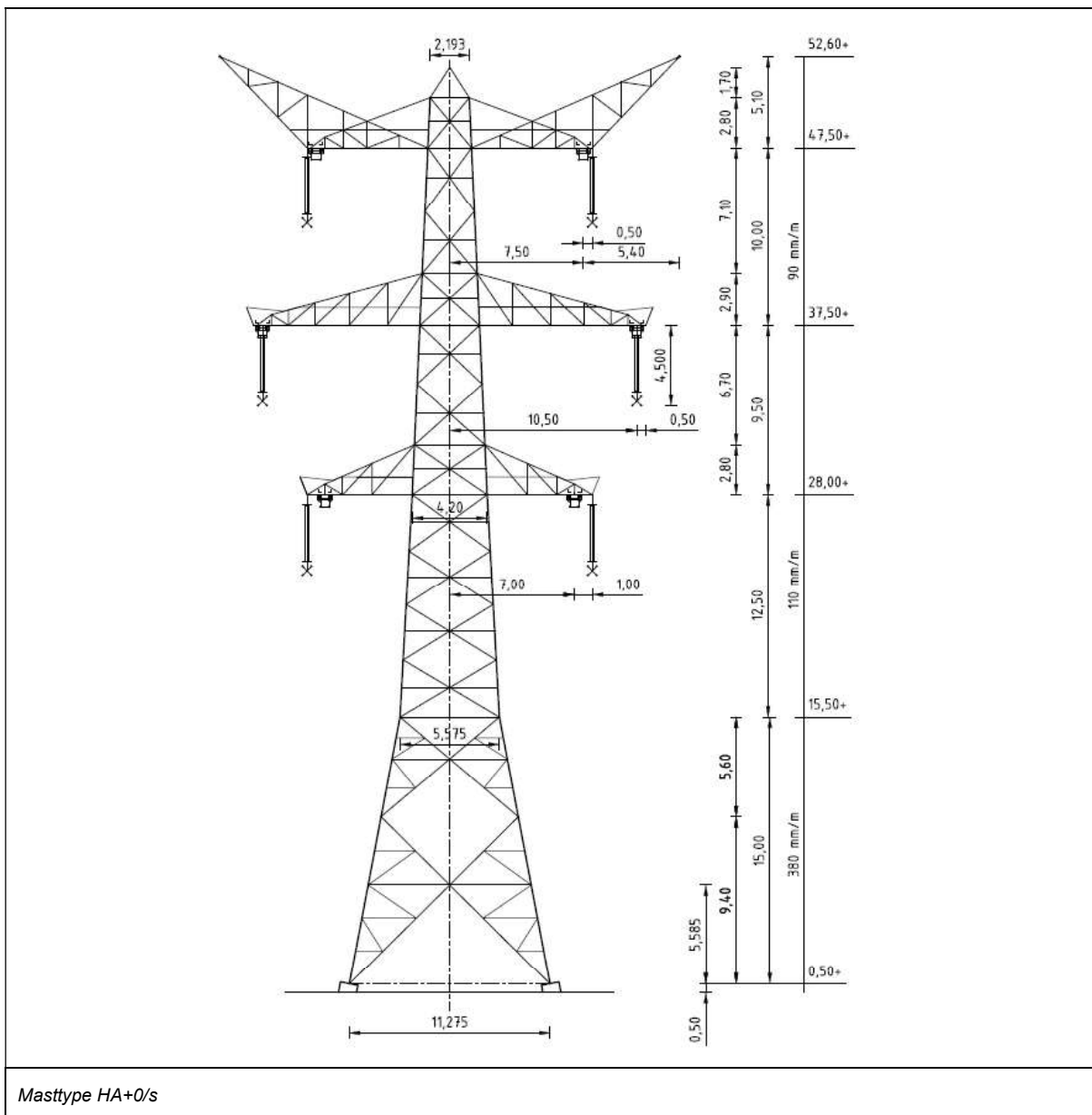

Figuur 1 Mastbeeld masttype HA+0/s

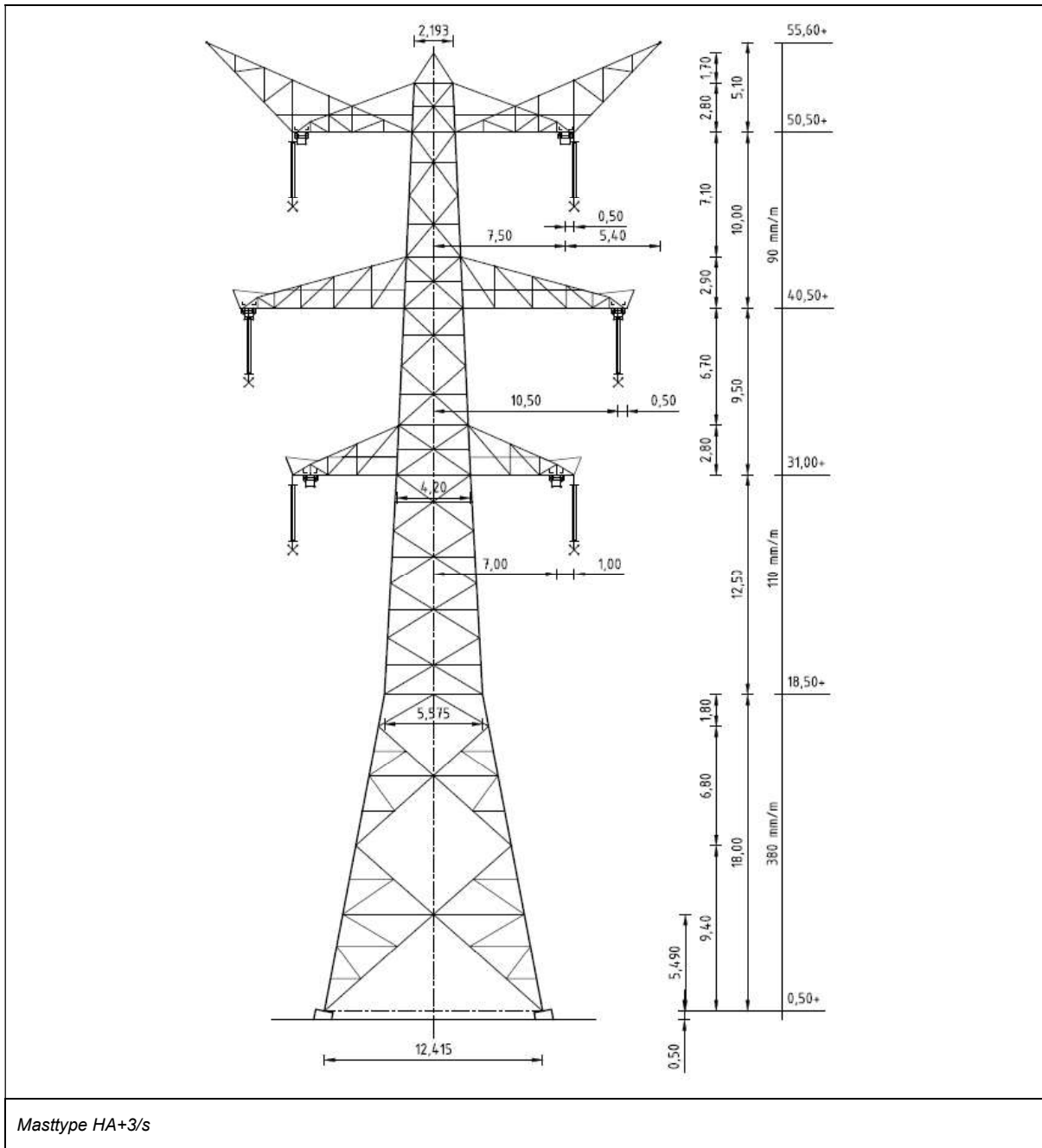

Figuur 2 Mastbeeld masttype HA+3/s

3.2 Uitgangspunten berekening

De uitgangspunten volgens Tabel 5 zijn van toepassing.

Tabel 5 Uitgangspunten

Norm	NEN-EN50341-2-15:2019
Gevolgklasse initieel	CC2
Betrouwbaarheidsniveau	Nieuwbouw
Referentieperiode	50 jaar
Windgebied	Masttype HA+0/s – II Masttype HA+3/s - III
Windsnelheid (m/s)	27,0 (II) 24,0 (III)
Terreincategorie	II
Reductiefactor c_{dir}	1,00
IJsgebied fasegeleider	B
IJsgebied bliksemgeleider	A

3.3 Mastenlijst

De mastenlijst is gebaseerd op de “staking table” van het DO-uitgangspuntenrapport en vernoemd als “VKA 1.1 Concept 20201112 1037-1044_1086-1094_1099-1105_1192-1204.xlsx”. De mastenlijst is vanwege lopende traceringsvraagstukken aan verandering onderhevig en is derhalve indicatief.

In Tabel 6 tot en met Tabel 7 zijn alle masten in het tracé van het type HA+0/s en HA+3/s opgenomen. De mast met grootste wind span is vetgedrukt aangegeven. Het masttype zal niet met deze wind en weight span worden berekend maar met generieke wind en weight span, zie uitgangspuntenrapport.

Tabel 6 Mastenlijst HA+0/s

Mast-nummer	Masttype	Lijnhoek (°)	Wind span (m)	Weight span (m)	Hoogteverschil ba+ah (m)	Hoogteverschil back (m)	Hoogteverschil ahead (m)
1002	HA+0_s	171,4	370,7	307,0	-14,7	3,4	-18,1
1005	HA+0_s	180,0	368,0	282,7	-17,4	-17,9	0,5
1007	HA+0_s	167,8	313,0	316,9	0,7	0,5	0,2
1060	HA+0_s	178,7	383,0	356,6	-5,8	-5,9	0,1

Tabel 7 Mastenlijst HA+3/s

Mast-nummer	Masttype	Lijnhoek (°)	Wind span (m)	Weight span (m)	Hoogteverschil ba+ah (m)	Hoogteverschil back (m)	Hoogteverschil ahead (m)
1062	HA+3_s	180,0	385,2	406,2	4,4	3,4	1,0
1063	HA+3_s	177,0	398,7	402,0	0,7	-1,0	1,7

3.4 Geleiderbelastingen

De berekening is uitgevoerd met het geleiderbelastingprogramma van DNV GL. De belastingen op de mastconstructie zijn bepaald op basis van de modellering in PLS-TOWER (staafoppervlaktes). Voor de toeslagen op eigen gewicht en windoppervlakte wordt verwezen naar het uitgangspuntenrapport. In Appendix A zijn de resultaten van de geleiderbelastingen samengevat.

3.5 Reacties op de fundering

De oplegreacties op de fundering worden ontleend aan de uitvoer van het geleiderbelastingenprogramma. Zie Appendix A.

3.6 Modelling

Op basis van de ontwerptekeningen is de mast in PLS-TOWER ingevoerd. De toetsing wordt per staafgroep uitgevoerd. De hoofdelementen zijn gemodelleerd, niet-dragende profielen als knikverkorters zijn weggelaten, deze worden separaat getoetst. De profielen zijn in PLS-TOWER inclusief de boutverbindingen ingevoerd en getoetst, de controle van de schetsplaten en andere detailverbindingen valt buiten de scope.

De geleiderbelastingen vanuit het geleiderbelastingenprogramma zijn als invoer voor de belastingen gebruikt.

De gewichts- en windbelasting op de mastconstructie wordt door PLS-TOWER automatisch bepaald. Via toeslagfactoren wordt de invloed van niet gemodelleerde elementen als knikverkorters, bordesconstructies en klimvoorzieningen meegenomen. Voor schetsplaten, zinklaag en bouten is een aanvullende toeslag op het gewicht van 20% toeslag gerekend.

Diagonalen in voor- en achtervlak respectievelijk de twee zijvlakken zijn samengenomen in een groep.

3.7 Overige controles

In PLS-TOWER zijn niet alle elementen getoetst. Knikverkortersprofielen en overige profielen voor beloopbaarheid worden separaat getoetst. In Appendix C is dit opgenomen. De verbinding met de fundatie bestaat uit ingestorte profielen voorzien van blokdeuvels. Dit is in Appendix D opgenomen. De liggers van isolatorkettingen vereisen een aanvullende controle op buiging. De toetsing is uitgevoerd met de software AxisVM en is beschreven in Appendix E. Appendix F omvat de toetsing op sterkte-coördinatie. Voor hoekmasten moet een toetsing op vermoeiing worden uitgevoerd voor galloping. Dit is in Appendix G opgenomen.

De mastranden uitgevoerd als XEA-profielen worden separaat op torsieknik gecontroleerd. Dit is in Appendix B opgenomen. De berekende capaciteit die lager is dan de capaciteit voor buigingsknik is in PLS-TOWER via aangepaste buckling-ratio ingevoerd.

3.8 Mastgewicht

Het totale mastgewicht per masttype is met de uitgangspunten van paragraaf 3.6 bepaald op:

- Masttype HA+0/s -> 64,0 ton
- Masttype HA+3/s -> 69,0 ton.

4 TOETSING

4.1 Resultaat PLS-TOWER

Het resultaat van de toetsing met PLS-TOWER is per masttype weergegeven in Figuur 3 tot en met Figuur 4. Voor elk masttype zijn de belastingen apart bepaald. Masttype HA+0/s is voor het ontwerp van de mastkop maatgevend vanwege uitgangspunt windgebied II. Alléén voor masttype HA+0/s zijn deze toetsingen ook inclusief bouwphase en afspannen.

De uitnutting van de constructie loopt op van blauw (0-25%) tot geel (75-100%). Uit de figuur wordt geconcludeerd dat alle profielen en boutverbindingen voldoen.

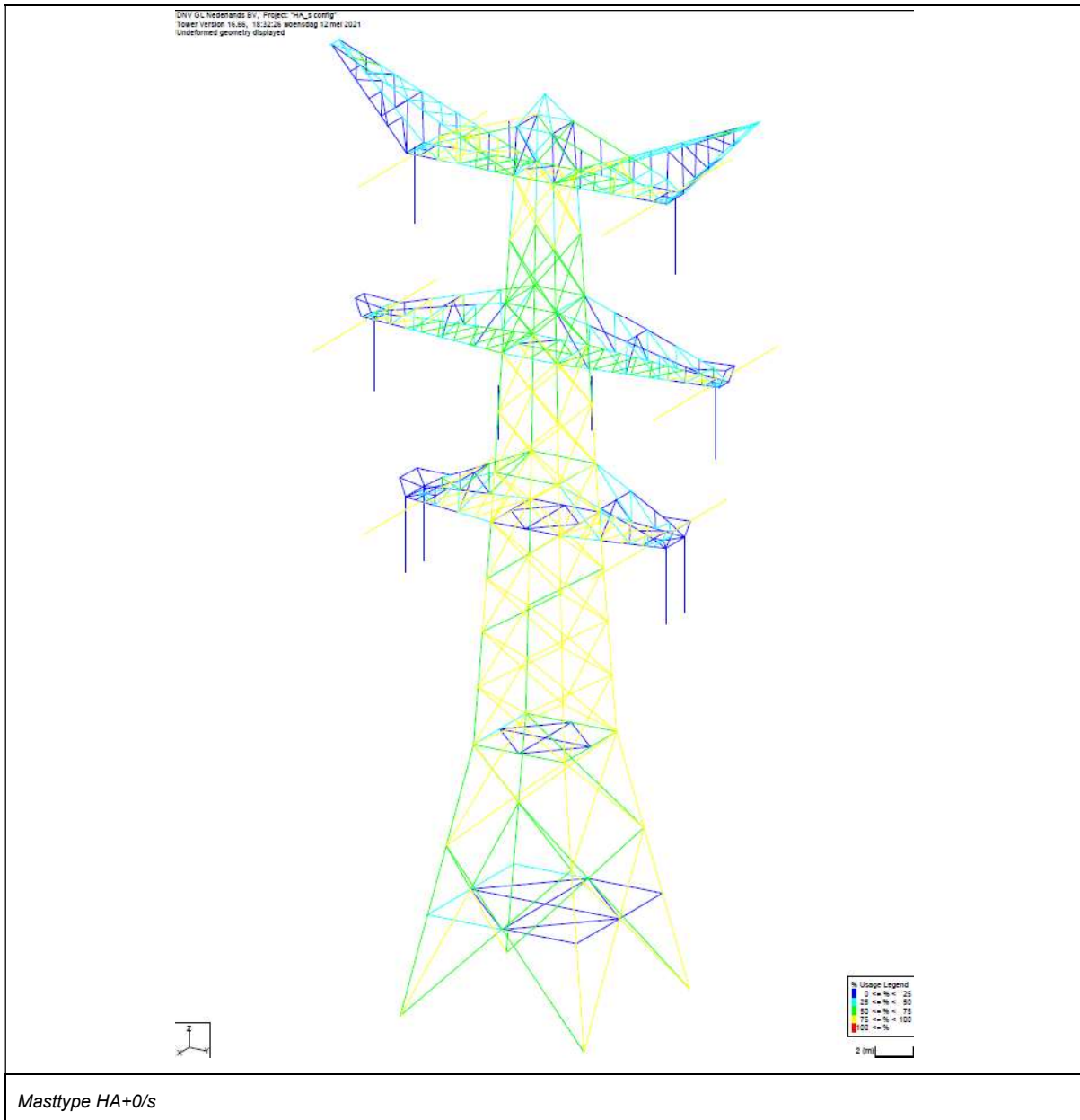

Figuur 3 Resultaat PLS-TOWER voor masttype HA+0/s

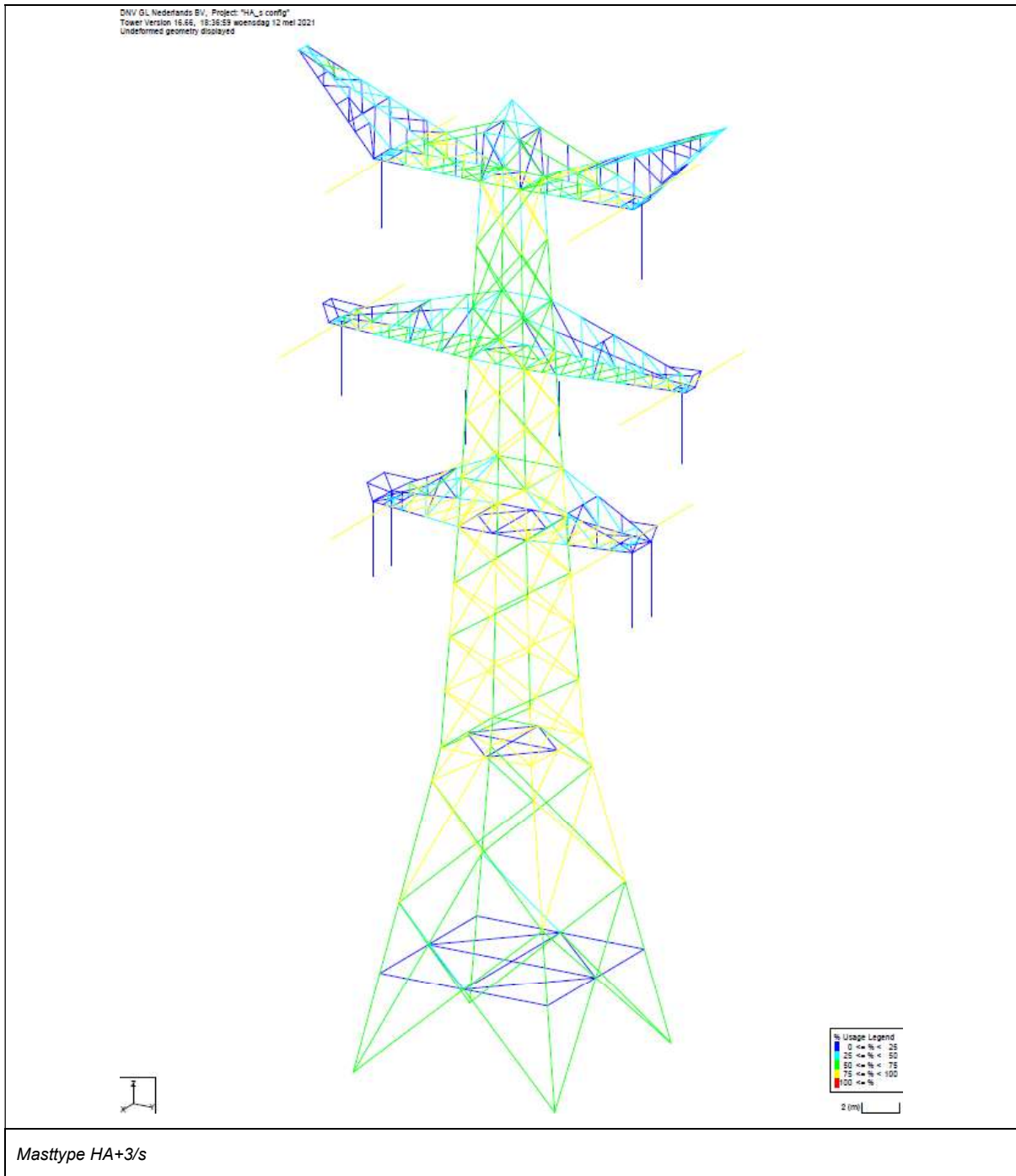

Figuur 4 Resultaat PLS-TOWER voor masttype HA+3/s

4.2 Toetsing overige onderdelen

In Tabel 8 zijn de resultaten van de uitgevoerde toetsingen weergegeven.

Tabel 8 Samenvatting uitgevoerde controles

Controle van	Beoordeling	Referentie
Profielen	Voldoen	Figuur 3 Figuur 4 Appendix B
Knikverkorters	Voldoen	Appendix C
Blokdeuvels randstijl	Voldoen	Appendix D
Liggers	Voldoen	Appendix E
Sterkte-coördinatie	Voldoet	Appendix F

APPENDIX A

Geleiderbelastingen

Geleiderbelastingen opgenomen:

- Masttype HA+0/s
- Masttype HA+0/s bouwfase
- Masttype HA+0/s afspannen
- Masttype HA+3/s.

Project: RLL-TLB380
 Tower: HA+0_s
 Number: 1007

Auteur: TBR
 Versie: v11.8

Geleiderbelastingen

Algemeen

Benaming HA+0_s
 Masttype Hoekmast
 Aantal circuits 2
 Configuratie 2-circuit-verticaal
 Aantal bliksemgeleiders 2

Uitgangspunten

Norm NEN-EN50341-2-15:2019
 Gevolgklasse initieel CC2
 Betrouwbaarheidsniveau initieel Nieuwbouw
 Referentieperiode initieel 50 jaar
 Referentieperiode na aanpassing CC2
 Betrouwbaarheidsniveau na aanpassing n.v.t.
 Referentieperiode na aanpassing 50 jaar
 Windgebied II
 Windsnelheid (m/s) 27,0 m/s
 Terreincategorie II
 Reductiefactor c_{dir} 1,00
 IJsg gebied fasegeleider B
 IJsg gebied bliksemgeleider A

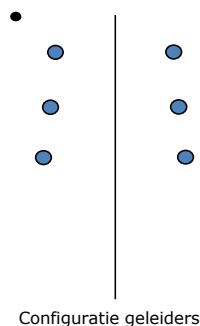

Geleiders Back

Omschrijving	Spanning	Geleider Back	Bundel Ba	IJsg gebied	Toeslag gewicht	Toeslag diameter	Intrekwaarden P_{back}
Circuit 1	380 kV	AAAC-AL7 620	4	B	3 %	3 %	1800
Circuit 2	380 kV	AAAC-AL7 620	4	B	3 %	3 %	1800
Bliksemdraad 1		AACSR 241-AL3-39-A20SA	1	A	3 %	3 %	1800
Bliksemdraad 2		OPGW AFL-226/38	1	A	3 %	3 %	1800

Geleiders Ahead

Omschrijving	Spanning	Geleider Ahead	Bundel Ah	IJsg gebied	Toeslag gewicht	Toeslag diameter	Intrekwaarden P_{ahead}
Circuit 1	380 kV	AAAC-AL7 620	4	B	3 %	3 %	1800
Circuit 2	380 kV	AAAC-AL7 620	4	B	3 %	3 %	1800
Bliksemdraad 1		AACSR 241-AL3-39-A20SA	1	A	3 %	3 %	1800
Bliksemdraad 2		OPGW AFL-226/38	1	A	3 %	3 %	1800

Isolatoren (1)

Omschrijving	Ophanging	Gewicht [kN]	Lengte [m]	Windopp. [m ²]
Circuit 1	Afspanketting	3,00	6,50	1,10
Circuit 2	Afspanketting	3,00	6,50	1,10
Bliksemdraad 1	Afspanketting	0,20	0,20	0,10
Bliksemdraad 2	Afspanketting	0,20	0,20	0,10

1. Eigenschappen gelden voor geheel van de isolatorset

Ophanghoogte en positie in mast

Circuits	Aanduiding	Nummer	Ophanghoogte	Aangrippunt	Positie in mast Horizontale afstand
Circuit 1	10	380ct1f1	27,5 m	27,5 m	7,0 m
Circuit 1	11	380ct1f2	37,0 m	37,0 m	10,5 m
Circuit 1	12	380ct1f3	47,0 m	47,0 m	7,5 m
Circuit 2	20	380ct2f1	27,5 m	27,5 m	-7,0 m
Circuit 2	21	380ct2f2	37,0 m	37,0 m	-10,5 m
Circuit 2	22	380ct2f3	47,0 m	47,0 m	-7,5 m
Bliksemdraad 1	1	bl1	52,1 m	52,1 m	12,9 m
Bliksemdraad 2	3	bl2	52,1 m	52,1 m	-12,9 m

Project: RLL-TLB380
 Tower: HA+0_s
 Number: 1007

Hoogteaanpassing naastgelegen masten (aanpassing wind- en weight span)

	Back	Ahead	
Verhoging voor windbelasting	18,0 m	6,0 m	(positief: omhoog)
Verlaging voor verticale belasting	-9,0 m	-9,0 m	(negatief: omlaag, grotere weight span)
Verlaging:	Niet in 0,9EG-combinaties		

Hoogteafwijking mastbeeld naastgelegen masten en richtingsverandering t.o.v. Lijnrichting

Circuits	Aanduiding	Nummer	Hoogteverschil		Richtingsverandering	
			Δh_{back}	Δh_{ahead}	Δy_{back}	Δy_{ahead}
Circuit 1	10	380ct1f1	0,0	0,0 m	0,0	0,0 m
Circuit 1	11	380ct1f2	0,0	0,0 m	0,0	0,0 m
Circuit 1	12	380ct1f3	0,0	0,0 m	0,0	0,0 m
Circuit 2	20	380ct2f1	0,0	0,0 m	0,0	0,0 m
Circuit 2	21	380ct2f2	0,0	0,0 m	0,0	0,0 m
Circuit 2	22	380ct2f3	0,0	0,0 m	0,0	0,0 m
Bliksemdraad 1	1	bl1	0,0	0,0 m	0,0	0,0 m
Bliksemdraad 2	3	bl2	0,0	0,0 m	0,0	0,0 m

Lijn- en mastgegevens

	Back	Ahead
Ruling span $\sqrt{(\Sigma L^3/\Sigma L)}$	400,0	400,0 m
Lijnhoek	160 °	
Rotatie mast t.o.v. bissectrice	β	0 °
Vaklengte	400	400 m
Hoogte onderkant mast t.o.v. maaiveld	0,5 m	
Beschouwde windrichtingen	α_1	0 °
Windrichtingen volgens:	α_2	45 °
<i>Geleiderbelastingen</i>	α_3	90 °
	α_4	135 °
	α_5	80 °
	α_6	100 °

Windrichtingen gelden t.o.v. hoofdrichting mastconstructie, niet t.o.v. bissectrice.

Windrichtingen en positieve richtingen belastingen

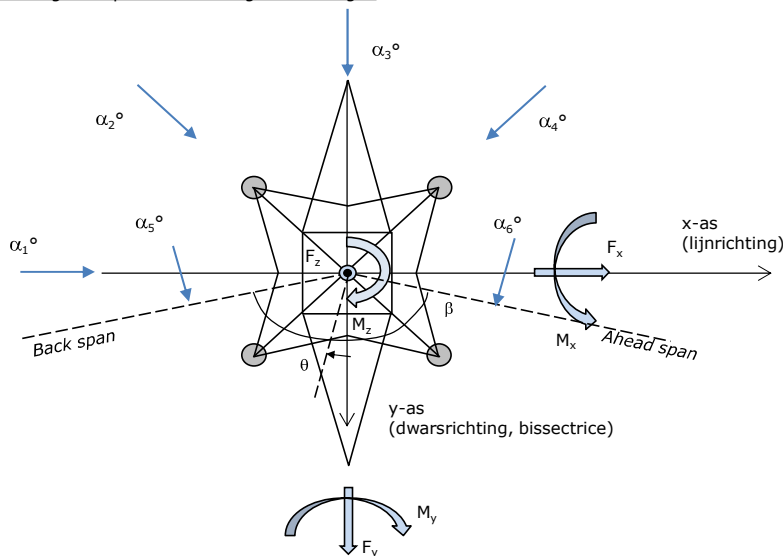

Beschouwd aantal windrichtingen

1a	6
3	6
4	1
6	1
Overig	1

Project: RLL-TLB380
 Tower: HA+0_s
 Number: 1007

Geleiderafval

		SPLS - torsie		SPLS - Enkelzijdige trek		5a - geleiderbreuk	
		Aanw.	Afw.	Aanw.	Afw.	Aanw.	Afw.
Circuit 1	380ct1f1	1	0	1	0	1	0
Circuit 1	380ct1f2	1	0	1	0	1	0
Circuit 1	380ct1f3	1	0	1	0	1	0
Circuit 2	380ct2f1	0	1	1	0	1	0
Circuit 2	380ct2f2	0	1	1	0	1	0
Circuit 2	380ct2f3	0	1	1	0	1	0
Bliksemdraad 1	b1	1	0	1	0	1	0
Bliksemdraad 2	b2	0	1	1	0	1	0

Belastingsituaties SPLS

Beschouwde situaties SPLS: 1 t/m 6, alle mogelijke situaties.

Principe belastingssituaties:

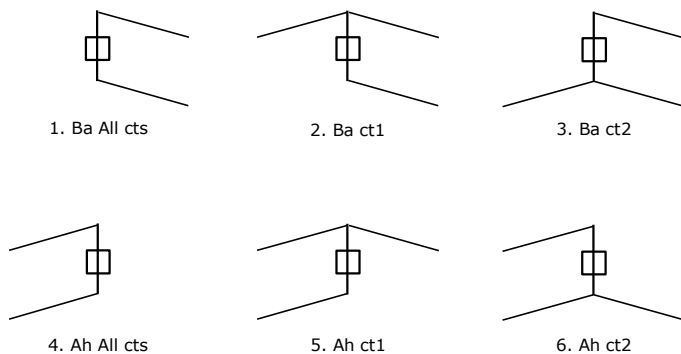

Belastingsituaties 5a. Geleiderbreuk

Beschouwde situaties geleiderbreuk 5a: 1 en 2, alle mogelijke situaties.

Principe belastingssituaties:

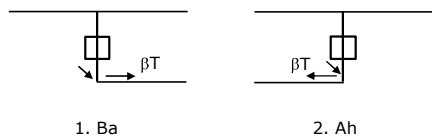

Project: RLL-TLB380
 Tower: HA+0_s
 Number: 1007

Belastingsituaties 6. Bouw- en onderhoud

Onder 6a wordt de belasting door aanwezigheid lijnwagen of lijnfiets in combinatie met puntlast op traverse in rekening gebracht. Combinatie 6b bevat geen belastingen in geleider of op traverse. Deze combinatie is toegevoegd om te kunnen combineren met separate controle bordessen etc. De situaties worden in ULS en in iedere SPLS-situatie (in geval van hoekmast) toegepast.

	Fase	Bliksem
Lijnwagen	4,0 kN	2,0 kN
Puntlast op traverse	1,0 kN	1,0 kN

Beschouwde situaties bouw- en onderhoud 6a: 1 t/m 4, alle mogelijke situaties.

Aanwezigheid lijnwagen: Circuit, belasting tegelijk aanwezig in alle geleiders per circuit.

Principe belastingssituaties:

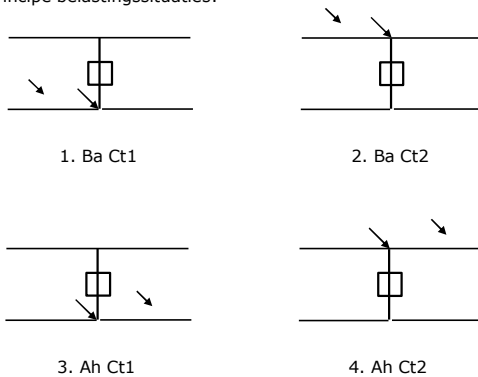

Belastingsituaties 8. Lijndansen als statische belasting

Geleider		
Steunmast fase	0,866 W	1,5 W
Steunmast bliksem	1,5 EDS	1,5 W
Hoekmast fase en bliksem	1,5 EDS	1,5 W

Considered situations galloping 8: 1 and 2, all possible situations

Belasting tegelijk aanwezig in alle geleiders van het circuit.

Principe belastingssituaties:

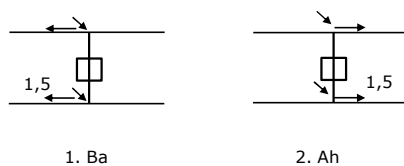

Belastingcombinatie 8. Lijndansen als dynamische belasting

Alleen van toepassing op hoek- en eindmasten

Belasting bestaat uit EDS-trekbelasting in één van de geleiders aan één zijde van de mast

Door gebruiker via het belastingsspectrum van tabel 4.11/NL.1 om te zetten naar spanningspectrum

Project: RLL-TLB380
 Tower: HA+0_s
 Number: 1007

Mastconstructie

Eigenschappen

Masttype	Hoekmast	
Mastbenaming	HA+0_s	
Voetplaat t.o.v. maaiveld	0,5 m	
Masthoogte t.o.v. voetplaat	52,1 m	
Gewicht mast	627,4 kN	
<i>Breedte en helling mast bij fundatie</i>	x-ri.	y-ri.
Pootsprei	11,28	11,28 m
Helling van de randstijl	0,190	0,190 -
Factor spatkracht	1,1	1,1 -

Berekening windbelasting

Dynamische invloed G_T	1,00 (<i>Masthoogte < 60 m</i>)
Windbelasting overhoeks op mastlichaam evenredig met:	$(A1C1\sin^2(\phi)+A2C2\cos^2(\phi))$
Windbelasting overhoeks op traverse evenredig met:	$(A1C1\sin^2(\phi)+A2C2\cos^2(\phi))$
Vergroting wind overhoeks mastlichaam	$(1+0,2\sin^2(2\phi))$
Vergroting wind overhoeks traverse	$(1+0,2\sin^2(2\phi))$
Factor wind evenwijdig t.o.v. haaks op traverse	0,4

Eigenschappen mastsecties langsrichting (vooraanzicht, yz-vlak)

Omschrijving	h [m]	b ₁ [m]	b ₂ [m]	Δh [m]	Δ _x [m]	A ₀ [m ²]	A ₁ [m ²]	χ = A ₁ /A ₀ [-]	C _t
Broekstuk	15,00	11,28	5,58	15,00	0,190	126,38	29,69	0,23	2,78
Tussenstuk1	21,30	5,58	4,88	6,30	0,055	32,94	11,81	0,36	2,34
Tussenstuk2	27,50	4,88	4,20	6,20	0,055	28,15	9,85	0,35	2,37
Bovenstuk1	37,00	4,20	3,35	9,50	0,045	35,84	14,39	0,40	2,21
Bovenstuk2	49,80	3,35	2,19	12,80	0,045	35,44	12,74	0,36	2,34
Topstuk	51,50	2,19		1,70		1,86	0,32	0,17	3,05
Ondertraverse	27,50	5,90		2,80		8,26	2,44	0,30	2,55
Middentraverse	37,00	9,33		2,90		13,52	4,15	0,31	2,51
Boventraverse	47,00	12,74		2,71		17,28	5,04	0,29	2,56

Eigenschappen mastsecties dwarsrichting (zijaanzicht, xz-vlak)

Omschrijving	h [m]	b ₁ [m]	b ₂ [m]	Δh [m]	Δ _x [m]	A ₀ [m ²]	A ₁ [m ²]	χ = A ₁ /A ₀ [-]	C _t
Broekstuk	15,00	11,28	5,58	15,00	0,190	126,38	29,69	0,23	2,78
Tussenstuk1	21,30	5,58	4,88	6,30	0,055	32,94	11,81	0,36	2,34
Tussenstuk2	27,50	4,88	4,20	6,20	0,055	28,15	9,85	0,35	2,37
Bovenstuk1	37,00	4,20	3,35	9,50	0,045	35,84	14,39	0,40	2,21
Bovenstuk2	49,80	3,35	2,19	12,80	0,045	35,44	12,74	0,36	2,34
Topstuk	51,50	2,19		1,70		1,86	0,32	0,17	3,05
Ondertraverse	27,50	5,90		2,80		8,26	2,44	0,30	2,55
Middentraverse	37,00	9,33		2,90		13,52	4,15	0,31	2,51
Boventraverse	47,00	12,74		2,71		17,28	5,04	0,29	2,56

NB: oppervlakte traverse dwarsrichting wordt in berekening gereduceerd.

Project: RLL-TLB380
 Tower: HA+0_s
 Number: 1007

Windoppervlak feeders telecominstallaties

Onderdeel	A (m ² /m)	Factor	Δh	A ₁
Broekstuk	0,14	0,71	15,0	1,5
Tussenstuk1	0,14	0,71	6,3	0,6
Tussenstuk2	0,14	0,71	6,2	0,6
Bovenstuk1	0,14	0,71	9,5	0,9
Bovenstuk2				

Invoer antennes

Omschrijving	A (m ²)	h (m)	C _r (m)
Antenne top			
Antenne o.t.	4,7	33,7	1,5

Belastingen mastsectie langsrichting (x-richting) per windrichting

Omschrijving	P _w [kN/m ²]	F _{x1} [kN]	F _{x2} [kN]	F _{x3} [kN]	F _{x4} [kN]	h _{ef} [m]	M _{y1} [kNm]	M _{y2} [kNm]	M _{y3} [kNm]	M _{y4} [kNm]
Broekstuk	0,85	70,4	59,7	0,0	-59,7	7,5	527,7	447,8	0,0	-447,8
Tussenstuk1	1,03	28,6	24,3	0,0	-24,3	18,2	518,9	440,3	0,0	-440,3
Tussenstuk2	1,13	26,4	22,4	0,0	-22,4	24,4	643,4	546,0	0,0	-546,0
Bovenstuk1	1,23	39,2	33,3	0,0	-33,3	32,3	1264,0	1072,6	0,0	-1072,6
Bovenstuk2	1,33	39,6	33,6	0,0	-33,6	43,4	1716,6	1456,6	0,0	-1456,6
Topstuk	1,38	1,4	1,2	0,0	-1,2	50,7	69,2	58,7	0,0	-58,7
Ondertraverse	1,18	14,7	8,7	0,0	-8,7	28,4	418,3	248,5	0,0	-248,5
Middentraverse	1,28	26,7	15,9	0,0	-15,9	38,0	1013,6	602,1	0,0	-602,1
Boventraverse	1,36	35,2	20,9	0,0	-20,9	47,9	1688,3	1002,8	0,0	-1002,8
Totaal		282,1	219,8	0,0	-219,8		7860,2	5875,3	0,0	-5875,3

Belastingen mastsectie dwarsrichting (y-richting) per windrichting

Omschrijving	P _w [kN/m ²]	F _{y1} [kN]	F _{y2} [kN]	F _{y3} [kN]	F _{y4} [kN]	h _{ef} [m]	M _{x1} [kNm]	M _{x2} [kNm]	M _{x3} [kNm]	M _{x4} [kNm]
Broekstuk	0,85	0,0	59,7	70,4	59,7	7,5	0,0	447,8	527,7	447,8
Tussenstuk1	1,03	0,0	24,3	28,6	24,3	18,2	0,0	440,3	518,9	440,3
Tussenstuk2	1,13	0,0	22,4	26,4	22,4	24,4	0,0	546,0	643,4	546,0
Bovenstuk1	1,23	0,0	33,3	39,2	33,3	32,3	0,0	1072,6	1264,0	1072,6
Bovenstuk2	1,33	0,0	33,6	39,6	33,6	43,4	0,0	1456,6	1716,6	1456,6
Topstuk	1,38	0,0	1,2	1,4	1,2	50,7	0,0	58,7	69,2	58,7
Ondertraverse	1,18	0,0	8,7	5,9	8,7	28,4	0,0	248,5	167,3	248,5
Middentraverse	1,28	0,0	15,9	10,7	15,9	38,0	0,0	602,1	405,4	602,1
Boventraverse	1,36	0,0	20,9	14,1	20,9	47,9	0,0	1002,8	675,3	1002,8
Totaal		0,0	219,8	236,1	219,8		0,0	5875,3	5988,0	5875,3

Resulterende belastingen vanuit mastconstructie incl. antenne zonder geleiders niveau fundatie (kar. waarde)

Belasting / windrichting	F _x [kN]	F _y [kN]	F _z [kN]	M _x [kNm]	M _y [kNm]	M _z [kNm]
Permanente belasting	0	0	627	0	0	0
Windrichting 0°	291	0	0	0	8155	0
Windrichting 45°	226	226	0	6084	6084	0
Windrichting 90°	0	245	0	6283	0	0
Windrichting 135°	-226	226	0	6084	-6084	0

Project: RLL-TLB380
 Tower: HA+0_s
 Number: 1007

Tussenresultaten geleiderbelastingen

Geleiders back

Circuit	Geleider	Diameter [mm]	A [mm ²]	G [N/m]	E [N/mm ²]	αT [-]
Circuit 1	AAAC-AL7 620	32,4	621,0	17,71	56000	2,30E-05
Circuit 2	AAAC-AL7 620	32,4	621,0	17,71	56000	2,30E-05
Bliksemdraad 1	AACSR 241-AL3-39-A20SA	21,8	281,0	9,38	70165	1,97E-05
Bliksemdraad 2	OPGW AFL-226/38	21,7	264,0	9,13	72000	1,98E-05

Geleiders ahead

Circuit	Geleider	Diameter [mm]	A [mm ²]	G [N/m]	E [N/mm ²]	αT [-]
Circuit 1	AAAC-AL7 620	32,4	621,0	17,71	56000	2,30E-05
Circuit 2	AAAC-AL7 620	32,4	621,0	17,71	56000	2,30E-05
Bliksemdraad 1	AACSR 241-AL3-39-A20SA	21,8	281,0	9,38	70165	1,97E-05
Bliksemdraad 2	OPGW AFL-226/38	21,7	264,0	9,13	72000	1,98E-05

Verticale belasting back

Circuit	Bundel [-]	Toeslag [%]	$w_{z,G}$ [N/m]	IJsg gebied	Formule	$w_{z,ijs}$ [N/m]	$w_{z,ijs,bundel}$ [N/m]
Circuit 1	4	3	73,0	B	4+0,2d	10,5	41,9
Circuit 2	4	3	73,0	B	4+0,2d	10,5	41,9
Bliksemdraad 1	1	3	9,7	A	15+0,4d	23,7	23,7
Bliksemdraad 2	1	3	9,4	A	15+0,4d	23,7	23,7

Verticale belasting ahead

Circuit	Bundel [-]	Toeslag [%]	$w_{z,G}$ [N/m]	IJsg gebied	Formule	$w_{z,ijs}$ [N/m]	$w_{z,ijs,bundel}$ [N/m]
Circuit 1	4	3	73,0	B	4+0,2d	10,5	41,9
Circuit 2	4	3	73,0	B	4+0,2d	10,5	41,9
Bliksemdraad 1	1	3	9,7	A	15+0,4d	23,7	23,7
Bliksemdraad 2	1	3	9,4	A	15+0,4d	23,7	23,7

Isolatoren

Geleider	$G_{isolator}$ [kN]	Aantal	$F_{v,iso}$ [kN]	Lengte [m]	Windopp. [m ²]	Windhoogte [m]	Stuwdruk [kN/m ²]	Vormfactor	$F_{th,iso}$ [kN]
380ct1f1	3,00	1	3	6,5	1,1	28,00	1,18	1,2	1,55
380ct1f2	3,00	1	3	6,5	1,1	37,50	1,28	1,2	1,69
380ct1f3	3,00	1	3	6,5	1,1	47,50	1,36	1,2	1,80
380ct2f1	3,00	1	3	6,5	1,1	28,00	1,18	1,2	1,55
380ct2f2	3,00	1	3	6,5	1,1	37,50	1,28	1,2	1,69
380ct2f3	3,00	1	3	6,5	1,1	47,50	1,36	1,2	1,80
bl1	0,20	1	0,2	0,2	0,1	52,60	1,40	1,2	0,17
bl2	0,20	1	0,2	0,2	0,1	52,60	1,40	1,2	0,17

Project: RLL-TLB380
 Tower: HA+0_s
 Number: 1007

Windbelasting back

Geleider	hoogte		G _{c,dwars}	G _{c,trek}	C _c	d _{toeslag}	W _y	W _{y,vak}	D _{ijs,toeslag}	W _{y,ijs}	W _{y,ijs,vak}
	wind	Stuwdruk									
	[m]	[kN/m ²]	[-]	[-]	[-]	[mm]	[N/m]	[N/m]	[mm]	[N/m]	[N/m]
380ct1f1	29,6	1,20	0,58	0,63	0,94	33,37	86,6	95,3	51,8	171,5	188,8
380ct1f2	39,1	1,29	0,60	0,66	0,91	33,37	94,2	103,7	51,8	192,2	211,5
380ct1f3	49,1	1,37	0,62	0,68	0,90	33,37	101,5	111,7	51,8	210,3	231,3
380ct2f1	29,6	1,20	0,58	0,63	0,94	33,37	86,6	95,3	51,8	171,5	188,8
380ct2f2	39,1	1,29	0,60	0,66	0,91	33,37	94,2	103,7	51,8	192,2	211,5
380ct2f3	49,1	1,37	0,62	0,68	0,90	33,37	101,5	111,7	51,8	210,3	231,3
bl1	54,2	1,41	0,62	0,69	1,13	22,45	22,3	24,5	63,8	67,2	73,8
bl2	54,2	1,41	0,62	0,69	1,13	22,35	22,3	24,5	63,7	67,1	73,7

Windbelasting ahead

Geleider	hoogte		G _{c,dwars}	G _{c,trek}	C _c	d _{toeslag}	W _y	W _{y,vak}	D _{ijs,toeslag}	W _{y,ijs}	W _{y,ijs,vak}
	wind	Stuwdruk									
	[m]	[kN/m ²]	[-]	[-]	[-]	[mm]	[N/m]	[N/m]	[mm]	[N/m]	[N/m]
380ct1f1	23,6	1,12	0,56	0,61	0,96	33,37	80,5	88,6	51,8	155,6	171,3
380ct1f2	33,1	1,23	0,59	0,64	0,93	33,37	89,6	98,7	51,8	179,6	197,7
380ct1f3	43,1	1,33	0,61	0,67	0,90	33,37	96,9	106,6	51,8	199,8	219,8
380ct2f1	23,6	1,12	0,56	0,61	0,96	33,37	80,5	88,6	51,8	155,6	171,3
380ct2f2	33,1	1,23	0,59	0,64	0,93	33,37	89,6	98,7	51,8	179,6	197,7
380ct2f3	43,1	1,33	0,61	0,67	0,90	33,37	96,9	106,6	51,8	199,8	219,8
bl1	48,2	1,37	0,61	0,68	1,14	22,45	21,5	23,6	63,8	64,2	70,6
bl2	48,2	1,37	0,61	0,68	1,14	22,35	21,4	23,6	63,7	64,1	70,5

Project: RLL-TLB380
 Masttype: HA+0_s
 Mast: 1007

Auteur: TBR
 Versie: v11.8

Geleiderbelastingen

Uitgangspunten

Betrouwbaarheidsniveau Nieuwbouw CC2
 Referentieperiode 50 jaar

ULS (bezwijksterkte)		NEN-EN50341-2-15:2019						
Belastingsgeval	omschrijving	Temp °C	γ_G		γ_Q			γ_a A_k
			$G_{k,mast}$	$G_{k,geleider}$	Q_{pk}	Q_{wk}	Q_{ik}	
ULS 1a	Wind	10°	1,20	1,20	0,00	1,50	0,00	0,0
ULS 1a_0,9	Wind 0,9Gk alleen mast	10°	0,90	1,20	0,00	1,50	0,00	0,0
ULS 1a_0,9_0,9	Wind 0,9Gk ook geleider	10°	0,90	0,90	0,00	1,50	0,00	0,0
ULS 3	Wind+ijs	-5°	1,20	1,20	0,00	0,45	1,50	0,0
ULS 3_0,9	Wind+ijs 0,9	-5°	0,90	1,20	0,00	0,45	1,50	0,0
ULS 4	Koude+wind	-20°	1,20	1,20	0,00	0,30	0,00	0,0
ULS 4_0,9	Koude+wind 0,9	-20°	0,90	1,20	0,00	0,30	0,00	0,0
ULS 5a	Torsiebelastingen	10°	1,00	1,00	1,00	0,00	0,00	1,0
ULS 5b	Longitudinale belastingen	10°	1,00	1,00	0,00	0,00	0,00	1,0
ULS 6	Bouw en onderhoud	5°	1,20	1,20	1,50	0,30	0,00	0,0
ULS 6_0,9	Bouw en onderhoud	5°	1,20	1,20	0,00	0,30	0,00	0,0
ULS 7	Permanent	10°	1,35	1,35	0,00	0,00	0,00	0,0
ULS 8	Special	10°	1,00	1,00	0,00	0,00	0,00	1,0
SPLS (Bezwijksterkte, enkel voor hoekmasten: afwezigheid geleiders)			γ_G		γ_Q			
			G_k		Q_k			A_k
					Q_{pk}	Q_{wk}	Q_{ik}	
SPLS 1a	Wind	10°	1,20	1,20	0,0	0,78	0,00	0,0
SPLS 1a_0,9	Wind 0,9	10°	0,90	1,20	0,0	0,78	0,00	0,0
SPLS 1a_0,9_0,9	Wind 0,9	10°	0,90	0,90	0,0	0,78	0,00	0,0
SPLS 3	Wind+ijs	-5°	1,20	1,20	0,0	0,36	0,34	0,0
SPLS 3_0,9	Wind+ijs 0,9	-5°	0,90	1,20	0,0	0,36	0,34	0,0
SPLS 4	Koude+wind	-20°	1,20	1,20	0,0	0,24	0,00	0,0
SPLS 4_0,9	Koude+wind 0,9	-20°	0,90	1,20	0,0	0,24	0,00	0,0
SPLS 6	Bouw en onderhoud	5°	1,20	1,20	1,2	0,24	0,0	0,0
SPLS 6_0,9	Bouw en onderhoud	5°	1,20	1,20	0,0	0,24	0,0	0,0
SLS (controle van de vervormingen, vermoeiing, EDS)			G_k		Q_k			
					Q_{pk}	Q_{wk}	Q_{ik}	A_k
SLS 1a	Wind	10°	1,00	1,00	0,0	1,00	0,0	0,0
SLS 3	Wind+ijs	-5°	1,00	1,00	0,0	0,30	1,00	0,0
SLS 4	Wind	-20°	1,00	1,00	0,0	0,20	0,0	0,0
SLS 6	Bouw en onderhoud	5°	1,00	1,00	0,0	0,20	0,0	0,0
SLS 7	PB (EDS, geen wind)	10°	1,00	1,00	0,0	0,00	0,0	0,0

Aantal windrichtingen 6
 Aantal belastingcombinaties ULS 72
 Aantal belastingcombinaties SPLS 222
 Aantal belastingcombinaties SLS 15
 Aantal knooplasten 6798

Project: RLL-TLB380
 Masttype: HA+0_s
 Mast: 1007

Samenvattingstabellen geleiderbelastingen

In de onderstaande vier tabellen is weergegeven:

- De maximale geleiderbelasting in het globale assenstelsel, gesplitst in aandeel van back en ahead span
- De gecombineerde geleiderbelasting (Ba+Ah) in het globale assenstelsel met in het lokale assenstelsel de maximaal optredende trekkracht. Componenten Fx en Fy als absolute waarde
- De alledaagse (EDS) waarden van de gecombineerde geleiderbelastingen (Ba+Ah) met bijbehorende trekkrachten
- Controle op uplift, waar een negatieve waarde duidt op uplift

Maximale waarden voor back en ahead span

Geleider	Fx_ba [kN]	Fx_ah [kN]	Fy_ba [kN]	Fy_ah [kN]	Fz_ba [kN]	Fz_ah [kN]
bl1	-68,4	67,7	18,3	17,9	11,3	11,2
380ct1f1	-263,8	259,8	71,8	68,3	39,8	39,7
380ct1f2	-269,4	266,0	76,2	73,5	39,9	39,8
380ct1f3	-274,6	271,6	80,4	77,7	40,0	40,0
Post-isolato	0,0	0,0	0,0	0,0	0,0	
Post-isolato	0,0	0,0	0,0	0,0	0,0	
Post-isolato	0,0	0,0	0,0	0,0	0,0	
380ct2f1	-263,8	259,8	71,8	68,3	39,8	39,7
380ct2f2	-269,4	266,0	76,2	73,5	39,9	39,8
380ct2f3	-274,6	271,6	80,4	77,7	40,0	40,0
bl2	-67,5	66,8	18,1	17,7	11,2	11,1
Post-isolato	0,0	0,0	0,0	0,0	0,0	
Post-isolato	0,0	0,0	0,0	0,0	0,0	
Post-isolato	0,0	0,0	0,0	0,0	0,0	

Min. Weight span (m)

Weight spar Combinatie1

Geleider	SLS 1a	SLS 4	SLS 7
bl1	481,2	499,8	481,0
380ct1f1	481,0	496,2	481,0
380ct1f2	481,1	496,6	481,0
380ct1f3	481,1	497,0	481,0
Post-isolator 1			
Post-isolator 2			
Post-isolator 3			
380ct2f1	481,0	496,2	481,0
380ct2f2	481,1	496,6	481,0
380ct2f3	481,1	497,0	481,0
bl2	481,2	500,2	481,0
Post-isolator 4			
Post-isolator 5			
Post-isolator 6			

Max. Weight span (m)

Weight spar Combinatie1

Geleider	ULS 1a	ULS 3
bl1	592,6	466,5
380ct1f1	525,3	479,9
380ct1f2	532,1	481,7
380ct1f3	537,9	483,4
Post-isolator 1		
Post-isolator 2		
Post-isolator 3		
380ct2f1	525,3	479,9
380ct2f2	532,1	481,7
380ct2f3	537,9	483,4
bl2	595,5	466,1
Post-isolator 4		
Post-isolator 5		
Post-isolator 6		

Omhullende weight span over alle combinaties (incl. 0,9 combinaties)

Voor alle geleiders

Max. weight span	595,5 m
Min. weight span	55,3 m

Wind / Weight span verhouding

	1,489 -
	0,138 -

Project: RLL-TLB380
 Masttype: HA+0_s
 Mast: 1007

Maximale waarden back+ahead span Maximale waarden trekkracht geleider

Geleider	Fx	Fy	Fz	Ft_ba	Ft_ah
	[kN]	[kN]	[kN]	[kN]	[kN]
bl1	43,2	35,6	11,3	-70,5	69,8
380ct1f1	205,0	137,0	39,8	-270,7	266,4
380ct1f2	210,9	146,4	39,9	-276,8	273,1
380ct1f3	216,2	154,5	40,0	-282,3	279,1
Post-isolato	4,2	4,2	5,4	0,0	
Post-isolato	2,3	2,3	2,7	0,0	
Post-isolato	2,4	2,4	2,7	0,0	
380ct2f1	205,0	137,0	39,8	-270,7	266,4
380ct2f2	210,9	146,4	39,9	-276,8	273,1
380ct2f3	216,2	154,5	40,0	-282,3	279,1
bl2	42,7	35,3	11,2	-69,6	68,9
Post-isolato	4,2	4,2	5,4	0,0	
Post-isolato	2,3	2,3	2,7	0,0	
Post-isolato	2,4	2,4	2,7	0,0	

EDS-belastingen geleiders

Geleider	Fx	Fy	Fz	Ft_ba	Ft_ah
	[kN]	[kN]	[kN]	[kN]	[kN]
bl1	17,1	3,0	2,5	-17,4	17,4
380ct1f1	129,3	22,8	20,5	-131,3	131,3
380ct1f2	129,3	22,8	20,5	-131,3	131,3
380ct1f3	129,3	22,8	20,5	-131,3	131,3
Post-isolato	0,0	0,0	4,0	0,0	
Post-isolato	0,0	0,0	2,0	0,0	
Post-isolato	0,0	0,0	2,0	0,0	
380ct2f1	129,3	22,8	20,5	-131,3	131,3
380ct2f2	129,3	22,8	20,5	-131,3	131,3
380ct2f3	129,3	22,8	20,5	-131,3	131,3
bl2	16,7	2,9	2,5	-16,9	16,9
Post-isolato	0,0	0,0	4,0	0,0	
Post-isolato	0,0	0,0	2,0	0,0	
Post-isolato	0,0	0,0	2,0	0,0	

Controle uplift SLS-wind

Combinatie: Geleider	Fz_ba	Fz_ah
	[kN]	[kN]
SLS 4 bl1	0,0	0,0
380ct1f1	0,0	0,0
380ct1f2	0,0	0,0
380ct1f3	0,0	0,0
Post-isolato	0,0	
Post-isolato	0,0	
Post-isolato	0,0	
380ct2f1	0,0	0,0
380ct2f2	0,0	0,0
380ct2f3	0,0	0,0
bl2	0,0	0,0
Post-isolato	0,0	
Post-isolato	0,0	
Post-isolato	0,0	

Project: RLL-TLB380
 Masttype: HA+0_s
 Mast: 1007

ULS-fundatiebelasting combinatie 1 en 3 wind haaks op de lijn of bissectrice en EDS, vanuit geleiders

Combinatie	Combination	F_x [kN]	F_y [kN]	F_z [kN]	M_x [kNm]	M_y [kNm]	M_z [kNm]
ULS 1a_90		-48	954	356	36667	-1777	0
ULS 1a_0,9_0		20	332	221	12533	704	0
ULS 1a_0,9_0,9_90		-52	929	117	35742	-1922	0
ULS 3_0		7	552	533	21136	236	0
SLS 7		0	286	273	10794	0	0

ULS-fundatiebelasting combinatie 1 en 3 wind haaks op de lijn of bissectrice en EDS, totaal geleiders en mast

Combinatie	F_x [kN]	F_y [kN]	F_z [kN]	M_x [kNm]	M_y [kNm]	M_z [kNm]
ULS 1a_90	-48	1321	1109	46091	-1777	0
ULS 1a_0,9_0,9_90	-52	1296	682	45166	-1922	0
SLS 7	0	286	900	10794	0	0

Fundatiebelastingen, selectie belastingcombinaties op basis grootste waarde

Combinatie	F_x [kN]	F_y [kN]	F_z [kN]	M_x [kNm]	M_y [kNm]	M_z [kNm]
ULS 1a_90	-48	1321	1109	46091	-1777	0
SPLS 3_80 Ah All Cts	-1334	383	975	13533	-51252	-7
SPLS 3_80 Ba Ct1	629	506	1053	17556	23803	5829
SPLS 3_80 Ah All Cts	-1334	383	975	13533	-51252	-7

Noot: grootste waarden kunnen in meerdere combinaties voorkomen, een combinatie is weergegeven.

Oplegreacties op fundering per randstijl

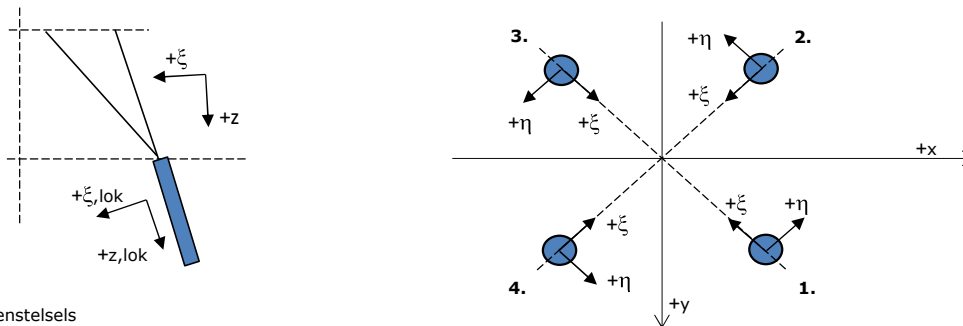

Assenstelsels

Maximale drukbelasting

Stijl	Combinatie	R_x [kN]	R_y [kN]	R_z [kN]	R_η [kN]	R_ξ [kN]	$R_{\xi,lok}$ [kN]	$R_{z,lok}$ [kN]
1	SPLS 3_100 Ba All Cts	502	611	3065	-78	-787	37	3174
2	SPLS 3_0 Ba All Cts	290	-425	1937	95	-505	15	2005
3	SPLS 3_90 Ah All Cts	-261	-431	1922	-120	-490	27	1990
4	SPLS 3_80 Ah All Cts	-510	621	3117	79	-800	37	3227

Maximale trekbelasting

Stijl	Combinatie	R_x [kN]	R_y [kN]	R_z [kN]	R_η [kN]	R_ξ [kN]	$R_{\xi,lok}$ [kN]	$R_{z,lok}$ [kN]
1	SPLS 3_0,9_90 Ah All Cts	-175	-344	-1506	120	367	-38	-1560
2	SPLS 3_0,9_80 Ah All Cts	-423	535	-2701	-79	677	-49	-2797
3	SPLS 3_0,9_100 Ba All Cts	412	523	-2639	78	661	-48	-2733
4	SPLS 3_0,9_0 Ba All Cts	201	-335	-1511	-95	380	-26	-1564

Maximale torsiebelasting (positief)

Stijl	Combinatie	R_x [kN]	R_y [kN]	R_z [kN]	R_η [kN]	R_ξ [kN]	$R_{\xi,lok}$ [kN]	$R_{z,lok}$ [kN]
1	SPLS 3_90 Ah Ct2	189	-183	-36	263	-4	-14	-37
2	SPLS 3_0,9_90 Ba Ct1	-95	-270	482	258	-123	6	499
3	SPLS 3_90 Ba Ct1	144	431	-1625	203	406	-31	-1682
4	SPLS 3_0,9_90 Ah Ct2	-260	535	2186	194	-562	26	2263

Maximale torsiebelasting (negatief)

Stijl	Combinatie	R_x [kN]	R_y [kN]	R_z [kN]	R_η [kN]	R_ξ [kN]	$R_{\xi,lok}$ [kN]	$R_{z,lok}$ [kN]
1	SPLS 3_0,9_90 Ba Ct2	248	525	2120	-196	-546	23	2196
2	SPLS 3_90 Ah Ct1	-156	441	-1688	-202	422	-32	-1747
3	SPLS 3_0,9_90 Ah Ct1	85	-278	537	-256	-136	8	556
4	SPLS 3_90 Ba Ct2	-199	-174	17	-264	-18	-13	17

Project: RLL-TLB380
 Masttype: HA+0_s
 Mast: 1007

Combinatie Ftrek+Fhor

Stijl	Combinatie	R _x [kN]	R _y [kN]	R _z [kN]	R _η [kN]	R _ξ [kN]	R _{ξ,lok} [kN]	R _{z,lok} [kN]
1	SPLS 3_0,9_90 Ah All Cts	-175	-344	-1506	120	367	-38	-1560
2	SPLS 3_0,9_80 Ah All Cts	-423	535	-2701	-79	677	-49	-2797
3	SPLS 3_0,9_100 Ba All Cts	412	523	-2639	78	661	-48	-2733
4	SPLS 3_0,9_90 Ba All Cts	169	-335	-1468	-118	357	-38	-1520

Permanente belasting

Stijl	Combinatie	R _x [kN]	R _y [kN]	R _z [kN]	R _η [kN]	R _ξ [kN]	R _{ξ,lok} [kN]	R _{z,lok} [kN]
1	SLS 7	147	118	704	20	-188	1	729
2	SLS 7	-53	24	-254	20	55	-13	-263
3	SLS 7	53	24	-254	-20	55	-13	-263
4	SLS 7	-147	118	704	-20	-188	1	729

Omhullenden ongeacht stijl

Belasting	Combinatie	R _x [kN]	R _y [kN]	R _z [kN]	R _η [kN]	R _ξ [kN]	R _{ξ,lok} [kN]	R _{z,lok} [kN]
Max. druk	SPLS 3_80 Ah All Cts	-510	621	3117	79	-800	37	3227
Max. trek	SPLS 3_0,9_80 Ah All Cts	-423	535	-2701	-79	677	-49	-2797
Max. pos. torsie	SPLS 3_90 Ah Ct2	189	-183	-36	263	-4	-14	-37
Max. neg. torsie	SPLS 3_90 Ba Ct2	-199	-174	17	-264	-18	-13	17
Comb. trek+torsie	SPLS 3_0,9_80 Ah All Cts	-423	535	-2701	-79	677	-49	-2797

Maximale trekbelasting SLS

Stijl	Combinatie	R _x [kN]	R _y [kN]	R _z [kN]	R _η [kN]	R _ξ [kN]	R _{ξ,lok} [kN]	R _{z,lok} [kN]
1	SPLS 3_0,9_80 Ah All Cts	-172	-343	-1500	121	364	-39	-1554
2	SPLS 3_0,9_80 Ah All Cts	-423	535	-2701	-79	677	-49	-2797
3	SPLS 1a_0,9_100 Ba Ct2	425	221	-1811	-144	457	-30	-1876
4	SPLS 3_0,9_100 Ba Ct2	-174	-192	-102	-259	13	-15	-106

Maximale drukbelasting SLS

Stijl	Combinatie	R _x [kN]	R _y [kN]	R _z [kN]	R _η [kN]	R _ξ [kN]	R _{ξ,lok} [kN]	R _{z,lok} [kN]
1	SPLS 1a_100 Ba Ct2	302	531	2268	-162	-589	20	2348
2	SPLS 3_100 Ba Ct2	166	-38	540	-91	-144	1	559
3	SPLS 3_80 Ah All Cts	-259	-430	1916	-121	-487	28	1984
4	SPLS 3_80 Ah All Cts	-510	621	3117	79	-800	37	3227

Project: RLL-TLB380
Masttype: HA+0_s
Mast: 1007

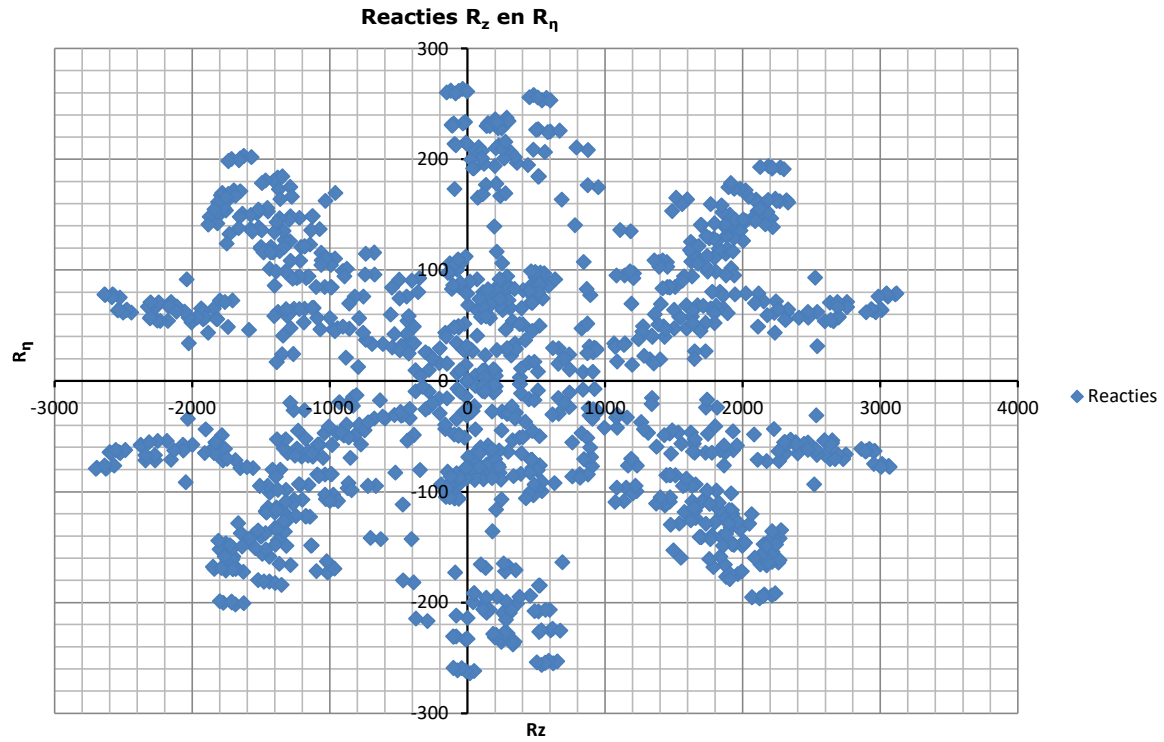

Project: RLL-TLB380
 Tower: HA+0_s (bouw)
 Number: 1007

Auteur: TBR
 Versie: v11.8

Geleiderbelastingen

Algemeen

Benaming HA+0_s (bouw)
 Masttype Hoekmast
 Aantal circuits 1
 Configuratie 2-circuit-verticaal
 Aantal bliksemgeleiders 1

Uitgangspunten

Norm NEN-EN50341-2-15:2019
 Gevolgklasse initieel CC2
 Betrouwbaarheidsniveau initieel Nieuwbouw
 Referentieperiode initieel 15 jaar
 Referentieperiode na aanpassing 15 jaar
 Betrouwbaarheidsniveau na aanpassing n.v.t.
 Windgebied II
 Windsnelheid (m/s) 27,0 m/s
 Terreincategorie II
 Reductiefactor c_{dir} 1,00
 IJsg gebied fasegeleider B
 IJsg gebied bliksemgeleider A

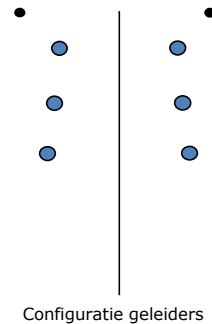

Geleiders Back

Omschrijving	Spanning	Geleider Back	Bundel Ba	IJsg gebied	Toeslag gewicht	Toeslag diameter	Intrekwaarden P_{back}
Circuit 1	380 kV	AAAC-AL7 620	4	B	3 %	3 %	1800
Bliksemdraad 1		AACSR 241-AL3-39-A20SA	1	A	3 %	3 %	1800

Geleiders Ahead

Omschrijving	Spanning	Geleider Ahead	Bundel Ah	IJsg gebied	Toeslag gewicht	Toeslag diameter	Intrekwaarden P_{ahead}
Circuit 1	380 kV	AAAC-AL7 620	4	B	3 %	3 %	1800
Bliksemdraad 1		AACSR 241-AL3-39-A20SA	1	A	3 %	3 %	1800

Isolatoren (1)

Omschrijving	Ophanging	Gewicht [kN]	Lengte [m]	Windopp. [m ²]
Circuit 1	Afspanketting	3,00	6,50	1,10
Bliksemdraad 1	Afspanketting	0,20	0,20	0,10

1. Eigenschappen gelden voor geheel van de isolatorset

Ophanghoogte en positie in mast

Circuits	Aanduiding	Nummer	Ophanghoogte	Aangrippunt	Positie in mast Horizontale afstand
Circuit 1	10	380ct1f1	27,5 m	27,5 m	7,0 m
Circuit 1	11	380ct1f2	37,0 m	37,0 m	10,5 m
Circuit 1	12	380ct1f3	47,0 m	47,0 m	7,5 m
Bliksemdraad 1	1	bl1	52,1 m	52,1 m	12,9 m

Project: RLL-TLB380
 Tower: HA+0_s (bouw)
 Number: 1007

Hoogteaanpassing naastgelegen masten (aanpassing wind- en weight span)

	Back	Ahead	
Verhoging voor windbelasting	18,0 m	6,0 m	(positief: omhoog)
Verlaging voor verticale belasting	-9,0 m	-9,0 m	(negatief: omlaag, grotere weight span)
Verlaging:	Niet in 0,9EG-combinaties		

Hoogteafwijking mastbeeld naastgelegen masten en richtingsverandering t.o.v. Lijnrichting

Circuits	Aanduiding	Nummer	Hoogteverschil		Richtingsverandering	
			Δh_{back}	Δh_{ahead}	Δy_{back}	Δy_{ahead}
Circuit 1	10	380ct1f1	0,0	0,0 m	0,0	0,0 m
Circuit 1	11	380ct1f2	0,0	0,0 m	0,0	0,0 m
Circuit 1	12	380ct1f3	0,0	0,0 m	0,0	0,0 m
Bliksemdraad 1	1	bl1	0,0	0,0 m	0,0	0,0 m

Lijn- en mastgegevens

	Back	Ahead
Ruling span $\sqrt{(\Sigma L^3/\Sigma L)}$	400,0	400,0 m
Lijnhoek	400,0	400,0 m
Lijnhoek	β	160 °
Rotatie mast t.o.v. bissectrice	θ	0 °
Vaklengte	400	400 m
Hoogte onderkant mast t.o.v. maaiveld	0,5 m	
Beschouwde windrichtingen	α_1	0 °
Windrichtingen volgens:	α_2	45 °
<i>Geleiderbelastingen</i>	α_3	90 °
	α_4	135 °
	α_5	80 °
	α_6	100 °

Windrichtingen gelden t.o.v. hoofdrichting mastconstructie, niet t.o.v. bissectrice.

Windrichtingen en positieve richtingen belastingen

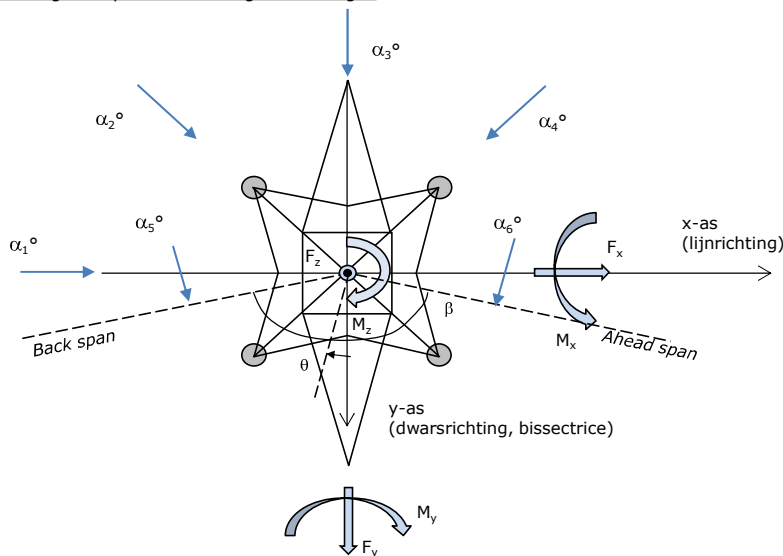

Beschouwd aantal windrichtingen

1a	6
3	6
4	1
6	1
Overig	1

Project: RLL-TLB380
 Tower: HA+0_s (bouw)
 Number: 1007

Geleiderafval

		SPLS - torsie		SPLS - Enkelzijdige trek		5a - geleiderbreuk	
		Aanw.	Afw.	Aanw.	Afw.	Aanw.	Afw.
Circuit 1	380ct1f1	1	0	1	0	1	0
Circuit 1	380ct1f2	1	0	1	0	1	0
Circuit 1	380ct1f3	1	0	1	0	1	0
Bliksemdraad 1	bl1	1	0	1	0	1	0

Belastingsituaties SPLS

Beschouwde situaties SPLS: 1 t/m 6, alle mogelijke situaties.

Principe belastingssituaties:

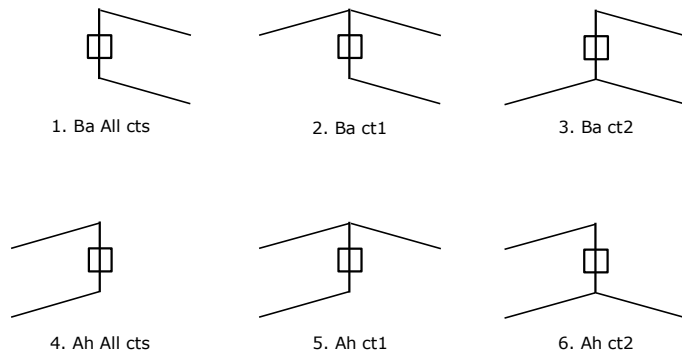

Belastingsituaties 5a. Geleiderbreuk

Beschouwde situaties geleiderbreuk 5a: 1 en 2, alle mogelijke situaties.

Principe belastingssituaties:

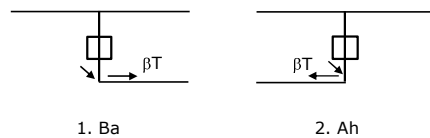

Project: RLL-TLB380
 Tower: HA+0_s (bouw)
 Number: 1007

Belastingsituaties 6. Bouw- en onderhoud

Onder 6a wordt de belasting door aanwezigheid lijnwagen of lijnfiets in combinatie met puntlast op traverse in rekening gebracht. Combinatie 6b bevat geen belastingen in geleider of op traverse. Deze combinatie is toegevoegd om te kunnen combineren met separate controle bordessen etc. De situaties worden in ULS en in iedere SPLS-situatie (in geval van hoekmast) toegepast.

	Fase	Bliksem
Lijnwagen	4,0 kN	2,0 kN
Puntlast op traverse	1,0 kN	1,0 kN

Beschouwde situaties bouw- en onderhoud 6a: 1 t/m 4, alle mogelijke situaties.

Aanwezigheid lijnwagen: Circuit, belasting tegelijk aanwezig in alle geleiders per circuit.

Principe belastingssituaties:

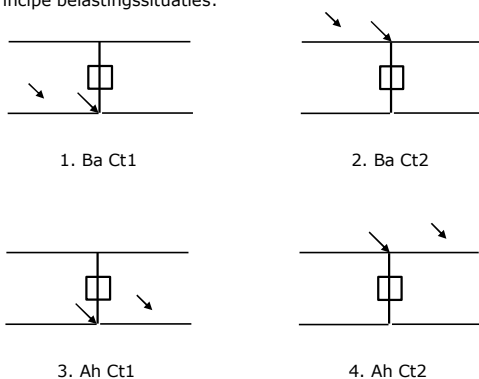

Belastingsituaties 8. Lijndansen als statische belasting

Geleider		
Steunmast fase	0,866 W	1,5 W
Steunmast bliksem	1,5 EDS	1,5 W
Hoekmast fase en bliksem	1,5 EDS	1,5 W

Considered situations galloping 8: 1 and 2, all possible situations

Belasting tegelijk aanwezig in alle geleiders van het circuit.

Principe belastingssituaties:

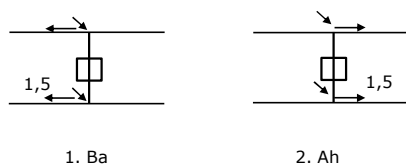

Belastingcombinatie 8. Lijndansen als dynamische belasting

Alleen van toepassing op hoek- en eindmasten

Belasting bestaat uit EDS-trekbelasting in één van de geleiders aan één zijde van de mast

Door gebruiker via het belastingsspectrum van tabel 4.11/NL.1 om te zetten naar spanningspectrum

Project: RLL-TLB380
 Tower: HA+0_s (bouw)
 Number: 1007

Mastconstructie

Eigenschappen

Masttype	Hoekmast
Mastbenaming	HA+0_s (bouw)
Voetplaat t.o.v. maaiveld	0,5 m
Masthoogte t.o.v. voetplaat	52,1 m
Gewicht mast	627,4 kN

<i>Breedte en helling mast bij fundatie</i>	x-ri.	y-ri.
Pootsprei	11,28	11,28 m
Helling van de randstijl	0,190	0,190 -
Factor spatkracht	1,1	1,1 -

Berekening windbelasting

Dynamische invloed G_T	1,00 (<i>Masthoogte < 60 m</i>)
Windbelasting overhoeks op mastlichaam evenredig met:	$(A1C1\sin^2(\phi)+A2C2\cos^2(\phi))$
Windbelasting overhoeks op traverse evenredig met:	$(A1C1\sin^2(\phi)+A2C2\cos^2(\phi))$
Vergroting wind overhoeks mastlichaam	$(1+0,2\sin^2(2\phi))$
Vergroting wind overhoeks traverse	$(1+0,2\sin^2(2\phi))$
Factor wind evenwijdig t.o.v. haaks op traverse	0,4

Eigenschappen mastsecties langsrichting (vooraanzicht, yz-vlak)

Omschrijving	h [m]	b ₁ [m]	b ₂ [m]	Δh [m]	Δ _x [m]	A ₀ [m ²]	A ₁ [m ²]	χ = A ₁ /A ₀ [-]	C _t
Broekstuk	15,00	11,28	5,58	15,00	0,190	126,38	29,69	0,23	2,78
Tussenstuk1	21,30	5,58	4,88	6,30	0,055	32,94	11,81	0,36	2,34
Tussenstuk2	27,50	4,88	4,20	6,20	0,055	28,15	9,85	0,35	2,37
Bovenstuk1	37,00	4,20	3,35	9,50	0,045	35,84	14,39	0,40	2,21
Bovenstuk2	49,80	3,35	2,19	12,80	0,045	35,44	12,74	0,36	2,34
Topstuk	51,50	2,19		1,70		1,86	0,32	0,17	3,05
Ondertraverse	27,50	5,90		2,80		8,26	2,44	0,30	2,55
Middentraverse	37,00	9,33		2,90		13,52	4,15	0,31	2,51
Boventraverse	47,00	12,74		2,71		17,28	5,04	0,29	2,56

Eigenschappen mastsecties dwarsrichting (zijaanzicht, xz-vlak)

Omschrijving	h [m]	b ₁ [m]	b ₂ [m]	Δh [m]	Δ _x [m]	A ₀ [m ²]	A ₁ [m ²]	χ = A ₁ /A ₀ [-]	C _t
Broekstuk	15,00	11,28	5,58	15,00	0,190	126,38	29,69	0,23	2,78
Tussenstuk1	21,30	5,58	4,88	6,30	0,055	32,94	11,81	0,36	2,34
Tussenstuk2	27,50	4,88	4,20	6,20	0,055	28,15	9,85	0,35	2,37
Bovenstuk1	37,00	4,20	3,35	9,50	0,045	35,84	14,39	0,40	2,21
Bovenstuk2	49,80	3,35	2,19	12,80	0,045	35,44	12,74	0,36	2,34
Topstuk	51,50	2,19		1,70		1,86	0,32	0,17	3,05
Ondertraverse	27,50	5,90		2,80		8,26	2,44	0,30	2,55
Middentraverse	37,00	9,33		2,90		13,52	4,15	0,31	2,51
Boventraverse	47,00	12,74		2,71		17,28	5,04	0,29	2,56

NB: oppervlakte traverse dwarsrichting wordt in berekening gereduceerd.

Project: RLL-TLB380
 Tower: HA+0_s (bouw)
 Number: 1007

Windoppervlak feeders telecominstallaties

Onderdeel	A (m ² /m)	Factor	Δh	A ₁
Broekstuk	0,14	0,71	15,0	1,5
Tussenstuk1	0,14	0,71	6,3	0,6
Tussenstuk2	0,14	0,71	6,2	0,6
Bovenstuk1	0,14	0,71	9,5	0,9
Bovenstuk2				

Invoer antennes

Omschrijving	A (m ²)	h (m)	C _r (m)
Antenne top			
Antenne o.t.	4,7	33,7	1,5

Belastingen mastsectie langsrichting (x-richting) per windrichting

Omschrijving	P _w [kN/m ²]	F _{x1} [kN]	F _{x2} [kN]	F _{x3} [kN]	F _{x4} [kN]	h _{ef} [m]	M _{y1} [kNm]	M _{y2} [kNm]	M _{y3} [kNm]	M _{y4} [kNm]
Broekstuk	0,85	70,4	59,7	0,0	-59,7	7,5	527,7	447,8	0,0	-447,8
Tussenstuk1	1,03	28,6	24,3	0,0	-24,3	18,2	518,9	440,3	0,0	-440,3
Tussenstuk2	1,13	26,4	22,4	0,0	-22,4	24,4	643,4	546,0	0,0	-546,0
Bovenstuk1	1,23	39,2	33,3	0,0	-33,3	32,3	1264,0	1072,6	0,0	-1072,6
Bovenstuk2	1,33	39,6	33,6	0,0	-33,6	43,4	1716,6	1456,6	0,0	-1456,6
Topstuk	1,38	1,4	1,2	0,0	-1,2	50,7	69,2	58,7	0,0	-58,7
Ondertraverse	1,18	14,7	8,7	0,0	-8,7	28,4	418,3	248,5	0,0	-248,5
Middentraverse	1,28	26,7	15,9	0,0	-15,9	38,0	1013,6	602,1	0,0	-602,1
Boventraverse	1,36	35,2	20,9	0,0	-20,9	47,9	1688,3	1002,8	0,0	-1002,8
Totaal		282,1	219,8	0,0	-219,8		7860,2	5875,3	0,0	-5875,3

Belastingen mastsectie dwarsrichting (y-richting) per windrichting

Omschrijving	P _w [kN/m ²]	F _{y1} [kN]	F _{y2} [kN]	F _{y3} [kN]	F _{y4} [kN]	h _{ef} [m]	M _{x1} [kNm]	M _{x2} [kNm]	M _{x3} [kNm]	M _{x4} [kNm]
Broekstuk	0,85	0,0	59,7	70,4	59,7	7,5	0,0	447,8	527,7	447,8
Tussenstuk1	1,03	0,0	24,3	28,6	24,3	18,2	0,0	440,3	518,9	440,3
Tussenstuk2	1,13	0,0	22,4	26,4	22,4	24,4	0,0	546,0	643,4	546,0
Bovenstuk1	1,23	0,0	33,3	39,2	33,3	32,3	0,0	1072,6	1264,0	1072,6
Bovenstuk2	1,33	0,0	33,6	39,6	33,6	43,4	0,0	1456,6	1716,6	1456,6
Topstuk	1,38	0,0	1,2	1,4	1,2	50,7	0,0	58,7	69,2	58,7
Ondertraverse	1,18	0,0	8,7	5,9	8,7	28,4	0,0	248,5	167,3	248,5
Middentraverse	1,28	0,0	15,9	10,7	15,9	38,0	0,0	602,1	405,4	602,1
Boventraverse	1,36	0,0	20,9	14,1	20,9	47,9	0,0	1002,8	675,3	1002,8
Totaal		0,0	219,8	236,1	219,8		0,0	5875,3	5988,0	5875,3

Resulterende belastingen vanuit mastconstructie incl. antenne zonder geleiders niveau fundatie (kar. waarde)

Belasting / windrichting	F _x [kN]	F _y [kN]	F _z [kN]	M _x [kNm]	M _y [kNm]	M _z [kNm]
Permanente belasting	0	0	627	0	0	0
Windrichting 0°	291	0	0	0	8155	0
Windrichting 45°	226	226	0	6084	6084	0
Windrichting 90°	0	245	0	6283	0	0
Windrichting 135°	-226	226	0	6084	-6084	0

Project: RLL-TLB380
 Tower: HA+0_s (bouw)
 Number: 1007

Tussenresultaten geleiderbelastingen

Geleiders back

Circuit	Geleider	Diameter [mm]	A [mm ²]	G [N/m]	E [N/mm ²]	αT [-]
Circuit 1	AAAC-AL7 620	32,4	621,0	17,71	56000	2,30E-05
Bliksemdraad 1	AACSR 241-AL3-39-A20SA	21,8	281,0	9,38	70165	1,97E-05

Geleiders ahead

Circuit	Geleider	Diameter [mm]	A [mm ²]	G [N/m]	E [N/mm ²]	αT [-]
Circuit 1	AAAC-AL7 620	32,4	621,0	17,71	56000	2,30E-05
Bliksemdraad 1	AACSR 241-AL3-39-A20SA	21,8	281,0	9,38	70165	1,97E-05

Verticale belasting back

Circuit	Bundel [-]	Toeslag [%]	$w_{z,G}$ [N/m]	IJsg gebied	Formule	$w_{z,ijs}$ [N/m]	$w_{z,ijs,bundel}$ [N/m]
Circuit 1	4	3	73,0	B	4+0,2d	10,5	41,9
Bliksemdraad 1	1	3	9,7	A	15+0,4d	23,7	23,7

Verticale belasting ahead

Circuit	Bundel [-]	Toeslag [%]	$w_{z,G}$ [N/m]	IJsg gebied	Formule	$w_{z,ijs}$ [N/m]	$w_{z,ijs,bundel}$ [N/m]
Circuit 1	4	3	73,0	B	4+0,2d	10,5	41,9
Bliksemdraad 1	1	3	9,7	A	15+0,4d	23,7	23,7

Isolatoren

Geleider	$G_{isolator}$ [kN]	Aantal	$F_{v,iso}$ [kN]	Lengte [m]	Windopp. [m ²]	Windhoogte [m]	Stuwdruk [kN/m ²]	Vormfactor	$F_{th,iso}$ [kN]
380ct1f1	3,00	1	3	6,5	1,1	28,00	1,18	1,2	1,55
380ct1f2	3,00	1	3	6,5	1,1	37,50	1,28	1,2	1,69
380ct1f3	3,00	1	3	6,5	1,1	47,50	1,36	1,2	1,80
bl1	0,20	1	0,2	0,2	0,1	52,60	1,40	1,2	0,17

Project: RLL-TLB380
 Tower: HA+0_s (bouw)
 Number: 1007

Windbelasting back

Geleider	hoogte		G _{c_dwars}	G _{c_trek}	C _c	d _{toeslag}	W _y	W _{y,vak}	D _{ijs,toeslag}	W _{y,ijs}	W _{y,ijs,vak}
	wind [m]	Stuwdruk [kN/m ²]									
380ct1f1	29,6	1,20	0,58	0,63	0,94	33,37	86,6	95,3	51,8	171,5	188,8
380ct1f2	39,1	1,29	0,60	0,66	0,91	33,37	94,2	103,7	51,8	192,2	211,5
380ct1f3	49,1	1,37	0,62	0,68	0,90	33,37	101,5	111,7	51,8	210,3	231,3
bl1	54,2	1,41	0,62	0,69	1,13	22,45	22,3	24,5	63,8	67,2	73,8

Windbelasting ahead

Geleider	hoogte		G _{c_dwars}	G _{c_trek}	C _c	d _{toeslag}	W _y	W _{y,vak}	D _{ijs,toeslag}	W _{y,ijs}	W _{y,ijs,vak}
	wind [m]	Stuwdruk [kN/m ²]									
380ct1f1	23,6	1,12	0,56	0,61	0,96	33,37	80,5	88,6	51,8	155,6	171,3
380ct1f2	33,1	1,23	0,59	0,64	0,93	33,37	89,6	98,7	51,8	179,6	197,7
380ct1f3	43,1	1,33	0,61	0,67	0,90	33,37	96,9	106,6	51,8	199,8	219,8
bl1	48,2	1,37	0,61	0,68	1,14	22,45	21,5	23,6	63,8	64,2	70,6

Project: RLL-TLB380
 Masttype: HA+0_s (bouw)
 Mast: 1007

Auteur: TBR
 Versie: v11.8

Geleiderbelastingen

Uitgangspunten

Betrouwbaarheidsniveau Nieuwbouw CC2
 Referentieperiode 15 jaar

ULS (bezwijksterkte)		NEN-EN50341-2-15:2019						
Belastingsgeval	omschrijving	Temp °C	γ_G		γ_Q			γ_a A_k
			$G_{k,mast}$	$G_{k,geleider}$	Q_{pk}	Q_{wk}	Q_{ik}	
ULS 1a	Wind	10°	1,20	1,20	0,00	1,27	0,00	0,0
ULS 1a_0,9	Wind 0,9Gk alleen mast	10°	0,90	1,20	0,00	1,27	0,00	0,0
ULS 1a_0,9_0,9	Wind 0,9Gk ook geleider	10°	0,90	0,90	0,00	1,27	0,00	0,0
ULS 3	Wind+ijs	-5°	1,20	1,20	0,00	0,38	1,07	0,0
ULS 3_0,9	Wind+ijs 0,9	-5°	0,90	1,20	0,00	0,38	1,07	0,0
ULS 4	Koude+wind	-20°	1,20	1,20	0,00	0,25	0,00	0,0
ULS 4_0,9	Koude+wind 0,9	-20°	0,90	1,20	0,00	0,25	0,00	0,0
ULS 5a	Torsiebelastingen	10°	1,00	1,00	1,00	0,00	0,00	1,0
ULS 5b	Longitudinale belastingen	10°	1,00	1,00	0,00	0,00	0,00	1,0
ULS 6	Bouw en onderhoud	5°	1,20	1,20	1,50	0,25	0,00	0,0
ULS 6_0,9	Bouw en onderhoud	5°	1,20	1,20	0,00	0,25	0,00	0,0
ULS 7	Permanent	10°	1,35	1,35	0,00	0,00	0,00	0,0
ULS 8	Special	10°	1,00	1,00	0,00	0,00	0,00	1,0
SPLS (Bezwijksterkte, enkel voor hoekmasten: afwezigheid geleiders)				γ_G G_k	γ_Q Q_{pk} Q_{wk} Q_{ik}			A_k
SPLS 1a	Wind	10°	1,20	1,20	0,0	0,78	0,00	0,0
SPLS 1a_0,9	Wind 0,9	10°	0,90	1,20	0,0	0,78	0,00	0,0
SPLS 1a_0,9_0,9	Wind 0,9	10°	0,90	0,90	0,0	0,78	0,00	0,0
SPLS 3	Wind+ijs	-5°	1,20	1,20	0,0	0,36	0,34	0,0
SPLS 3_0,9	Wind+ijs 0,9	-5°	0,90	1,20	0,0	0,36	0,34	0,0
SPLS 4	Koude+wind	-20°	1,20	1,20	0,0	0,24	0,00	0,0
SPLS 4_0,9	Koude+wind 0,9	-20°	0,90	1,20	0,0	0,24	0,00	0,0
SPLS 6	Bouw en onderhoud	5°	1,20	1,20	1,2	0,24	0,0	0,0
SPLS 6_0,9	Bouw en onderhoud	5°	1,20	1,20	0,0	0,24	0,0	0,0
SLS (controle van de vervormingen, vermoeiing, EDS)				G_k	Q_{pk}	Q_{wk}	Q_{ik}	A_k
SLS 1a	Wind	10°	1,00	1,00	0,0	0,87	0,0	0,0
SLS 3	Wind+ijs	-5°	1,00	1,00	0,0	0,26	0,71	0,0
SLS 4	Wind	-20°	1,00	1,00	0,0	0,17	0,0	0,0
SLS 6	Bouw en onderhoud	5°	1,00	1,00	0,0	0,17	0,0	0,0
SLS 7	PB (EDS, geen wind)	10°	1,00	1,00	0,0	0,00	0,0	0,0

Aantal windrichtingen 6
 Aantal belastingcombinaties ULS 54
 Aantal belastingcombinaties SPLS 210
 Aantal belastingcombinaties SLS 15
 Aantal knooplasten 3069

Project: RLL-TLB380
 Masttype: HA+0_s (bouw)
 Mast: 1007

Samenvattingstabellen geleiderbelastingen

In de onderstaande vier tabellen is weergegeven:

- De maximale geleiderbelasting in het globale assenstelsel, gesplitst in aandeel van back en ahead span
- De gecombineerde geleiderbelasting (Ba+Ah) in het globale assenstelsel met in het lokale assenstelsel de maximaal optredende trekkracht. Componenten Fx en Fy als absolute waarde
- De alledaagse (EDS) waarden van de gecombineerde geleiderbelastingen (Ba+Ah) met bijbehorende trekkrachten
- Controle op uplift, waar een negatieve waarde duidt op uplift

Maximale waarden voor back en ahead span

Geleider	Fx_ba [kN]	Fx_ah [kN]	Fy_ba [kN]	Fy_ah [kN]	Fz_ba [kN]	Fz_ah [kN]
bl1	-56,8	56,1	15,3	14,9	8,4	8,4
380ct1f1	-238,8	235,4	64,0	61,0	35,6	35,5
380ct1f2	-243,7	240,7	67,7	65,4	35,7	35,6
380ct1f3	-248,2	245,5	71,2	69,0	35,8	35,8
Post-isolato	0,0	0,0	0,0	0,0	0,0	0,0
Post-isolato	0,0	0,0	0,0	0,0	0,0	0,0
Post-isolato	0,0	0,0	0,0	0,0	0,0	0,0

Min. Weight span (m)

Weight spar Combinatie1

Geleider	SLS 1a	SLS 4	SLS 7
bl1	481,1	498,0	481,0
380ct1f1	481,0	495,7	481,0
380ct1f2	481,0	496,0	481,0
380ct1f3	481,1	496,3	481,0
Post-isolator 1			
Post-isolator 2			
Post-isolator 3			

Max. Weight span (m)

Weight spar Combinatie1

Geleider	ULS 1a	ULS 3
bl1	572,9	475,4
380ct1f1	515,3	482,2
380ct1f2	521,0	483,9
380ct1f3	525,9	485,6
Post-isolator 1		
Post-isolator 2		
Post-isolator 3		

Omhullende weight span over alle combinaties (incl. 0,9 combinaties)

Voor alle geleiders

		Wind / Weight span verhouding
Max. weight span	572,9 m	1,432 -
Min. weight span	97,1 m	0,243 -

Project: RLL-TLB380
 Masttype: HA+0_s (bouw)
 Mast: 1007

Maximale waarden back+ahead span Maximale waarden trekkracht geleider

Geleider	Fx	Fy	Fz	Ft_ba	Ft_ah
	[kN]	[kN]	[kN]	[kN]	[kN]
bl1	43,2	29,8	8,4	-58,6	57,9
380ct1f1	205,0	122,4	35,6	-244,9	241,2
380ct1f2	210,9	130,3	35,7	-250,1	246,9
380ct1f3	216,2	137,2	35,8	-255,0	252,1
Post-isolato	3,6	3,6	5,4	0,0	
Post-isolato	1,9	1,9	2,7	0,0	
Post-isolato	2,1	2,1	2,7	0,0	

EDS-belastingen geleiders

Geleider	Fx	Fy	Fz	Ft_ba	Ft_ah
	[kN]	[kN]	[kN]	[kN]	[kN]
bl1	17,1	3,0	2,5	-17,4	17,4
380ct1f1	129,3	22,8	20,5	-131,3	131,3
380ct1f2	129,3	22,8	20,5	-131,3	131,3
380ct1f3	129,3	22,8	20,5	-131,3	131,3
Post-isolato	0,0	0,0	4,0	0,0	
Post-isolato	0,0	0,0	2,0	0,0	
Post-isolato	0,0	0,0	2,0	0,0	

Controle uplift SLS-wind

Combinatie: Geleider	Fz_ba	Fz_ah
	[kN]	[kN]
SLS 4 bl1	0,0	0,0
380ct1f1	0,0	0,0
380ct1f2	0,0	0,0
380ct1f3	0,0	0,0
Post-isolato	0,0	
Post-isolato	0,0	
Post-isolato	0,0	

Project: RLL-TLB380
 Masttype: HA+0_s (bouw)
 Mast: 1007

ULS-fundatiebelasting combinatie 1 en 3 wind haaks op de lijn of bissectrice en EDS, vanuit geleiders

Combinatie	Combination	F_x [kN]	F_y [kN]	F_z [kN]	M_x [kNm]	M_y [kNm]	M_z [kNm]
ULS 1a_90		-20	424	175	17780	-747	-170
ULS 1a_0,9_0		8	166	110	7207	300	73
ULS 1a_0,9_0,9_90		-22	409	63	16276	-826	-188
ULS 3_0		3	249	237	11542	100	24
SLS 7		0	143	136	6562	0	0

ULS-fundatiebelasting combinatie 1 en 3 wind haaks op de lijn of bissectrice en EDS, totaal geleiders en mast

Combinatie	F_x [kN]	F_y [kN]	F_z [kN]	M_x [kNm]	M_y [kNm]	M_z [kNm]
ULS 1a_90	-20	736	928	25788	-747	-170
ULS 1a_0,9_0,9_90	-22	721	628	24284	-826	-188
SLS 7	0	143	764	6562	0	0

Fundatiebelastingen, selectie belastingcombinaties op basis grootste waarde

Combinatie	F_x [kN]	F_y [kN]	F_z [kN]	M_x [kNm]	M_y [kNm]	M_z [kNm]
ULS 1a_90	-20	736	928	25788	-747	-170
SPLS 3_90 Ah All Cts	-670	233	864	8768	-25627	-5778
SPLS 3_80 Ah All Cts	-659	236	864	8866	-25438	-5826
SPLS 1a_90 Ah All Cts	-592	354	853	11989	-22577	-5082

Noot: grootste waarden kunnen in meerdere combinaties voorkomen, een combinatie is weergegeven.

Oplegreacties op fundering per randstijl

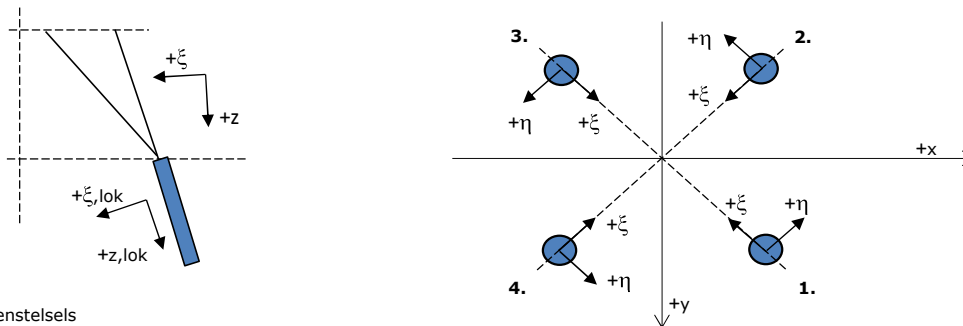

Assenstelsels

Maximale drukbelasting

Stijl	Combinatie	R_x [kN]	R_y [kN]	R_z [kN]	R_η [kN]	R_ξ [kN]	$R_{\xi,lok}$ [kN]	$R_{z,lok}$ [kN]
1	SPLS 1a_80 Ba All Cts	410	231	1722	126	-453	10	1784
2	SPLS 1a_0 Ba All Cts	94	-339	1116	173	-306	-6	1156
3	ULS 8 Ba	-28	-342	975	-222	-262	0	1009
4	SPLS 1a_90 Ah All Cts	-416	230	1746	-132	-457	12	1808

Maximale trekbelasting

Stijl	Combinatie	R_x [kN]	R_y [kN]	R_z [kN]	R_η [kN]	R_ξ [kN]	$R_{\xi,lok}$ [kN]	$R_{z,lok}$ [kN]
1	SPLS 3_0,9_90 Ah All Cts	-185	-18	-609	-118	144	-20	-631
2	SPLS 3_100 Ba All Cts	-110	378	-1361	-189	345	-20	-1409
3	SPLS 1a_0,9_80 Ba All Cts	115	368	-1340	179	341	-19	-1388
4	SPLS 1a_0,9_0 Ba All Cts	197	-81	-751	82	197	-5	-778

Maximale torsiebelasting (positief)

Stijl	Combinatie	R_x [kN]	R_y [kN]	R_z [kN]	R_η [kN]	R_ξ [kN]	$R_{\xi,lok}$ [kN]	$R_{z,lok}$ [kN]
1	SPLS 3_100 Ba All Cts	415	208	1711	146	-440	19	1772
2	SPLS 3_100 Ba All Cts	-1	-345	936	245	-244	8	970
3	SPLS 3_0,9_100 Ba All Cts	80	383	-1323	214	327	-28	-1370
4	SPLS 3_0,9_100 Ba All Cts	176	-13	-569	115	133	-19	-589

Maximale torsiebelasting (negatief)

Index	Combinatie	R_x [kN]	R_y [kN]	R_z [kN]	R_η [kN]	R_ξ [kN]	$R_{\xi,lok}$ [kN]	$R_{z,lok}$ [kN]
1	SPLS 3_0,9_80 Ah All Cts	-183	-15	-597	-119	140	-21	-618
2	SPLS 3_0,9_80 Ah All Cts	-81	391	-1346	-219	334	-28	-1394
3	SPLS 3_80 Ah All Cts	1	-351	951	-249	-247	8	985
4	SPLS 3_80 Ah All Cts	-421	211	1737	-149	-447	20	1799

Project: RLL-TLB380
 Masttype: HA+0_s (bouw)
 Mast: 1007

Combinatie Ftrek+Fhor

Stijl	Combinatie	R _x [kN]	R _y [kN]	R _z [kN]	R _η [kN]	R _ξ [kN]	R _{ξ,lok} [kN]	R _{z,lok} [kN]
1	SPLS 3_0,9_90 Ah All Cts	-185	-18	-609	-118	144	-20	-631
2	SPLS 3_0,9_80 Ah All Cts	-81	391	-1346	-219	334	-28	-1394
3	SPLS 3_0,9_100 Ba All Cts	80	383	-1323	214	327	-28	-1370
4	SPLS 3_0,9_0 Ba All Cts	199	-60	-719	99	183	-10	-744

Permanente belasting

Stijl	Combinatie	R _x [kN]	R _y [kN]	R _z [kN]	R _η [kN]	R _ξ [kN]	R _{ξ,lok} [kN]	R _{z,lok} [kN]
1	SLS 7	101	76	482	18	-125	5	499
2	SLS 7	-21	-4	-100	18	12	-15	-104
3	SLS 7	21	-4	-100	-18	12	-15	-104
4	SLS 7	-101	76	482	-18	-125	5	499

Omhullenden ongeacht stijl

Belasting	Combinatie	R _x [kN]	R _y [kN]	R _z [kN]	R _η [kN]	R _ξ [kN]	R _{ξ,lok} [kN]	R _{z,lok} [kN]
Max. druk	SPLS 1a_90 Ah All Cts	-416	230	1746	-132	-457	12	1808
Max. trek	SPLS 1a_0,9_90 Ah All Cts	-110	378	-1361	-189	345	-20	-1409
Max. pos. torsie	SPLS 3_100 Ba All Cts	-1	-345	936	245	-244	8	970
Max. neg. torsie	SPLS 3_80 Ah All Cts	1	-351	951	-249	-247	8	985
Comb. trek+torsie	SPLS 3_0,9_80 Ah All Cts	-81	391	-1346	-219	334	-28	-1394

Maximale trekbelasting SLS

Stijl	Combinatie	R _x [kN]	R _y [kN]	R _z [kN]	R _η [kN]	R _ξ [kN]	R _{ξ,lok} [kN]	R _{z,lok} [kN]
1	SPLS 3_0,9_100 Ah All Cts	-184	-20	-606	-116	144	-19	-628
2	SPLS 1a_0,9_100 Ah All Cts	-116	375	-1360	-183	347	-18	-1408
3	SLS 1a_100	124	91	-620	-23	152	-15	-642
4	SLS 1a_0	-35	9	160	-18	-32	11	166

Maximale drukbelasting SLS

Stijl	Combinatie	R _x [kN]	R _y [kN]	R _z [kN]	R _η [kN]	R _ξ [kN]	R _{ξ,lok} [kN]	R _{z,lok} [kN]
1	SPLS 1a_100 Ba Ct2	213	167	1016	33	-268	5	1052
2	SLS 1a_0	42	-73	222	21	-81	-22	230
3	SPLS 3_100 Ah All Cts	-8	-348	961	-241	-252	6	995
4	SPLS 1a_100 Ah All Cts	-415	234	1745	-128	-459	10	1807

Project: RLL-TLB380
Masttype: HA+0_s (bouw)
Mast: 1007

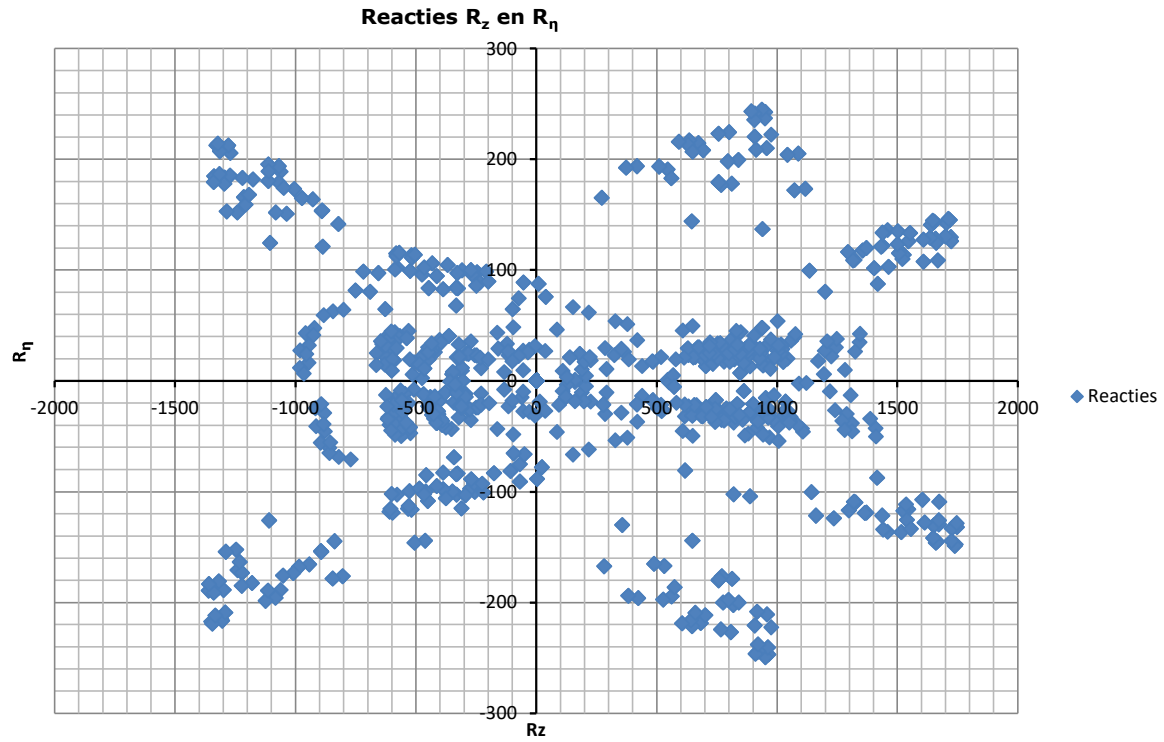

Project: RLL-TLB380
 Tower: HA+0_s (afspannen)
 Number: 1007

Auteur: TBR
 Versie: v11.8

Geleiderbelastingen

Algemeen

Benaming HA+0_s (afspannen)
 Masttype Hoekmast
 Aantal circuits 2
 Configuratie 2-circuit-verticaal
 Aantal bliksemgeleiders 2

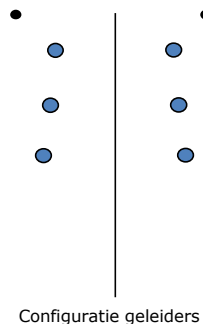

Uitgangspunten

Norm NEN-EN50341-2-15:2019
 Gevolgklasse initieel CC2
 Betrouwbaarheidsniveau initieel Nieuwbouw
 Referentieperiode initieel 15 jaar
 Referentieperiode na aanpassing CC2
 Betrouwbaarheidsniveau na aanpassing n.v.t.
 Referentieperiode na aanpassing 15 jaar
 Windgebied II
 Windsnelheid (m/s) 27,0 m/s
 Terreincategorie II
 Reductiefactor c_{dir} 1,00
 IJsg gebied fasegeleider B
 IJsg gebied bliksemgeleider A

Geleiders Back

Omschrijving	Spanning	Geleider Back	Bundel Ba	IJsg gebied	Toeslag gewicht	Toeslag diameter	Intrekwaarden P_{back}
Circuit 1	380 kV	Niet aanwezig	4	B	3 %	3 %	1800
Circuit 2	380 kV	AAAC-AL7 620	4	B	3 %	3 %	1800
Bliksemdraad 1		Niet aanwezig	1	A	3 %	3 %	1800
Bliksemdraad 2		OPGW AFL-226/38	1	A	3 %	3 %	1800

Geleiders Ahead

Omschrijving	Spanning	Geleider Ahead	Bundel Ah	IJsg gebied	Toeslag gewicht	Toeslag diameter	Intrekwaarden P_{ahead}
Circuit 1	380 kV	AAAC-AL7 620	4	B	3 %	3 %	1800
Circuit 2	380 kV	Niet aanwezig	4	B	3 %	3 %	1800
Bliksemdraad 1		AACSR 241-AL3-39-A20SA	1	A	3 %	3 %	1800
Bliksemdraad 2		Niet aanwezig	1	A	3 %	3 %	1800

Isolatoren (1)

Omschrijving	Ophanging	Gewicht [kN]	Lengte [m]	Windopp. [m ²]
Circuit 1	Afspanketting	3,00	6,50	1,10
Circuit 2	Afspanketting	3,00	6,50	1,10
Bliksemdraad 1	Afspanketting	0,20	0,20	0,10
Bliksemdraad 2	Afspanketting	0,20	0,20	0,10

1. Eigenschappen gelden voor geheel van de isolatorset

Ophanghoogte en positie in mast

Circuits	Aanduiding	Nummer	Ophanghoogte	Aangrippunt	Positie in mast Horizontale afstand
Circuit 1	10	380ct1f1	27,5 m	27,5 m	7,0 m
Circuit 1	11	380ct1f2	37,0 m	37,0 m	10,5 m
Circuit 1	12	380ct1f3	47,0 m	47,0 m	7,5 m
Circuit 2	20	380ct2f1	27,5 m	27,5 m	-7,0 m
Circuit 2	21	380ct2f2	37,0 m	37,0 m	-10,5 m
Circuit 2	22	380ct2f3	47,0 m	47,0 m	-7,5 m
Bliksemdraad 1	1	bl1	52,1 m	52,1 m	12,9 m
Bliksemdraad 2	3	bl2	52,1 m	52,1 m	-12,9 m

Project: RLL-TLB380
 Tower: HA+0_s (afspannen)
 Number: 1007

Hoogteaanpassing naastgelegen masten (aanpassing wind- en weight span)

	Back	Ahead	
Verhoging voor windbelasting	18,0 m	6,0 m	(positief: omhoog)
Verlaging voor verticale belasting	-9,0 m	-9,0 m	(negatief: omlaag, grotere weight span)
Verlaging:	Niet in 0,9EG-combinaties		

Hoogteafwijking mastbeeld naastgelegen masten en richtingsverandering t.o.v. Lijnrichting

Circuits	Aanduiding	Nummer	Hoogteverschil		Richtingsverandering	
			Δh_{back}	Δh_{ahead}	Δy_{back}	Δy_{ahead}
Circuit 1	10	380ct1f1	0,0	-9,0 m	0,0	0,0 m
Circuit 1	11	380ct1f2	0,0	-9,0 m	0,0	0,0 m
Circuit 1	12	380ct1f3	0,0	-9,0 m	0,0	0,0 m
Circuit 2	20	380ct2f1	-27,5	0,0 m	0,0	0,0 m
Circuit 2	21	380ct2f2	-34,0	0,0 m	0,0	0,0 m
Circuit 2	22	380ct2f3	-47,0	0,0 m	0,0	0,0 m
Bliksemdraad 1	1	bl1	0,0	-9,0 m	0,0	0,0 m
Bliksemdraad 2	3	bl2	-52,1	0,0 m	0,0	0,0 m

Lijn- en mastgegevens

	Back	Ahead
Ruling span $\sqrt{(\Sigma L^3/\Sigma L)}$	52,1	400,0 m
Lijnhoek	180 °	
Rotatie mast t.o.v. bissectrice	β	-10 °
Vaklengte	52	400 m
Hoogte onderkant mast t.o.v. maaiveld	0,5 m	
Beschouwde windrichtingen	α_1	0 °
Windrichtingen volgens:	α_2	45 °
<i>Geleiderbelastingen</i>	α_3	90 °
	α_4	135 °
	α_5	100 °
	α_6	100 °

Windrichtingen gelden t.o.v. hoofdrichting mastconstructie, niet t.o.v. bissectrice.

Windrichtingen en positieve richtingen belastingen

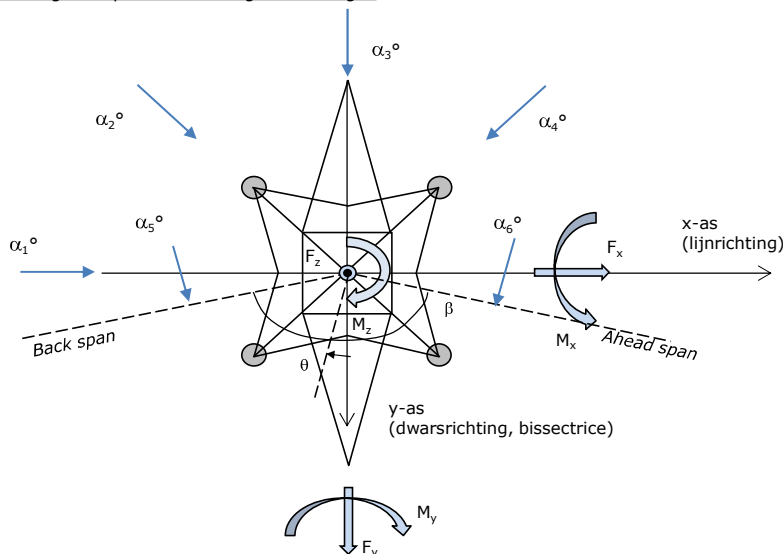

Beschouwd aantal windrichtingen	
1a	6
3	6
4	1
6	1
Overig	1

Project: RLL-TLB380
 Tower: HA+0_s (afspannen)
 Number: 1007

Geleiderafval

		SPLS - torsie		SPLS - Enkelzijdige trek		5a - geleiderbreuk	
		Aanw.	Afw.	Aanw.	Afw.	Aanw.	Afw.
Circuit 1	380ct1f1	1	0	1	0	1	0
Circuit 1	380ct1f2	1	0	1	0	1	0
Circuit 1	380ct1f3	1	0	1	0	1	0
Circuit 2	380ct2f1	0	1	1	0	1	0
Circuit 2	380ct2f2	0	1	1	0	1	0
Circuit 2	380ct2f3	0	1	1	0	1	0
Bliksemdraad 1	b1	1	0	1	0	1	0
Bliksemdraad 2	b2	0	1	1	0	1	0

Belastingsituaties SPLS

Beschouwde situaties SPLS: 1 t/m 6, alle mogelijke situaties.

Principe belastingssituaties:

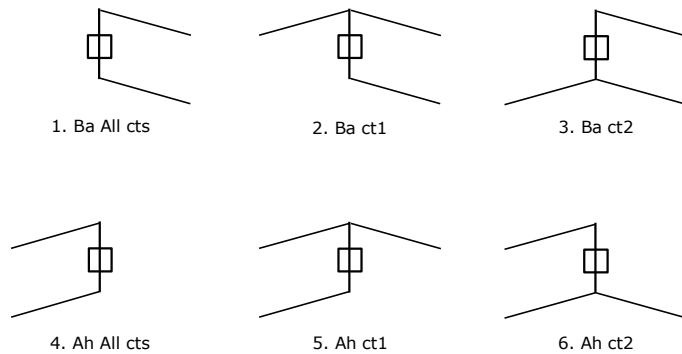

Belastingsituaties 5a. Geleiderbreuk

Beschouwde situaties geleiderbreuk 5a: 1 en 2, alle mogelijke situaties.

Principe belastingssituaties:

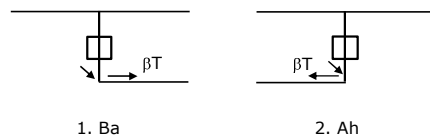

Project: RLL-TLB380
 Tower: HA+0_s (afspannen)
 Number: 1007

Belastingsituaties 6. Bouw- en onderhoud

Onder 6a wordt de belasting door aanwezigheid lijnwagen of lijnfiets in combinatie met puntlast op traverse in rekening gebracht. Combinatie 6b bevat geen belastingen in geleider of op traverse. Deze combinatie is toegevoegd om te kunnen combineren met separate controle bordessen etc. De situaties worden in ULS en in iedere SPLS-situatie (in geval van hoekmast) toegepast.

	Fase	Bliksem
Lijnwagen	4,0 kN	2,0 kN
Puntlast op traverse	1,0 kN	1,0 kN

Beschouwde situaties bouw- en onderhoud 6a: 1 t/m 4, alle mogelijke situaties.

Aanwezigheid lijnwagen: Circuit, belasting tegelijk aanwezig in alle geleiders per circuit.

Principe belastingssituaties:

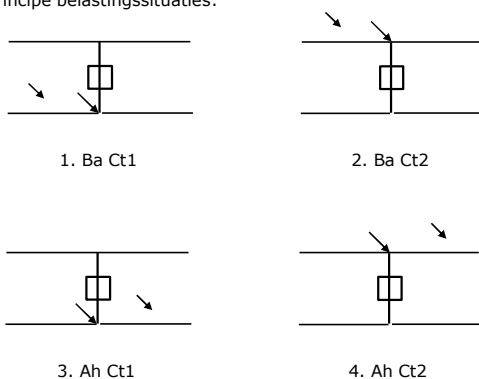

Belastingsituaties 8. Lijndansen als statische belasting

Geleider		
Steunmast fase	0,866 W	1,5 W
Steunmast bliksem	1,5 EDS	1,5 W
Hoekmast fase en bliksem	1,5 EDS	1,5 W

Considered situations galloping 8: 1 and 2, all possible situations

Belasting tegelijk aanwezig in alle geleiders van het circuit.

Principe belastingssituaties:

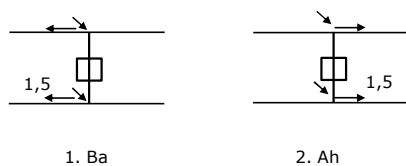

Belastingcombinatie 8. Lijndansen als dynamische belasting

Alleen van toepassing op hoek- en eindmasten

Belasting bestaat uit EDS-trekbelasting in één van de geleiders aan één zijde van de mast

Door gebruiker via het belastingsspectrum van tabel 4.11/NL.1 om te zetten naar spanningspectrum

Project: RLL-TLB380
 Tower: HA+0_s (afspannen)
 Number: 1007

Mastconstructie

Eigenschappen

Masttype	Hoekmast
Mastbenaming	HA+0_s (afspannen)
Voetplaat t.o.v. maaiveld	0,5 m
Masthoogte t.o.v. voetplaat	52,1 m
Gewicht mast	627,4 kN

<i>Breedte en helling mast bij fundatie</i>	x-ri.	y-ri.
Pootsprei	11,28	11,28 m
Helling van de randstijl	0,190	0,190 -
Factor spatkracht	1,1	1,1 -

Berekening windbelasting

Dynamische invloed G_T	1,00 (<i>Masthoogte < 60 m</i>)
Windbelasting overhoeks op mastlichaam evenredig met:	$(A1C1\sin^2(\phi)+A2C2\cos^2(\phi))$
Windbelasting overhoeks op traverse evenredig met:	$(A1C1\sin^2(\phi)+A2C2\cos^2(\phi))$
Vergroting wind overhoeks mastlichaam	$(1+0,2\sin^2(2\phi))$
Vergroting wind overhoeks traverse	$(1+0,2\sin^2(2\phi))$
Factor wind evenwijdig t.o.v. haaks op traverse	0,4

Eigenschappen mastsecties langsrichting (vooraanzicht, yz-vlak)

Omschrijving	h [m]	b ₁ [m]	b ₂ [m]	Δh [m]	Δ _x [m]	A ₀ [m ²]	A ₁ [m ²]	χ = A ₁ /A ₀ [-]	C _t
Broekstuk	15,00	11,28	5,58	15,00	0,190	126,38	29,69	0,23	2,78
Tussenstuk1	21,30	5,58	4,88	6,30	0,055	32,94	11,81	0,36	2,34
Tussenstuk2	27,50	4,88	4,20	6,20	0,055	28,15	9,85	0,35	2,37
Bovenstuk1	37,00	4,20	3,35	9,50	0,045	35,84	14,39	0,40	2,21
Bovenstuk2	49,80	3,35	2,19	12,80	0,045	35,44	12,74	0,36	2,34
Topstuk	51,50	2,19		1,70		1,86	0,32	0,17	3,05
Ondertraverse	27,50	5,90		2,80		8,26	2,44	0,30	2,55
Middentraverse	37,00	9,33		2,90		13,52	4,15	0,31	2,51
Boventraverse	47,00	12,74		2,71		17,28	5,04	0,29	2,56

Eigenschappen mastsecties dwarsrichting (zijaanzicht, xz-vlak)

Omschrijving	h [m]	b ₁ [m]	b ₂ [m]	Δh [m]	Δ _x [m]	A ₀ [m ²]	A ₁ [m ²]	χ = A ₁ /A ₀ [-]	C _t
Broekstuk	15,00	11,28	5,58	15,00	0,190	126,38	29,69	0,23	2,78
Tussenstuk1	21,30	5,58	4,88	6,30	0,055	32,94	11,81	0,36	2,34
Tussenstuk2	27,50	4,88	4,20	6,20	0,055	28,15	9,85	0,35	2,37
Bovenstuk1	37,00	4,20	3,35	9,50	0,045	35,84	14,39	0,40	2,21
Bovenstuk2	49,80	3,35	2,19	12,80	0,045	35,44	12,74	0,36	2,34
Topstuk	51,50	2,19		1,70		1,86	0,32	0,17	3,05
Ondertraverse	27,50	5,90		2,80		8,26	2,44	0,30	2,55
Middentraverse	37,00	9,33		2,90		13,52	4,15	0,31	2,51
Boventraverse	47,00	12,74		2,71		17,28	5,04	0,29	2,56

NB: oppervlakte traverse dwarsrichting wordt in berekening gereduceerd.

Project: RLL-TLB380
 Tower: HA+0_s (afspannen)
 Number: 1007

Windoppervlak feeders telecominstallaties

Onderdeel	A (m ² /m)	Factor	Δh	A ₁
Broekstuk	0,14	0,71	15,0	1,5
Tussenstuk1	0,14	0,71	6,3	0,6
Tussenstuk2	0,14	0,71	6,2	0,6
Bovenstuk1	0,14	0,71	9,5	0,9
Bovenstuk2				

Invoer antennes

Omschrijving	A (m ²)	h (m)	C _r (m)
Antenne top			
Antenne o.t.	4,7	33,7	1,5

Belastingen mastsectie langsrichting (x-richting) per windrichting

Omschrijving	P _w [kN/m ²]	F _{x1} [kN]	F _{x2} [kN]	F _{x3} [kN]	F _{x4} [kN]	h _{ef} [m]	M _{y1} [kNm]	M _{y2} [kNm]	M _{y3} [kNm]	M _{y4} [kNm]
Broekstuk	0,85	70,4	59,7	0,0	-59,7	7,5	527,7	447,8	0,0	-447,8
Tussenstuk1	1,03	28,6	24,3	0,0	-24,3	18,2	518,9	440,3	0,0	-440,3
Tussenstuk2	1,13	26,4	22,4	0,0	-22,4	24,4	643,4	546,0	0,0	-546,0
Bovenstuk1	1,23	39,2	33,3	0,0	-33,3	32,3	1264,0	1072,6	0,0	-1072,6
Bovenstuk2	1,33	39,6	33,6	0,0	-33,6	43,4	1716,6	1456,6	0,0	-1456,6
Topstuk	1,38	1,4	1,2	0,0	-1,2	50,7	69,2	58,7	0,0	-58,7
Ondertraverse	1,18	14,7	8,7	0,0	-8,7	28,4	418,3	248,5	0,0	-248,5
Middentraverse	1,28	26,7	15,9	0,0	-15,9	38,0	1013,6	602,1	0,0	-602,1
Boventraverse	1,36	35,2	20,9	0,0	-20,9	47,9	1688,3	1002,8	0,0	-1002,8
Totaal		282,1	219,8	0,0	-219,8		7860,2	5875,3	0,0	-5875,3

Belastingen mastsectie dwarsrichting (y-richting) per windrichting

Omschrijving	P _w [kN/m ²]	F _{y1} [kN]	F _{y2} [kN]	F _{y3} [kN]	F _{y4} [kN]	h _{ef} [m]	M _{x1} [kNm]	M _{x2} [kNm]	M _{x3} [kNm]	M _{x4} [kNm]
Broekstuk	0,85	0,0	59,7	70,4	59,7	7,5	0,0	447,8	527,7	447,8
Tussenstuk1	1,03	0,0	24,3	28,6	24,3	18,2	0,0	440,3	518,9	440,3
Tussenstuk2	1,13	0,0	22,4	26,4	22,4	24,4	0,0	546,0	643,4	546,0
Bovenstuk1	1,23	0,0	33,3	39,2	33,3	32,3	0,0	1072,6	1264,0	1072,6
Bovenstuk2	1,33	0,0	33,6	39,6	33,6	43,4	0,0	1456,6	1716,6	1456,6
Topstuk	1,38	0,0	1,2	1,4	1,2	50,7	0,0	58,7	69,2	58,7
Ondertraverse	1,18	0,0	8,7	5,9	8,7	28,4	0,0	248,5	167,3	248,5
Middentraverse	1,28	0,0	15,9	10,7	15,9	38,0	0,0	602,1	405,4	602,1
Boventraverse	1,36	0,0	20,9	14,1	20,9	47,9	0,0	1002,8	675,3	1002,8
Totaal		0,0	219,8	236,1	219,8		0,0	5875,3	5988,0	5875,3

Resulterende belastingen vanuit mastconstructie incl. antenne zonder geleiders niveau fundatie (kar. waarde)

Belasting / windrichting	F _x	F _y	F _z	M _x	M _y	M _z
	[kN]	[kN]	[kN]	[kNm]	[kNm]	[kNm]
Permanente belasting	0	0	627	0	0	0
Windrichting 0°	291	0	0	0	8155	0
Windrichting 45°	226	226	0	6084	6084	0
Windrichting 90°	0	245	0	6283	0	0
Windrichting 135°	-226	226	0	6084	-6084	0

Project: RLL-TLB380
 Tower: HA+0_s (afspannen)
 Number: 1007

Tussenresultaten geleiderbelastingen

Geleiders back

Circuit	Geleider	Diameter [mm]	A [mm ²]	G [N/m]	E [N/mm ²]	αT [-]
Circuit 1	Niet aanwezig					
Circuit 2	AAAC-AL7 620	32,4	621,0	17,71	56000	2,30E-05
Bliksemdraad 1	Niet aanwezig					
Bliksemdraad 2	OPGW AFL-226/38	21,7	264,0	9,13	72000	1,98E-05

Geleiders ahead

Circuit	Geleider	Diameter [mm]	A [mm ²]	G [N/m]	E [N/mm ²]	αT [-]
Circuit 1	AAAC-AL7 620	32,4	621,0	17,71	56000	2,30E-05
Circuit 2	Niet aanwezig					
Bliksemdraad 1	AACSR 241-AL3-39-A20SA	21,8	281,0	9,38	70165	1,97E-05
Bliksemdraad 2	Niet aanwezig					

Verticale belasting back

Circuit	Bundel [-]	Toeslag [%]	$w_{z,G}$ [N/m]	IJsg gebied	Formule	$w_{z,ijs}$ [N/m]	$w_{z,ijs,bundel}$ [N/m]
Circuit 1	4	3			B 4+0,2d		
Circuit 2	4	3	0,0		B 4+0,2d	0,0	0,0
Bliksemdraad 1	1	3			A 15+0,4d		
Bliksemdraad 2	1	3	0,0		A 15+0,4d	0,0	0,0

Verticale belasting ahead

Circuit	Bundel [-]	Toeslag [%]	$w_{z,G}$ [N/m]	IJsg gebied	Formule	$w_{z,ijs}$ [N/m]	$w_{z,ijs,bundel}$ [N/m]
Circuit 1	4	3	73,0		B 4+0,2d	10,5	41,9
Circuit 2	4	3			B 4+0,2d		
Bliksemdraad 1	1	3	9,7		A 15+0,4d	23,7	23,7
Bliksemdraad 2	1	3			A 15+0,4d		

Isolatoren

Geleider	$G_{isolator}$ [kN]	Aantal	$F_{v,iso}$ [kN]	Lengte [m]	Windopp. [m ²]	Windhoogte [m]	Stuwdruk [kN/m ²]	Vormfactor	$F_{th,iso}$ [kN]
380ct1f1	3,00	1	3	6,5	1,1	28,00	1,18	1,2	1,55
380ct1f2	3,00	1	3	6,5	1,1	37,50	1,28	1,2	1,69
380ct1f3	3,00	1	3	6,5	1,1	47,50	1,36	1,2	1,80
380ct2f1	3,00	1	3	6,5	1,1	28,00	1,18	1,2	1,55
380ct2f2	3,00	1	3	6,5	1,1	37,50	1,28	1,2	1,69
380ct2f3	3,00	1	3	6,5	1,1	47,50	1,36	1,2	1,80
bl1	0,20	1	0,2	0,2	0,1	52,60	1,40	1,2	0,17
bl2	0,20	1	0,2	0,2	0,1	52,60	1,40	1,2	0,17

Project: RLL-TLB380
 Tower: HA+0_s (afspannen)
 Number: 1007

Windbelasting back

Geleider	hoogte		G _{c_dwars} [-]	G _{c_trek} [-]	C _c [-]	d _{toeslag} [mm]	W _y [N/m]	W _{y,vak} [N/m]	D _{ijs,toeslag} [mm]	W _{y,ijs} [N/m]	W _{y,ijs,vak} [N/m]
	wind [m]	Stuwdruk [kN/m ²]									
380ct1f1	36,9	1,27	0,64	0,87							
380ct1f2	46,4	1,35	0,66	0,88							
380ct1f3	56,4	1,42	0,68	0,89							
380ct2f1	23,1	1,11	0,60	0,83	0,97	33,37	0,0	0,0	33,4	0,0	0,0
380ct2f2	29,4	1,19	0,62	0,85	0,94	33,37	0,0	0,0	33,4	0,0	0,0
380ct2f3	32,9	1,23	0,63	0,86	0,93	33,37	0,0	0,0	33,4	0,0	0,0
bl1	61,5	1,45	0,68	0,90							
bl2	35,4	1,26	0,64	0,86	1,16	22,35	0,0	0,0	22,4	0,0	0,0

Windbelasting ahead

Geleider	hoogte		G _{c_dwars} [-]	G _{c_trek} [-]	C _c [-]	d _{toeslag} [mm]	W _y [N/m]	W _{y,vak} [N/m]	D _{ijs,toeslag} [mm]	W _{y,ijs} [N/m]	W _{y,ijs,vak} [N/m]
	wind [m]	Stuwdruk [kN/m ²]									
380ct1f1	19,1	1,05	0,59	0,60	0,99	33,37	81,0	82,5	51,8	153,1	156,0
380ct1f2	28,6	1,18	0,62	0,63	0,94	33,37	92,6	94,3	51,8	182,7	186,0
380ct1f3	38,6	1,29	0,65	0,66	0,91	33,37	101,5	103,3	51,8	206,7	210,4
380ct2f1	23,6	1,12	0,60	0,61							
380ct2f2	33,1	1,23	0,63	0,64							
380ct2f3	43,1	1,33	0,65	0,67							
bl1	43,7	1,33	0,66	0,67	1,15	22,45	22,5	22,9	63,8	66,8	68,0
bl2	48,2	1,37	0,66	0,68							

Project: RLL-TLB380
 Masttype: HA+0_s (afspannen)
 Mast: 1007

Auteur: TBR
 Versie: v11.8

Geleiderbelastingen

Uitgangspunten

Betrouwbaarheidsniveau Nieuwbouw CC2
 Referentieperiode 15 jaar

ULS (bezwijksterkte)		NEN-EN50341-2-15:2019						
Belastingsgeval	omschrijving	Temp °C	γ_G		γ_Q			γ_a A_k
			$G_{k,mast}$	$G_{k,geleider}$	Q_{pk}	Q_{wk}	Q_{ik}	
ULS 1a	Wind	10°	1,20	1,20	0,00	1,27	0,00	0,0
ULS 1a_0,9	Wind 0,9Gk alleen mast	10°	0,90	1,20	0,00	1,27	0,00	0,0
ULS 1a_0,9_0,9	Wind 0,9Gk ook geleider	10°	0,90	0,90	0,00	1,27	0,00	0,0
ULS 3	Wind+ijs	-5°	1,20	1,20	0,00	0,38	1,07	0,0
ULS 3_0,9	Wind+ijs 0,9	-5°	0,90	1,20	0,00	0,38	1,07	0,0
ULS 4	Koude+wind	-20°	1,20	1,20	0,00	0,25	0,00	0,0
ULS 4_0,9	Koude+wind 0,9	-20°	0,90	1,20	0,00	0,25	0,00	0,0
ULS 5a	Torsiebelastingen	10°	1,00	1,00	1,00	0,00	0,00	1,0
ULS 5b	Longitudinale belastingen	10°	1,00	1,00	0,00	0,00	0,00	1,0
ULS 6	Bouw en onderhoud	5°	1,20	1,20	1,50	0,25	0,00	0,0
ULS 6_0,9	Bouw en onderhoud	5°	1,20	1,20	0,00	0,25	0,00	0,0
ULS 7	Permanent	10°	1,35	1,35	0,00	0,00	0,00	0,0
ULS 8	Special	10°	1,00	1,00	0,00	0,00	0,00	1,0
SPLS (Bezwijksterkte, enkel voor hoekmasten: afwezigheid geleiders)				γ_G G_k	γ_Q Q_{pk} Q_{wk} Q_{ik}			A_k
SPLS 1a	Wind	10°	1,20	1,20	0,0	0,78	0,00	0,0
SPLS 1a_0,9	Wind 0,9	10°	0,90	1,20	0,0	0,78	0,00	0,0
SPLS 1a_0,9_0,9	Wind 0,9	10°	0,90	0,90	0,0	0,78	0,00	0,0
SPLS 3	Wind+ijs	-5°	1,20	1,20	0,0	0,36	0,34	0,0
SPLS 3_0,9	Wind+ijs 0,9	-5°	0,90	1,20	0,0	0,36	0,34	0,0
SPLS 4	Koude+wind	-20°	1,20	1,20	0,0	0,24	0,00	0,0
SPLS 4_0,9	Koude+wind 0,9	-20°	0,90	1,20	0,0	0,24	0,00	0,0
SPLS 6	Bouw en onderhoud	5°	1,20	1,20	1,2	0,24	0,0	0,0
SPLS 6_0,9	Bouw en onderhoud	5°	1,20	1,20	0,0	0,24	0,0	0,0
SLS (controle van de vervormingen, vermoeiing, EDS)				G_k	Q_{pk}	Q_{wk}	Q_{ik}	A_k
SLS 1a	Wind	10°	1,00	1,00	0,0	0,87	0,0	0,0
SLS 3	Wind+ijs	-5°	1,00	1,00	0,0	0,26	0,71	0,0
SLS 4	Wind	-20°	1,00	1,00	0,0	0,17	0,0	0,0
SLS 6	Bouw en onderhoud	5°	1,00	1,00	0,0	0,17	0,0	0,0
SLS 7	PB (EDS, geen wind)	10°	1,00	1,00	0,0	0,00	0,0	0,0

Aantal windrichtingen 6
 Aantal belastingcombinaties ULS 72
 Aantal belastingcombinaties SPLS 222
 Aantal belastingcombinaties SLS 15
 Aantal knooplasten 5871

Project: RLL-TLB380
 Masttype: HA+0_s (afspannen)
 Mast: 1007

Samenvattingstabellen geleiderbelastingen

In de onderstaande vier tabellen is weergegeven:

- De maximale geleiderbelasting in het globale assenstelsel, gesplitst in aandeel van back en ahead span
- De gecombineerde geleiderbelasting (Ba+Ah) in het globale assenstelsel met in het lokale assenstelsel de maximaal optredende trekkracht. Componenten Fx en Fy als absolute waarde
- De alledaagse (EDS) waarden van de gecombineerde geleiderbelastingen (Ba+Ah) met bijbehorende trekkrachten
- Controle op uplift, waar een negatieve waarde duidt op uplift

Maximale waarden voor back en ahead span

Geleider	Fx_ba [kN]	Fx_ah [kN]	Fy_ba [kN]	Fy_ah [kN]	Fz_ba [kN]	Fz_ah [kN]
bl1	0,0	55,5	0,2	15,0	1,7	9,7
380ct1f1	-0,3	232,4	2,0	59,8	5,1	40,8
380ct1f2	-0,3	238,1	2,0	65,3	5,1	41,1
380ct1f3	-0,3	243,2	2,0	69,4	5,1	41,3
Post-isolato	0,0	0,0	0,0	0,0	0,0	
Post-isolato	0,0	0,0	0,0	0,0	0,0	
Post-isolato	0,0	0,0	0,0	0,0	0,0	
380ct2f1	-221,9	0,0	1,2	2,0	163,6	5,1
380ct2f2	-221,9	0,0	1,2	2,0	191,7	5,1
380ct2f3	-221,9	0,0	1,2	2,0	247,9	5,1
bl2	-39,3	0,0	0,1	0,2	51,8	1,7

Min. Weight span (m)

Weight spar Combinatie1

Geleider	SLS 1a	SLS 4	SLS 7
bl1	281,1	297,5	281,0
380ct1f1	281,0	295,4	281,0
380ct1f2	281,0	295,8	281,0
380ct1f3	281,0	296,1	281,0
Post-isolator 1			
Post-isolator 2			
Post-isolator 3			
380ct2f1	1287,2	2179,2	1287,1
380ct2f2	1511,8	2562,9	1511,7
380ct2f3	1960,9	3329,9	1960,8
bl2	2137,5	3501,2	2137,0

Max. Weight span (m)

Weight spar Combinatie1

Geleider	ULS 1a	ULS 3
bl1	370,6	274,8
380ct1f1	311,1	280,9
380ct1f2	318,5	283,0
380ct1f3	324,2	284,9
Post-isolator 1		
Post-isolator 2		
Post-isolator 3		
380ct2f1	1214,5	1009,8
380ct2f2	1442,5	1188,9
380ct2f3	1880,7	1543,0
bl2	2351,3	985,4

Omhullende weight span over alle combinaties (incl. 0,9 combinaties)

Voor alle geleiders

Max. weight span	3501,2 m
Min. weight span	210,6 m

Wind / Weight span verhouding

Max. weight span	15,489 -
Min. weight span	0,932 -

Project: RLL-TLB380
 Masttype: HA+0_s (afspannen)
 Mast: 1007

Maximale waarden back+ahead span Maximale waarden trekkracht geleider

Geleider	Fx	Fy	Fz	Ft_ba	Ft_ah
	[kN]	[kN]	[kN]	[kN]	[kN]
bl1	55,5	15,1	9,7	0,0	57,3
380ct1f1	232,3	61,8	40,8	0,0	238,1
380ct1f2	238,0	67,2	41,1	0,0	244,3
380ct1f3	243,1	71,4	41,3	0,0	249,9
Post-isolato	3,6	3,6	5,4	0,0	
Post-isolato	1,9	1,9	2,7	0,0	
Post-isolato	2,1	2,1	2,7	0,0	
380ct2f1	221,9	38,1	163,6	-225,1	0,0
380ct2f2	222,0	38,0	191,7	-225,2	0,0
380ct2f3	222,0	38,0	247,9	-225,2	0,0
bl2	39,3	6,7	51,8	-39,8	0,0

EDS-belastingen geleiders

Geleider	Fx	Fy	Fz	Ft_ba	Ft_ah
	[kN]	[kN]	[kN]	[kN]	[kN]
bl1	17,1	3,0	2,9	0,0	17,4
380ct1f1	129,3	22,8	23,5	0,0	131,3
380ct1f2	129,3	22,8	23,5	0,0	131,3
380ct1f3	129,3	22,8	23,5	0,0	131,3
Post-isolato	0,0	0,0	4,0	0,0	
Post-isolato	0,0	0,0	2,0	0,0	
Post-isolato	0,0	0,0	2,0	0,0	
380ct2f1	0,0	0,0	96,9	-131,3	0,0
380ct2f2	0,0	0,0	113,3	-131,3	0,0
380ct2f3	0,0	0,0	146,1	-131,3	0,0
bl2	0,0	0,0	20,3	-16,9	0,0

Controle uplift SLS-wind

Combinatie: Geleider	Fz_ba	Fz_ah
	[kN]	[kN]
SLS 4 bl1	0,0	0,0
380ct1f1	0,0	0,0
380ct1f2	0,0	0,0
380ct1f3	0,0	0,0
Post-isolato	0,0	
Post-isolato	0,0	
Post-isolato	0,0	
380ct2f1	0,0	0,0
380ct2f2	0,0	0,0
380ct2f3	0,0	0,0
bl2	0,0	0,0

Project: RLL-TLB380
 Masttype: HA+0_s (afspannen)
 Mast: 1007

ULS-fundatiebelasting combinatie 1 en 3 wind haaks op de lijn of bissectrice en EDS, vanuit geleiders

Combinatie	Combination	F_x [kN]	F_y [kN]	F_z [kN]	M_x [kNm]	M_y [kNm]	M_z [kNm]
ULS 1a_90		229	157	562	3262	9020	9981
ULS 1a_0,9_0		67	7	268	-534	2530	7575
ULS 1a_0,9_0,9_90		190	150	261	4749	7582	9557
ULS 3_0		142	23	689	-2423	5616	10939
SLS 7		0	0	476	-2527	24	6903

ULS-fundatiebelasting combinatie 1 en 3 wind haaks op de lijn of bissectrice en EDS, totaal geleiders en mast

Combinatie	F_x [kN]	F_y [kN]	F_z [kN]	M_x [kNm]	M_y [kNm]	M_z [kNm]
ULS 1a_90	229	469	1315	11271	9020	9981
ULS 1a_0,9_0,9_90	190	462	825	12757	7582	9557
SLS 7	0	0	1104	-2527	24	6903

Fundatiebelastingen, selectie belastingcombinaties op basis grootste waarde

Combinatie	F_x [kN]	F_y [kN]	F_z [kN]	M_x [kNm]	M_y [kNm]	M_z [kNm]
ULS 1a_0,9_100	180	477	855	13396	7845	10086
SPLS 4_90 Ah Ct1	-694	-56	1432	-8090	-26191	5903
ULS 3_100	172	191	1458	2832	7080	11622
SPLS 4_90 Ah Ct1	-694	-56	1432	-8090	-26191	5903

Noot: grootste waarden kunnen in meerdere combinaties voorkomen, een combinatie is weergegeven.

Oplegreacties op fundering per randstijl

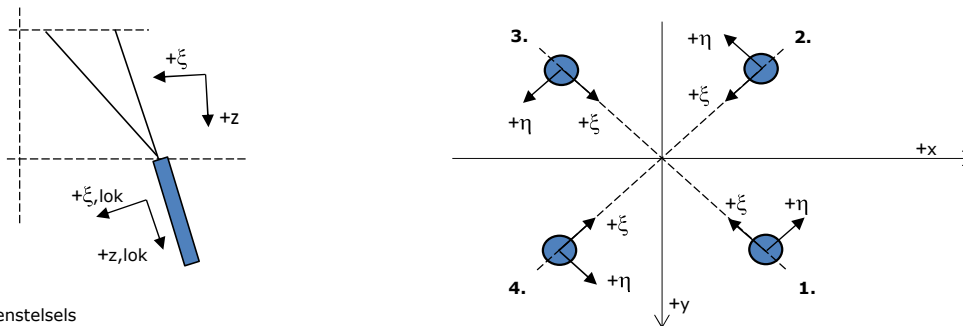

Assenstelsels

Maximale drukbelasting

Stijl	Combinatie	R_x [kN]	R_y [kN]	R_z [kN]	R_η [kN]	R_ξ [kN]	$R_{\xi,lok}$ [kN]	$R_{z,lok}$ [kN]
1	SPLS 1a_90 Ba All Cts	410	229	1722	128	-451	11	1784
2	ULS 8 Ah	102	-368	1331	188	-332	25	1378
3	SPLS 4_90 Ah Ct1	-454	-201	1878	179	-463	42	1945
4	SPLS 1a_135 Ah Ct1	-128	365	1196	168	-348	-27	1238

Maximale trekbelasting

Stijl	Combinatie	R_x [kN]	R_y [kN]	R_z [kN]	R_η [kN]	R_ξ [kN]	$R_{\xi,lok}$ [kN]	$R_{z,lok}$ [kN]
1	SPLS 4_0,9_90 Ah Ct1	-43	-342	-1164	211	272	-41	-1206
2	SPLS 1a_0,9_135 Ah Ct1	-201	103	-787	69	215	4	-815
3	SPLS 1a_0,9_90 Ba All Cts	108	365	-1322	182	335	-21	-1369
4	SPLS 1a_0,9_0 Ba Ct2	196	-80	-748	82	195	-6	-774

Maximale torsiebelasting (positief)

Stijl	Combinatie	R_x [kN]	R_y [kN]	R_z [kN]	R_η [kN]	R_ξ [kN]	$R_{\xi,lok}$ [kN]	$R_{z,lok}$ [kN]
1	ULS 3_0,9_100	397	-95	776	348	-213	-5	803
2	ULS 3_0,9_100	-214	-324	319	380	-78	8	330
3	ULS 3_100	-265	295	-75	396	21	1	-78
4	ULS 4_90	148	379	482	373	-163	-34	499

Maximale torsiebelasting (negatief)

Stijl	Combinatie	R_x [kN]	R_y [kN]	R_z [kN]	R_η [kN]	R_ξ [kN]	$R_{\xi,lok}$ [kN]	$R_{z,lok}$ [kN]
1	ULS 8 Ba 10	33	33	157	0	-46	-4	162
2	-	0	0	0	0	0	0	0
3	ULS 8 Ba 10	-33	-33	157	0	-46	-4	162
4	-	0	0	0	0	0	0	0

Project: RLL-TLB380
 Masttype: HA+0_s (afspannen)
 Mast: 1007

Combinatie Ftrek+Fhor

Stijl	Combinatie	R _x [kN]	R _y [kN]	R _z [kN]	R _η [kN]	R _ξ [kN]	R _{ξ,lok} [kN]	R _{z,lok} [kN]
1	SPLS 4_0,9_90 Ah Ct1	-43	-342	-1164	211	272	-41	-1206
2	ULS 1a_0,9_0,9_135	-287	-94	-437	269	137	19	-452
3	SPLS 3_0,9_90 Ba All Cts	80	376	-1304	209	323	-27	-1350
4	ULS 3_0	253	243	-134	350	7	-29	-139

Permanente belasting

Stijl	Combinatie	R _x [kN]	R _y [kN]	R _z [kN]	R _η [kN]	R _ξ [kN]	R _{ξ,lok} [kN]	R _{z,lok} [kN]
1	SLS 7	187	-95	165	200	-65	-21	171
2	SLS 7	-72	-211	389	200	-98	6	403
3	SLS 7	-234	96	387	233	-98	6	401
4	SLS 7	119	211	163	233	-65	-21	169

Omhullenden ongeacht stijl

Belasting	Combinatie	R _x [kN]	R _y [kN]	R _z [kN]	R _η [kN]	R _ξ [kN]	R _{ξ,lok} [kN]	R _{z,lok} [kN]
Max. druk	SPLS 4_90 Ah Ct1	-454	-201	1878	179	-463	42	1945
Max. trek	SPLS 1a_0,9_90 Ba All Cts	108	365	-1322	182	335	-21	-1369
Max. pos. torsie	ULS 3_100	-265	295	-75	396	21	1	-78
Max. neg. torsie	ULS 8 Ba 10	33	33	157	0	-46	-4	162
Comb. trek+torsie	SPLS 3_0,9_90 Ba All Cts	80	376	-1304	209	323	-27	-1350

Maximale trekbelasting SLS

Stijl	Combinatie	R _x [kN]	R _y [kN]	R _z [kN]	R _η [kN]	R _ξ [kN]	R _{ξ,lok} [kN]	R _{z,lok} [kN]
1	SPLS 3_0,9_100 Ah Ct1	-22	-266	-889	173	204	-35	-921
2	SPLS 1a_0,9_100 Ah Ct1	-175	74	-651	71	176	1	-674
3	SPLS 1a_0,9_100 Ba Ct2	101	361	-1299	183	327	-22	-1345
4	SPLS 3_0,9_100 Ba Ct2	169	-8	-540	114	125	-20	-559

Maximale drukbelasting SLS

Stijl	Combinatie	R _x [kN]	R _y [kN]	R _z [kN]	R _η [kN]	R _ξ [kN]	R _{ξ,lok} [kN]	R _{z,lok} [kN]
1	SPLS 3_100 Ba Ct2	412	209	1705	144	-439	19	1765
2	SPLS 3_100 Ba Ct2	0	-341	926	241	-241	8	959
3	SPLS 3_100 Ah Ct1	-372	-164	1540	147	-379	34	1594
4	SPLS 3_100 Ah Ct1	-58	379	1063	227	-309	-24	1100

Project: RLL-TLB380
Masttype: HA+0_s (afspannen)
Mast: 1007

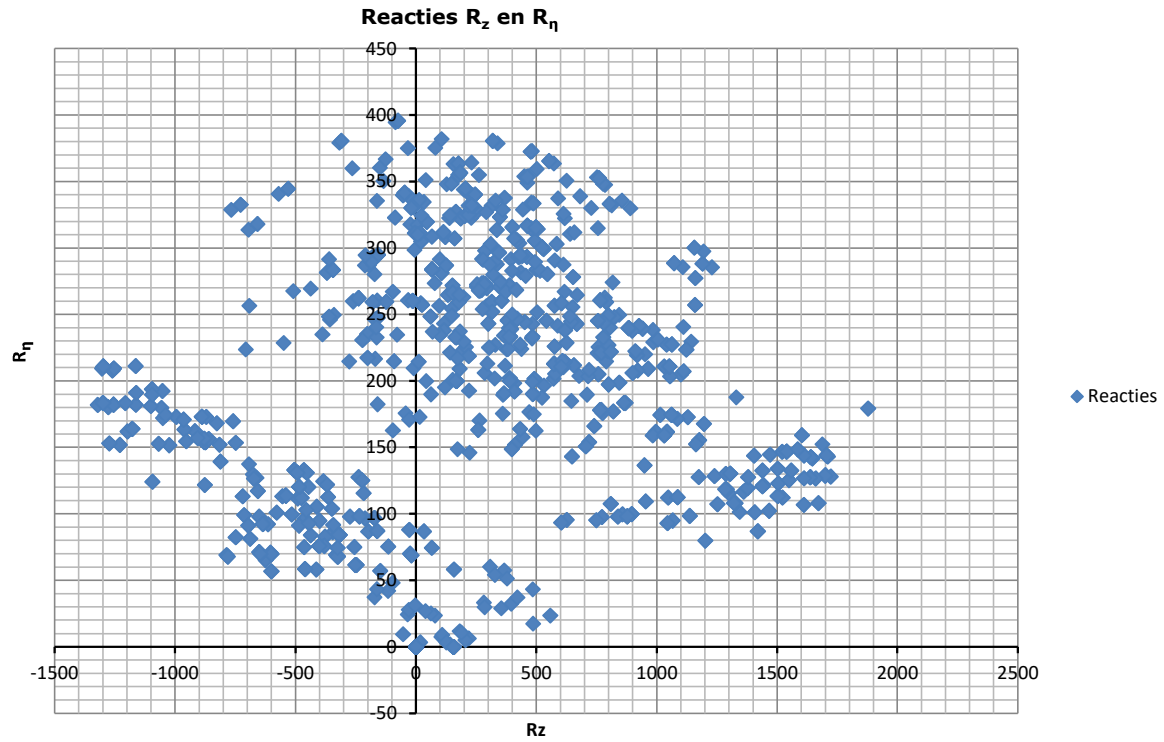

Project: RLL-TLB380
 Tower: HA+3_s
 Number: 1063

Auteur: TBR
 Versie: v11.8

Geleiderbelastingen

Algemeen

Benaming HA+3_s
 Masttype Hoekmast
 Aantal circuits 2
 Configuratie 2-circuit-verticaal
 Aantal bliksemgeleiders 2

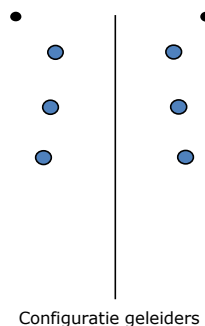

Uitgangspunten

Norm NEN-EN50341-2-15:2019
 Gevolgklasse initieel CC2
 Betrouwbaarheidsniveau initieel Nieuwbouw
 Referentieperiode initieel 50 jaar
 Referentieperiode na aanpassing CC2
 Betrouwbaarheidsniveau na aanpassing n.v.t.
 Windgebied 50 jaar
 Windgebied III
 Windsnelheid (m/s) 24,5 m/s
 Terreincategorie II
 Reductiefactor c_{dir} 1,00
 IJsg gebied fasegeleider B
 IJsg gebied bliksemgeleider A

Geleiders Back

Omschrijving	Spanning	Geleider Back	Bundel Ba	IJsg gebied	Toeslag gewicht	Toeslag diameter	Intrekwaarden P_{back}
Circuit 1	380 kV	AAAC-AL7 620	4	B	3 %	3 %	1800
Circuit 2	380 kV	AAAC-AL7 620	4	B	3 %	3 %	1800
Bliksemdraad 1		AACSR 241-AL3-39-A20SA	1	A	3 %	3 %	1800
Bliksemdraad 2		OPGW AFL-226/38	1	A	3 %	3 %	1800

Geleiders Ahead

Omschrijving	Spanning	Geleider Ahead	Bundel Ah	IJsg gebied	Toeslag gewicht	Toeslag diameter	Intrekwaarden P_{ahead}
Circuit 1	380 kV	AAAC-AL7 620	4	B	3 %	3 %	1800
Circuit 2	380 kV	AAAC-AL7 620	4	B	3 %	3 %	1800
Bliksemdraad 1		AACSR 241-AL3-39-A20SA	1	A	3 %	3 %	1800
Bliksemdraad 2		OPGW AFL-226/38	1	A	3 %	3 %	1800

Isolatoren (1)

Omschrijving	Ophanging	Gewicht [kN]	Lengte [m]	Windopp. [m ²]
Circuit 1	Afspanketting	3,00	6,50	1,10
Circuit 2	Afspanketting	3,00	6,50	1,10
Bliksemdraad 1	Afspanketting	0,20	0,20	0,10
Bliksemdraad 2	Afspanketting	0,20	0,20	0,10

1. Eigenschappen gelden voor geheel van de isolatorset

Ophanghoogte en positie in mast

Circuits	Aanduiding	Nummer	Ophanghoogte	Aangrippunt	Positie in mast Horizontale afstand
Circuit 1	10	380ct1f1	30,5 m	30,5 m	7,0 m
Circuit 1	11	380ct1f2	40,0 m	40,0 m	10,5 m
Circuit 1	12	380ct1f3	50,0 m	50,0 m	7,5 m
Circuit 2	20	380ct2f1	30,5 m	30,5 m	-7,0 m
Circuit 2	21	380ct2f2	40,0 m	40,0 m	-10,5 m
Circuit 2	22	380ct2f3	50,0 m	50,0 m	-7,5 m
Bliksemdraad 1	1	bl1	55,1 m	55,1 m	12,9 m
Bliksemdraad 2	3	bl2	55,1 m	55,1 m	-12,9 m

Project: RLL-TLB380
 Tower: HA+3_s
 Number: 1063

Hoogteaanpassing naastgelegen masten (aanpassing wind- en weight span)

	Back	Ahead	
Verhoging voor windbelasting	15,0 m	6,0 m	(positief: omhoog)
Verlaging voor verticale belasting	-6,0 m	-6,0 m	(negatief: omlaag, grotere weight span)
Verlaging:	Niet in 0,9EG-combinaties		

Hoogteafwijking mastbeeld naastgelegen masten en richtingsverandering t.o.v. Lijnrichting

Circuits	Aanduiding	Nummer	Hoogteverschil		Richtingsverandering	
			Δh_{back}	Δh_{ahead}	Δy_{back}	Δy_{ahead}
Circuit 1	10	380ct1f1	0,0	0,0 m	0,0	0,0 m
Circuit 1	11	380ct1f2	0,0	0,0 m	0,0	0,0 m
Circuit 1	12	380ct1f3	0,0	0,0 m	0,0	0,0 m
Circuit 2	20	380ct2f1	0,0	0,0 m	0,0	0,0 m
Circuit 2	21	380ct2f2	0,0	0,0 m	0,0	0,0 m
Circuit 2	22	380ct2f3	0,0	0,0 m	0,0	0,0 m
Bliksemdraad 1	1	bl1	0,0	0,0 m	0,0	0,0 m
Bliksemdraad 2	3	bl2	0,0	0,0 m	0,0	0,0 m

Lijn- en mastgegevens

	Back	Ahead
Ruling span $\sqrt{(\Sigma L^3/\Sigma L)}$	400,0	400,0 m
Lijnhoek	160 °	
Rotatie mast t.o.v. bissectrice	θ	0 °
Vaklengte	400	400 m
Hoogte onderkant mast t.o.v. maaiveld	0,5 m	
Beschouwde windrichtingen	α_1	0 °
Windrichtingen volgens:	α_2	45 °
<i>Geleiderbelastingen</i>	α_3	90 °
	α_4	135 °
	α_5	80 °
	α_6	100 °

Windrichtingen gelden t.o.v. hoofdrichting mastconstructie, niet t.o.v. bissectrice.

Windrichtingen en positieve richtingen belastingen

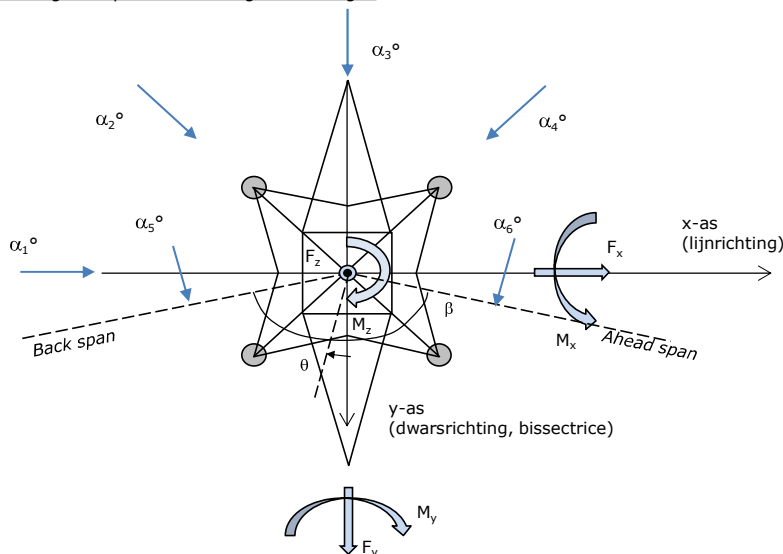

Beschouwd aantal windrichtingen

1a	6
3	6
4	1
6	1
Overig	1

Project: RLL-TLB380
 Tower: HA+3_s
 Number: 1063

Geleiderafval

		SPLS - torsie		SPLS - Enkelzijdige trek		5a - geleiderbreuk	
		Aanw.	Afw.	Aanw.	Afw.	Aanw.	Afw.
Circuit 1	380ct1f1	1	0	1	0	1	0
Circuit 1	380ct1f2	1	0	1	0	1	0
Circuit 1	380ct1f3	1	0	1	0	1	0
Circuit 2	380ct2f1	0	1	1	0	1	0
Circuit 2	380ct2f2	0	1	1	0	1	0
Circuit 2	380ct2f3	0	1	1	0	1	0
Bliksemdraad 1	b1	1	0	1	0	1	0
Bliksemdraad 2	b2	0	1	1	0	1	0

Belastingsituaties SPLS

Beschouwde situaties SPLS: 1 t/m 6, alle mogelijke situaties.

Principe belastingssituaties:

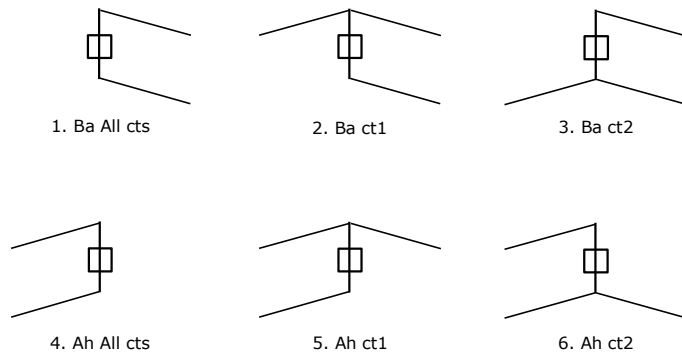

Belastingsituaties 5a. Geleiderbreuk

Beschouwde situaties geleiderbreuk 5a: 1 en 2, alle mogelijke situaties.

Principe belastingssituaties:

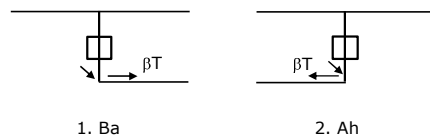

Project: RLL-TLB380
 Tower: HA+3_s
 Number: 1063

Belastingsituaties 6. Bouw- en onderhoud

Onder 6a wordt de belasting door aanwezigheid lijnwagen of lijnfiets in combinatie met puntlast op traverse in rekening gebracht. Combinatie 6b bevat geen belastingen in geleider of op traverse. Deze combinatie is toegevoegd om te kunnen combineren met separate controle bordessen etc. De situaties worden in ULS en in iedere SPLS-situatie (in geval van hoekmast) toegepast.

	Fase	Bliksem
Lijnwagen	4,0 kN	2,0 kN
Puntlast op traverse	1,0 kN	1,0 kN

Beschouwde situaties bouw- en onderhoud 6a: 1 t/m 4, alle mogelijke situaties.

Aanwezigheid lijnwagen: Circuit, belasting tegelijk aanwezig in alle geleiders per circuit.

Principe belastingssituaties:

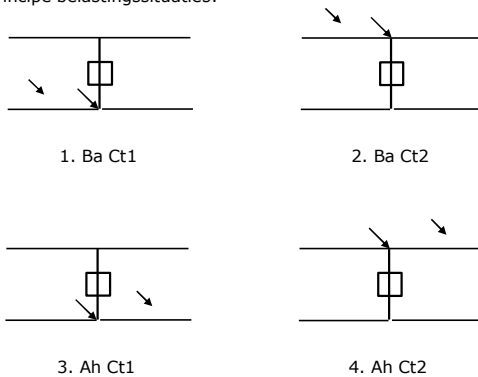

Belastingsituaties 8. Lijndansen als statische belasting

Geleider		
Steunmast fase	0,866 W	1,5 W
Steunmast bliksem	1,5 EDS	1,5 W
Hoekmast fase en bliksem	1,5 EDS	1,5 W

Considered situations galloping 8: 1 and 2, all possible situations

Belasting tegelijk aanwezig in alle geleiders van het circuit.

Principe belastingssituaties:

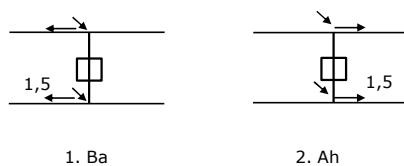

Belastingcombinatie 8. Lijndansen als dynamische belasting

Alleen van toepassing op hoek- en eindmasten

Belasting bestaat uit EDS-trekbelasting in één van de geleiders aan één zijde van de mast

Door gebruiker via het belastingsspectrum van tabel 4.11/NL.1 om te zetten naar spanningspectrum

Project: RLL-TLB380
 Tower: HA+3_s
 Number: 1063

Mastconstructie

Eigenschappen

Masttype	Hoekmast	
Mastbenaming	HA+3_s	
Voetplaat t.o.v. maaiveld	0,5 m	
Masthoogte t.o.v. voetplaat	55,1 m	
Gewicht mast	676,7 kN	
<i>Breedte en helling mast bij fundatie</i>	x-ri.	y-ri.
Pootsprei	12,42	12,42 m
Helling van de randstijl	0,190	0,190 -
Factor spatkracht	1,1	1,1 -

Berekening windbelasting

Dynamische invloed G_T	1,00 (<i>Masthoogte < 60 m</i>)
Windbelasting overhoeks op mastlichaam evenredig met:	$(A1C1\sin^2(\phi)+A2C2\cos^2(\phi))$
Windbelasting overhoeks op traverse evenredig met:	$(A1C1\sin^2(\phi)+A2C2\cos^2(\phi))$
Vergroting wind overhoeks mastlichaam	$(1+0,2\sin^2(2\phi))$
Vergroting wind overhoeks traverse	$(1+0,2\sin^2(2\phi))$
Factor wind evenwijdig t.o.v. haaks op traverse	0,4

Eigenschappen mastsecties langsrichting (vooraanzicht, yz-vlak)

Omschrijving	h [m]	b ₁ [m]	b ₂ [m]	Δh [m]	Δ _x [m]	A ₀ [m ²]	A ₁ [m ²]	χ = A ₁ /A ₀ [-]	C _t
Broekstuk	18,00	12,42	5,58	18,00	0,190	161,91	35,93	0,22	2,84
Tussenstuk1	24,30	5,58	4,88	6,30	0,055	32,94	11,81	0,36	2,34
Tussenstuk2	30,50	4,88	4,20	6,20	0,055	28,15	9,85	0,35	2,37
Bovenstuk1	40,00	4,20	3,35	9,50	0,045	35,84	14,39	0,40	2,21
Bovenstuk2	52,80	3,35	2,19	12,80	0,045	35,44	12,74	0,36	2,34
Topstuk	54,50	2,19		1,70		1,86	0,32	0,17	3,05
Ondertraverse	30,50	5,90		2,80		8,26	2,44	0,30	2,55
Middentraverse	40,00	9,33		2,90		13,52	4,15	0,31	2,51
Boventraverse	50,00	12,74		2,71		17,28	5,04	0,29	2,56

Eigenschappen mastsecties dwarsrichting (zijaanzicht, xz-vlak)

Omschrijving	h [m]	b ₁ [m]	b ₂ [m]	Δh [m]	Δ _x [m]	A ₀ [m ²]	A ₁ [m ²]	χ = A ₁ /A ₀ [-]	C _t
Broekstuk	18,00	12,42	5,58	18,00	0,190	161,91	35,93	0,22	2,84
Tussenstuk1	24,30	5,58	4,88	6,30	0,055	32,94	11,81	0,36	2,34
Tussenstuk2	30,50	4,88	4,20	6,20	0,055	28,15	9,85	0,35	2,37
Bovenstuk1	40,00	4,20	3,35	9,50	0,045	35,84	14,39	0,40	2,21
Bovenstuk2	52,80	3,35	2,19	12,80	0,045	35,44	12,74	0,36	2,34
Topstuk	54,50	2,19		1,70		1,86	0,32	0,17	3,05
Ondertraverse	30,50	5,90		2,80		8,26	2,44	0,30	2,55
Middentraverse	40,00	9,33		2,90		13,52	4,15	0,31	2,51
Boventraverse	50,00	12,74		2,71		17,28	5,04	0,29	2,56

NB: oppervlakte traverse dwarsrichting wordt in berekening gereduceerd.

Project: RLL-TLB380
 Tower: HA+3_s
 Number: 1063

Windoppervlak feeders telecommunicaties

Onderdeel	A (m ² /m)	Factor	Δh	A ₁
Broekstuk	0,14	0,71	18,0	1,8
Tussenstuk1	0,14	0,71	6,3	0,6
Tussenstuk2	0,14	0,71	6,2	0,6
Bovenstuk1	0,14	0,71	9,5	0,9
Bovenstuk2				

Invoer antennes

Omschrijving	A (m ²)	h (m)	C _r (m)
Antenne top			
Antenne o.t.	4,7	36,7	1,5

Belastingen mastsectie langsrichting (x-richting) per windrichting

Omschrijving	P _w [kN/m ²]	F _{x1} [kN]	F _{x2} [kN]	F _{x3} [kN]	F _{x4} [kN]	h _{ef} [m]	M _{y1} [kNm]	M _{y2} [kNm]	M _{y3} [kNm]	M _{y4} [kNm]
Broekstuk	0,70	71,5	60,6	0,0	-60,6	9,0	643,3	545,8	0,0	-545,8
Tussenstuk1	0,89	24,7	20,9	0,0	-20,9	21,2	521,6	442,6	0,0	-442,6
Tussenstuk2	0,96	22,5	19,1	0,0	-19,1	27,4	615,3	522,1	0,0	-522,1
Bovenstuk1	1,04	33,1	28,1	0,0	-28,1	35,3	1165,5	989,0	0,0	-989,0
Bovenstuk2	1,11	33,2	28,1	0,0	-28,1	46,4	1538,2	1305,2	0,0	-1305,2
Topstuk	1,16	1,1	1,0	0,0	-1,0	53,7	61,3	52,0	0,0	-52,0
Ondertraverse	1,00	12,5	7,4	0,0	-7,4	31,4	391,8	232,7	0,0	-232,7
Middentraverse	1,08	22,4	13,3	0,0	-13,3	41,0	919,3	546,0	0,0	-546,0
Boventraverse	1,14	29,5	17,5	0,0	-17,5	50,9	1500,8	891,5	0,0	-891,5
Totaal		250,3	196,0	0,0	-196,0		7357,0	5526,8	0,0	-5526,8

Belastingen mastsectie dwarsrichting (y-richting) per windrichting

Omschrijving	P _w [kN/m ²]	F _{y1} [kN]	F _{y2} [kN]	F _{y3} [kN]	F _{y4} [kN]	h _{ef} [m]	M _{x1} [kNm]	M _{x2} [kNm]	M _{x3} [kNm]	M _{x4} [kNm]
Broekstuk	0,70	0,0	60,6	71,5	60,6	9,0	0,0	545,8	643,3	545,8
Tussenstuk1	0,89	0,0	20,9	24,7	20,9	21,2	0,0	442,6	521,6	442,6
Tussenstuk2	0,96	0,0	19,1	22,5	19,1	27,4	0,0	522,1	615,3	522,1
Bovenstuk1	1,04	0,0	28,1	33,1	28,1	35,3	0,0	989,0	1165,5	989,0
Bovenstuk2	1,11	0,0	28,1	33,2	28,1	46,4	0,0	1305,2	1538,2	1305,2
Topstuk	1,16	0,0	1,0	1,1	1,0	53,7	0,0	52,0	61,3	52,0
Ondertraverse	1,00	0,0	7,4	5,0	7,4	31,4	0,0	232,7	156,7	232,7
Middentraverse	1,08	0,0	13,3	9,0	13,3	41,0	0,0	546,0	367,7	546,0
Boventraverse	1,14	0,0	17,5	11,8	17,5	50,9	0,0	891,5	600,3	891,5
Totaal		0,0	196,0	211,7	196,0		0,0	5526,8	5669,9	5526,8

Resulterende belastingen vanuit mastconstructie incl. antenne zonder geleiders niveau fundatie (kar. waarde)

Belasting / windrichting	F _x [kN]	F _y [kN]	F _z [kN]	M _x [kNm]	M _y [kNm]	M _z [kNm]
Permanente belasting	0	0	677	0	0	0
Windrichting 0°	258	0	0	0	7628	0
Windrichting 45°	201	201	0	5718	5718	0
Windrichting 90°	0	219	0	5940	0	0
Windrichting 135°	-201	201	0	5718	-5718	0

Project: RLL-TLB380
 Tower: HA+3_s
 Number: 1063

Tussenresultaten geleiderbelastingen

Geleiders back

Circuit	Geleider	Diameter [mm]	A [mm ²]	G [N/m]	E [N/mm ²]	αT [-]
Circuit 1	AAAC-AL7 620	32,4	621,0	17,71	56000	2,30E-05
Circuit 2	AAAC-AL7 620	32,4	621,0	17,71	56000	2,30E-05
Bliksemdraad 1	AACSR 241-AL3-39-A20SA	21,8	281,0	9,38	70165	1,97E-05
Bliksemdraad 2	OPGW AFL-226/38	21,7	264,0	9,13	72000	1,98E-05

Geleiders ahead

Circuit	Geleider	Diameter [mm]	A [mm ²]	G [N/m]	E [N/mm ²]	αT [-]
Circuit 1	AAAC-AL7 620	32,4	621,0	17,71	56000	2,30E-05
Circuit 2	AAAC-AL7 620	32,4	621,0	17,71	56000	2,30E-05
Bliksemdraad 1	AACSR 241-AL3-39-A20SA	21,8	281,0	9,38	70165	1,97E-05
Bliksemdraad 2	OPGW AFL-226/38	21,7	264,0	9,13	72000	1,98E-05

Verticale belasting back

Circuit	Bundel [-]	Toeslag [%]	$W_{z,G}$ [N/m]	IJsg gebied	Formule	$W_{z,ijs}$ [N/m]	$W_{z,ijs,bundel}$ [N/m]
Circuit 1	4	3	73,0	B	4+0,2d	10,5	41,9
Circuit 2	4	3	73,0	B	4+0,2d	10,5	41,9
Bliksemdraad 1	1	3	9,7	A	15+0,4d	23,7	23,7
Bliksemdraad 2	1	3	9,4	A	15+0,4d	23,7	23,7

Verticale belasting ahead

Circuit	Bundel [-]	Toeslag [%]	$W_{z,G}$ [N/m]	IJsg gebied	Formule	$W_{z,ijs}$ [N/m]	$W_{z,ijs,bundel}$ [N/m]
Circuit 1	4	3	73,0	B	4+0,2d	10,5	41,9
Circuit 2	4	3	73,0	B	4+0,2d	10,5	41,9
Bliksemdraad 1	1	3	9,7	A	15+0,4d	23,7	23,7
Bliksemdraad 2	1	3	9,4	A	15+0,4d	23,7	23,7

Isolatoren

Geleider	$G_{isolator}$ [kN]	Aantal	$F_{v,iso}$ [kN]	Lengte [m]	Windopp. [m ²]	Windhoogte [m]	Stuwdruk [kN/m ²]	Vormfactor [-]	$F_{th,iso}$ [kN]
380ct1f1	3,00	1	3	6,5	1,1	31,00	1,00	1,2	1,32
380ct1f2	3,00	1	3	6,5	1,1	40,50	1,07	1,2	1,42
380ct1f3	3,00	1	3	6,5	1,1	50,50	1,14	1,2	1,50
380ct2f1	3,00	1	3	6,5	1,1	31,00	1,00	1,2	1,32
380ct2f2	3,00	1	3	6,5	1,1	40,50	1,07	1,2	1,42
380ct2f3	3,00	1	3	6,5	1,1	50,50	1,14	1,2	1,50
bl1	0,20	1	0,2	0,2	0,1	55,60	1,17	1,2	0,14
bl2	0,20	1	0,2	0,2	0,1	55,60	1,17	1,2	0,14

Project: RLL-TLB380
 Tower: HA+3_s
 Number: 1063

Windbelasting back

Geleider	hoogte		G _{c_dwars}	G _{c_trek}	C _c	d _{toeslag}	W _y	W _{y,vak}	D _{ijs,toeslag}	W _{y,ijs}	W _{y,ijs,vak}
	wind	Stuwdruk									
	[m]	[kN/m ²]	[-]	[-]	[-]	[mm]	[N/m]	[N/m]	[mm]	[N/m]	[N/m]
380ct1f1	31,1	1,00	0,58	0,64	1,00	33,37	77,5	85,3	51,8	144,1	158,7
380ct1f2	40,6	1,07	0,60	0,66	0,98	33,37	84,3	92,8	51,8	160,7	176,8
380ct1f3	50,6	1,14	0,62	0,68	0,96	33,37	90,1	99,0	51,8	175,2	192,6
380ct2f1	31,1	1,00	0,58	0,64	1,00	33,37	77,5	85,3	51,8	144,1	158,7
380ct2f2	40,6	1,07	0,60	0,66	0,98	33,37	84,3	92,8	51,8	160,7	176,8
380ct2f3	50,6	1,14	0,62	0,68	0,96	33,37	90,1	99,0	51,8	175,2	192,6
bl1	55,7	1,17	0,63	0,69	1,18	22,45	19,3	21,3	63,8	55,9	61,4
bl2	55,7	1,17	0,63	0,69	1,18	22,35	19,3	21,2	63,7	55,8	61,3

Windbelasting ahead

Geleider	hoogte		G _{c_dwars}	G _{c_trek}	C _c	d _{toeslag}	W _y	W _{y,vak}	D _{ijs,toeslag}	W _{y,ijs}	W _{y,ijs,vak}
	wind	Stuwdruk									
	[m]	[kN/m ²]	[-]	[-]	[-]	[mm]	[N/m]	[N/m]	[mm]	[N/m]	[N/m]
380ct1f1	26,6	0,95	0,57	0,63	1,02	33,37	73,6	81,0	51,8	134,9	148,6
380ct1f2	36,1	1,04	0,59	0,65	0,99	33,37	81,3	89,5	51,8	153,3	168,7
380ct1f3	46,1	1,11	0,61	0,67	0,97	33,37	87,6	96,4	51,8	169,0	185,8
380ct2f1	26,6	0,95	0,57	0,63	1,02	33,37	73,6	81,0	51,8	134,9	148,6
380ct2f2	36,1	1,04	0,59	0,65	0,99	33,37	81,3	89,5	51,8	153,3	168,7
380ct2f3	46,1	1,11	0,61	0,67	0,97	33,37	87,6	96,4	51,8	169,0	185,8
bl1	51,2	1,14	0,62	0,68	1,18	22,45	18,8	20,7	63,8	54,1	59,5
bl2	51,2	1,14	0,62	0,68	1,19	22,35	18,8	20,6	63,7	54,0	59,4

Project: RLL-TLB380
 Masttype: HA+3_s
 Mast: 1063

Auteur: TBR
 Versie: v11.8

Geleiderbelastingen

Uitgangspunten

Betrouwbaarheidsniveau Nieuwbouw CC2
 Referentieperiode 50 jaar

ULS (bezwijksterkte)		NEN-EN50341-2-15:2019						
Belastingsgeval	omschrijving	Temp °C	γ_G		γ_Q			γ_a A_k
			$G_{k,mast}$	$G_{k,geleider}$	Q_{pk}	Q_{wk}	Q_{ik}	
ULS 1a	Wind	10°	1,20	1,20	0,00	1,50	0,00	0,0
ULS 1a_0,9	Wind 0,9Gk alleen mast	10°	0,90	1,20	0,00	1,50	0,00	0,0
ULS 1a_0,9_0,9	Wind 0,9Gk ook geleider	10°	0,90	0,90	0,00	1,50	0,00	0,0
ULS 3	Wind+ijs	-5°	1,20	1,20	0,00	0,45	1,50	0,0
ULS 3_0,9	Wind+ijs 0,9	-5°	0,90	1,20	0,00	0,45	1,50	0,0
ULS 4	Koude+wind	-20°	1,20	1,20	0,00	0,30	0,00	0,0
ULS 4_0,9	Koude+wind 0,9	-20°	0,90	1,20	0,00	0,30	0,00	0,0
ULS 5a	Torsiebelastingen	10°	1,00	1,00	1,00	0,00	0,00	1,0
ULS 5b	Longitudinale belastingen	10°	1,00	1,00	0,00	0,00	0,00	1,0
ULS 6	Bouw en onderhoud	5°	1,20	1,20	1,50	0,30	0,00	0,0
ULS 6_0,9	Bouw en onderhoud	5°	1,20	1,20	0,00	0,30	0,00	0,0
ULS 7	Permanent	10°	1,35	1,35	0,00	0,00	0,00	0,0
ULS 8	Special	10°	1,00	1,00	0,00	0,00	0,00	1,0
SPLS (Bezwijksterkte, enkel voor hoekmasten: afwezigheid geleiders)			γ_G		γ_Q			
			G_k	G_k	Q_{pk}	Q_{wk}	Q_{ik}	A_k
SPLS 1a	Wind	10°	1,20	1,20	0,0	0,78	0,00	0,0
SPLS 1a_0,9	Wind 0,9	10°	0,90	1,20	0,0	0,78	0,00	0,0
SPLS 1a_0,9_0,9	Wind 0,9	10°	0,90	0,90	0,0	0,78	0,00	0,0
SPLS 3	Wind+ijs	-5°	1,20	1,20	0,0	0,36	0,34	0,0
SPLS 3_0,9	Wind+ijs 0,9	-5°	0,90	1,20	0,0	0,36	0,34	0,0
SPLS 4	Koude+wind	-20°	1,20	1,20	0,0	0,24	0,00	0,0
SPLS 4_0,9	Koude+wind 0,9	-20°	0,90	1,20	0,0	0,24	0,00	0,0
SPLS 6	Bouw en onderhoud	5°	1,20	1,20	1,2	0,24	0,0	0,0
SPLS 6_0,9	Bouw en onderhoud	5°	1,20	1,20	0,0	0,24	0,0	0,0
SLS (controle van de vervormingen, vermoeiing, EDS)			G_k		Q_{pk}	Q_{wk}	Q_{ik}	A_k
SLS 1a	Wind	10°	1,00	1,00	0,0	1,00	0,0	0,0
SLS 3	Wind+ijs	-5°	1,00	1,00	0,0	0,30	1,00	0,0
SLS 4	Wind	-20°	1,00	1,00	0,0	0,20	0,0	0,0
SLS 6	Bouw en onderhoud	5°	1,00	1,00	0,0	0,20	0,0	0,0
SLS 7	PB (EDS, geen wind)	10°	1,00	1,00	0,0	0,00	0,0	0,0

Aantal windrichtingen 6
 Aantal belastingcombinaties ULS 72
 Aantal belastingcombinaties SPLS 222
 Aantal belastingcombinaties SLS 15
 Aantal knooplasten 6798

Project: RLL-TLB380
 Masttype: HA+3_s
 Mast: 1063

Samenvattingstabellen geleiderbelastingen

In de onderstaande vier tabellen is weergegeven:

- De maximale geleiderbelasting in het globale assenstelsel, gesplitst in aandeel van back en ahead span
- De gecombineerde geleiderbelasting (Ba+Ah) in het globale assenstelsel met in het lokale assenstelsel de maximaal optredende trekkracht. Componenten Fx en Fy als absolute waarde
- De alledaagse (EDS) waarden van de gecombineerde geleiderbelastingen (Ba+Ah) met bijbehorende trekkrachten
- Controle op uplift, waar een negatieve waarde duidt op uplift

Maximale waarden voor back en ahead span

Geleider	Fx_ba [kN]	Fx_ah [kN]	Fy_ba [kN]	Fy_ah [kN]	Fz_ba [kN]	Fz_ah [kN]
bl1	-66,0	65,6	16,8	16,6	10,7	10,7
380ct1f1	-257,1	255,1	66,2	64,0	37,6	37,6
380ct1f2	-261,1	259,3	70,1	68,4	37,7	37,7
380ct1f3	-264,8	263,1	73,4	72,0	37,8	37,7
Post-isolato	0,0	0,0	0,0	0,0	0,0	
Post-isolato	0,0	0,0	0,0	0,0	0,0	
Post-isolato	0,0	0,0	0,0	0,0	0,0	
380ct2f1	-257,1	255,1	66,2	64,0	37,6	37,6
380ct2f2	-261,1	259,3	70,1	68,4	37,7	37,7
380ct2f3	-264,8	263,1	73,4	72,0	37,8	37,7
bl2	-65,0	64,7	16,6	16,4	10,6	10,6
Post-isolato	0,0	0,0	0,0	0,0	0,0	
Post-isolato	0,0	0,0	0,0	0,0	0,0	
Post-isolato	0,0	0,0	0,0	0,0	0,0	

Min. Weight span (m)

Weight spar Combinatie1

Geleider	SLS 1a	SLS 4	SLS 7
bl1	454,1	465,4	454,0
380ct1f1	454,0	463,9	454,0
380ct1f2	454,0	464,1	454,0
380ct1f3	454,0	464,3	454,0
Post-isolator 1			
Post-isolator 2			
Post-isolator 3			
380ct2f1	454,0	463,9	454,0
380ct2f2	454,0	464,1	454,0
380ct2f3	454,0	464,3	454,0
bl2	454,1	465,6	454,0
Post-isolator 4			
Post-isolator 5			
Post-isolator 6			

Max. Weight span (m)

Weight spar Combinatie1

Geleider	ULS 1a	ULS 3
bl1	517,1	442,8
380ct1f1	479,3	452,1
380ct1f2	483,1	453,0
380ct1f3	486,4	453,7
Post-isolator 1		
Post-isolator 2		
Post-isolator 3		
380ct2f1	479,3	452,1
380ct2f2	483,1	453,0
380ct2f3	486,4	453,7
bl2	518,8	442,6
Post-isolator 4		
Post-isolator 5		
Post-isolator 6		

Omhullende weight span over alle combinaties (incl. 0,9 combinaties)

Voor alle geleiders

Max. weight span	518,8 m
Min. weight span	127,3 m

Wind / Weight span verhouding

1,297 -
0,318 -

Project: RLL-TLB380
 Masttype: HA+3_s
 Mast: 1063

Maximale waarden back+ahead span Maximale waarden trekkracht geleider

Geleider	Fx [kN]	Fy [kN]	Fz [kN]	Ft_ba [kN]	Ft_ah [kN]
bl1	39,1	33,0	10,7	-67,9	67,5
380ct1f1	197,9	127,5	37,6	-263,5	261,3
380ct1f2	202,1	135,5	37,7	-267,7	265,8
380ct1f3	206,0	142,2	37,8	-271,7	270,0
Post-isolato	3,6	3,6	5,4	0,0	
Post-isolato	1,9	1,9	2,7	0,0	
Post-isolato	2,0	2,0	2,7	0,0	
380ct2f1	197,9	127,5	37,6	-263,5	261,3
380ct2f2	202,1	135,5	37,7	-267,7	265,8
380ct2f3	206,0	142,2	37,8	-271,7	270,0
bl2	38,6	32,6	10,6	-66,9	66,6
Post-isolato	3,6	3,6	5,4	0,0	
Post-isolato	1,9	1,9	2,7	0,0	
Post-isolato	2,0	2,0	2,7	0,0	

EDS-belastingen geleiders

Geleider	Fx [kN]	Fy [kN]	Fz [kN]	Ft_ba [kN]	Ft_ah [kN]
bl1	17,1	3,0	2,4	-17,4	17,4
380ct1f1	129,3	22,8	19,6	-131,3	131,3
380ct1f2	129,3	22,8	19,6	-131,3	131,3
380ct1f3	129,3	22,8	19,6	-131,3	131,3
Post-isolato	0,0	0,0	4,0	0,0	
Post-isolato	0,0	0,0	2,0	0,0	
Post-isolato	0,0	0,0	2,0	0,0	
380ct2f1	129,3	22,8	19,6	-131,3	131,3
380ct2f2	129,3	22,8	19,6	-131,3	131,3
380ct2f3	129,3	22,8	19,6	-131,3	131,3
bl2	16,7	2,9	2,3	-16,9	16,9
Post-isolato	0,0	0,0	4,0	0,0	
Post-isolato	0,0	0,0	2,0	0,0	
Post-isolato	0,0	0,0	2,0	0,0	

Controle uplift SLS-wind

Combinatie: Geleider	Fz_ba [kN]	Fz_ah [kN]
SLS 4		
bl1	0,0	0,0
380ct1f1	0,0	0,0
380ct1f2	0,0	0,0
380ct1f3	0,0	0,0
Post-isolato	0,0	
Post-isolato	0,0	
Post-isolato	0,0	
380ct2f1	0,0	0,0
380ct2f2	0,0	0,0
380ct2f3	0,0	0,0
bl2	0,0	0,0
Post-isolato	0,0	
Post-isolato	0,0	
Post-isolato	0,0	

Project: RLL-TLB380
 Masttype: HA+3_s
 Mast: 1063

ULS-fundatiebelasting combinatie 1 en 3 wind haaks op de lijn of bissectrice en EDS, vanuit geleiders

Combinatie	Combination	F_x [kN]	F_y [kN]	F_z [kN]	M_x [kNm]	M_y [kNm]	M_z [kNm]
ULS 1a_90		-29	879	329	36384	-1155	0
ULS 1a_0,9_0		17	331	228	13520	649	0
ULS 1a_0,9_0,9_90		-32	852	135	35271	-1268	0
ULS 3_0		6	552	510	22787	216	0
SLS 7		0	286	260	11651	0	0

ULS-fundatiebelasting combinatie 1 en 3 wind haaks op de lijn of bissectrice en EDS, totaal geleiders en mast

Combinatie	F_x [kN]	F_y [kN]	F_z [kN]	M_x [kNm]	M_y [kNm]	M_z [kNm]
ULS 1a_90	-29	1208	1141	45295	-1155	0
ULS 1a_0,9_0,9_90	-32	1180	744	44181	-1268	0
SLS 7	0	286	937	11651	0	0

Fundatiebelastingen, selectie belastingcombinaties op basis grootste waarde

Combinatie	F_x [kN]	F_y [kN]	F_z [kN]	M_x [kNm]	M_y [kNm]	M_z [kNm]
ULS 1a_90	-29	1208	1141	45295	-1155	0
SPLS 3_90 Ah All Cts	-1281	353	1023	13413	-52741	-7
SPLS 3_80 Ba Ct1	616	476	1096	17862	25132	5556
SPLS 3_80 Ah All Cts	-1275	356	1023	13553	-52708	-7

Noot: grootste waarden kunnen in meerdere combinaties voorkomen, een combinatie is weergegeven.

Oplegreacties op fundering per randstijl

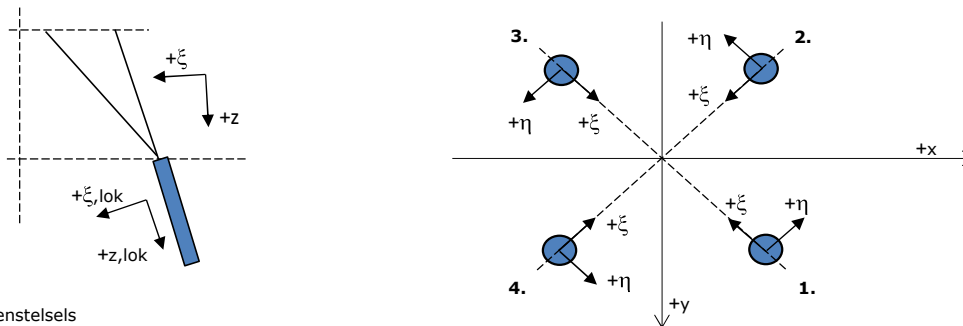

Assenstelsels

Maximale drukbelasting

Stijl	Combinatie	R_x [kN]	R_y [kN]	R_z [kN]	R_{η} [kN]	R_{ξ} [kN]	$R_{\xi,lok}$ [kN]	$R_{z,lok}$ [kN]
1	SPLS 3_100 Ba All Cts	482	581	2897	-70	-751	27	3000
2	SPLS 3_0 Ba All Cts	291	-415	1897	88	-499	11	1965
3	ULS 8 Ba	-282	-415	1891	-95	-493	15	1958
4	SPLS 3_80 Ah All Cts	-486	586	2924	70	-758	28	3028

Maximale trekbelasting

Stijl	Combinatie	R_x [kN]	R_y [kN]	R_z [kN]	R_{η} [kN]	R_{ξ} [kN]	$R_{\xi,lok}$ [kN]	$R_{z,lok}$ [kN]
1	SPLS 3_0,9_90 Ah All Cts	-168	-317	-1397	105	343	-32	-1447
2	SPLS 3_0,9_80 Ah All Cts	-394	494	-2482	-71	628	-39	-2570
3	SPLS 3_0,9_100 Ba All Cts	388	487	-2447	70	618	-39	-2534
4	SPLS 3_0,9_0 Ba All Cts	197	-321	-1448	-87	366	-23	-1499

Maximale torsiebelasting (positief)

Stijl	Combinatie	R_x [kN]	R_y [kN]	R_z [kN]	R_{η} [kN]	R_{ξ} [kN]	$R_{\xi,lok}$ [kN]	$R_{z,lok}$ [kN]
1	SPLS 3_90 Ah Ct2	169	-156	-15	230	-9	-13	-16
2	SPLS 3_0,9_90 Ba Ct1	-66	-251	506	224	-131	5	524
3	SPLS 3_90 Ba Ct1	141	392	-1497	177	377	-25	-1550
4	SPLS 3_0,9_90 Ah Ct2	-256	496	2047	170	-532	18	2120

Maximale torsiebelasting (negatief)

Stijl	Combinatie	R_x [kN]	R_y [kN]	R_z [kN]	R_{η} [kN]	R_{ξ} [kN]	$R_{\xi,lok}$ [kN]	$R_{z,lok}$ [kN]
1	SPLS 3_0,9_90 Ba Ct2	249	491	2013	-171	-524	17	2084
2	SPLS 3_90 Ah Ct1	-147	398	-1530	-177	385	-26	-1584
3	SPLS 3_0,9_90 Ah Ct1	61	-255	535	-224	-138	6	554
4	SPLS 3_90 Ba Ct2	-174	-151	12	-230	-16	-13	13

Project: RLL-TLB380
 Masttype: HA+3_s
 Mast: 1063

Combinatie Ftrek+Fhor

Stijl	Combinatie	R _x [kN]	R _y [kN]	R _z [kN]	R _η [kN]	R _ξ [kN]	R _{ξ,lok} [kN]	R _{z,lok} [kN]
1	SPLS 3_0,9_90 Ah All Cts	-168	-317	-1397	105	343	-32	-1447
2	SPLS 3_0,9_80 Ah All Cts	-394	494	-2482	-71	628	-39	-2570
3	SPLS 3_0,9_100 Ba All Cts	388	487	-2447	70	618	-39	-2534
4	SPLS 3_0,9_0 Ba All Cts	197	-321	-1448	-87	366	-23	-1499

Permanente belasting

Stijl	Combinatie	R _x [kN]	R _y [kN]	R _z [kN]	R _η [kN]	R _ξ [kN]	R _{ξ,lok} [kN]	R _{z,lok} [kN]
1	SLS 7	147	120	703	19	-189	0	728
2	SLS 7	-49	22	-235	19	51	-13	-243
3	SLS 7	49	22	-235	-19	51	-13	-243
4	SLS 7	-147	120	703	-19	-189	0	728

Omhullenden ongeacht stijl

Belasting	Combinatie	R _x [kN]	R _y [kN]	R _z [kN]	R _η [kN]	R _ξ [kN]	R _{ξ,lok} [kN]	R _{z,lok} [kN]
Max. druk	SPLS 3_80 Ah All Cts	-486	586	2924	70	-758	28	3028
Max. trek	SPLS 3_0,9_80 Ah All Cts	-394	494	-2482	-71	628	-39	-2570
Max. pos. torsie	SPLS 3_90 Ah Ct2	169	-156	-15	230	-9	-13	-16
Max. neg. torsie	SPLS 3_90 Ba Ct2	-174	-151	12	-230	-16	-13	13
Comb. trek+torsie	SPLS 3_0,9_80 Ah All Cts	-394	494	-2482	-71	628	-39	-2570

Maximale trekbelasting SLS

Stijl	Combinatie	R _x [kN]	R _y [kN]	R _z [kN]	R _η [kN]	R _ξ [kN]	R _{ξ,lok} [kN]	R _{z,lok} [kN]
1	SPLS 3_0,9_80 Ah All Cts	-166	-316	-1390	106	340	-33	-1440
2	SPLS 3_0,9_80 Ah All Cts	-394	494	-2482	-71	628	-39	-2570
3	SPLS 1a_0,9_100 Ba Ct2	386	210	-1660	-124	422	-25	-1719
4	SPLS 3_0,9_100 Ba Ct2	-153	-168	-90	-227	10	-14	-93

Maximale drukbelasting SLS

Stijl	Combinatie	R _x [kN]	R _y [kN]	R _z [kN]	R _η [kN]	R _ξ [kN]	R _{ξ,lok} [kN]	R _{z,lok} [kN]
1	SPLS 1a_100 Ba Ct2	294	498	2136	-145	-560	13	2211
2	SPLS 3_100 Ba Ct2	162	-50	556	-79	-150	0	575
3	SPLS 3_80 Ah All Cts	-258	-408	1833	-106	-471	21	1898
4	SPLS 3_80 Ah All Cts	-486	586	2924	70	-758	28	3028

Project: RLL-TLB380
Masttype: HA+3_s
Mast: 1063

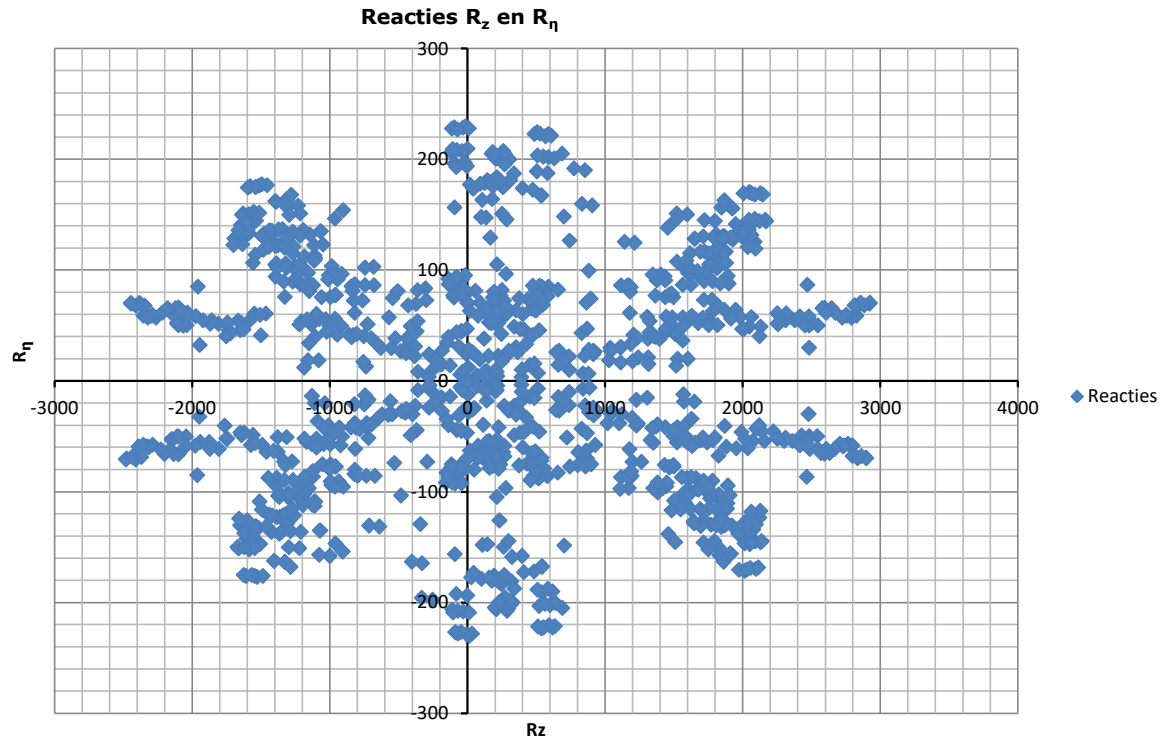

APPENDIX B

Resultaten PLS-TOWER

Deze Appendix bevat de resultaten uit PLS-TOWER voor de verschillende masttypen. De samenstelling van de bovenstukken zijn voor alle masttypen gelijk. De resultaten van het bovenstuk zijn dan ook alleen opgenomen van het maatgevende masttype HA+0/s. De resultaten van het onderstuk zijn voor alle masten opgenomen.

Resultaten opgenomen voor:

- Masttype HA+0/s
- Masttype HA+3/s.

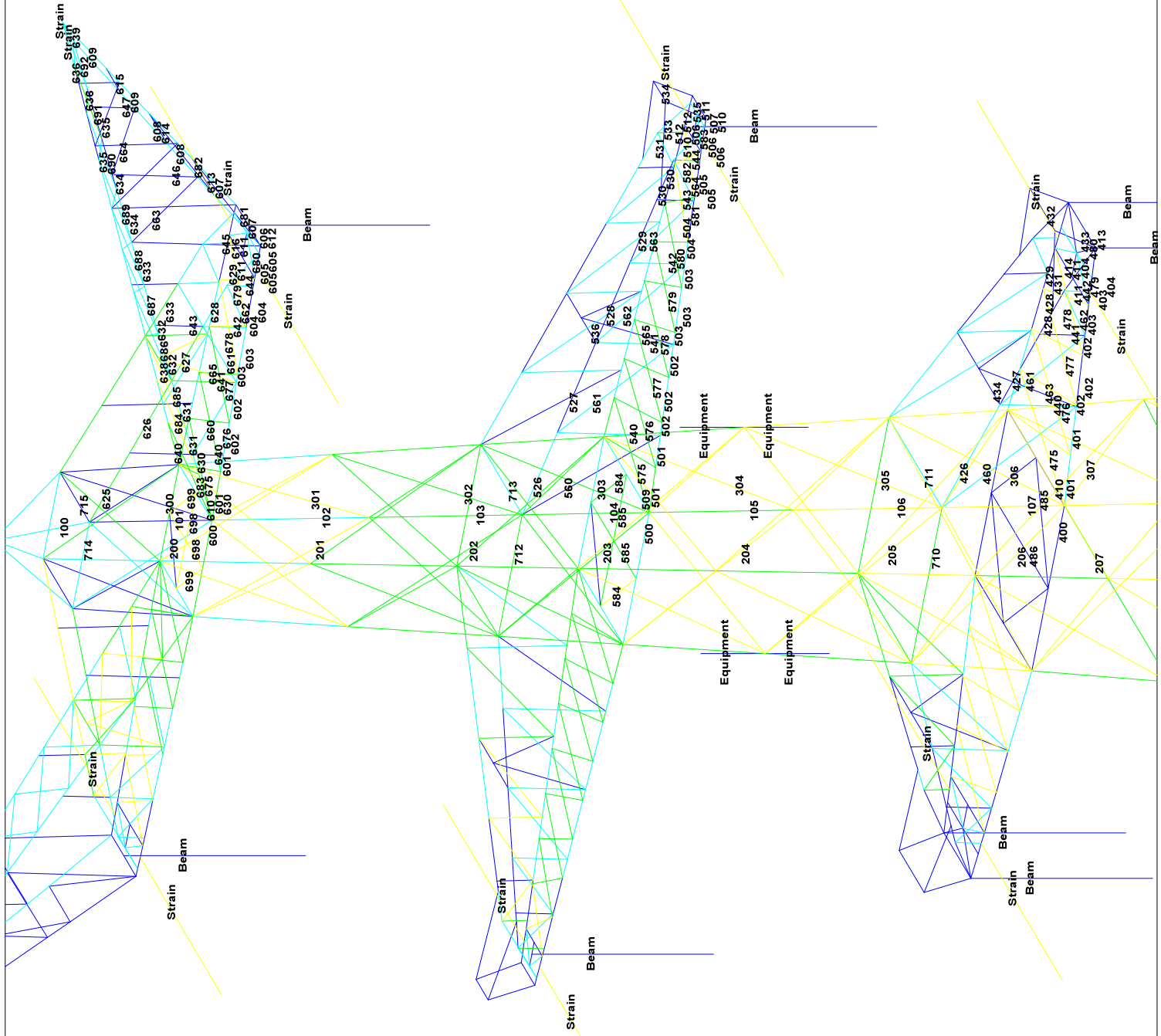

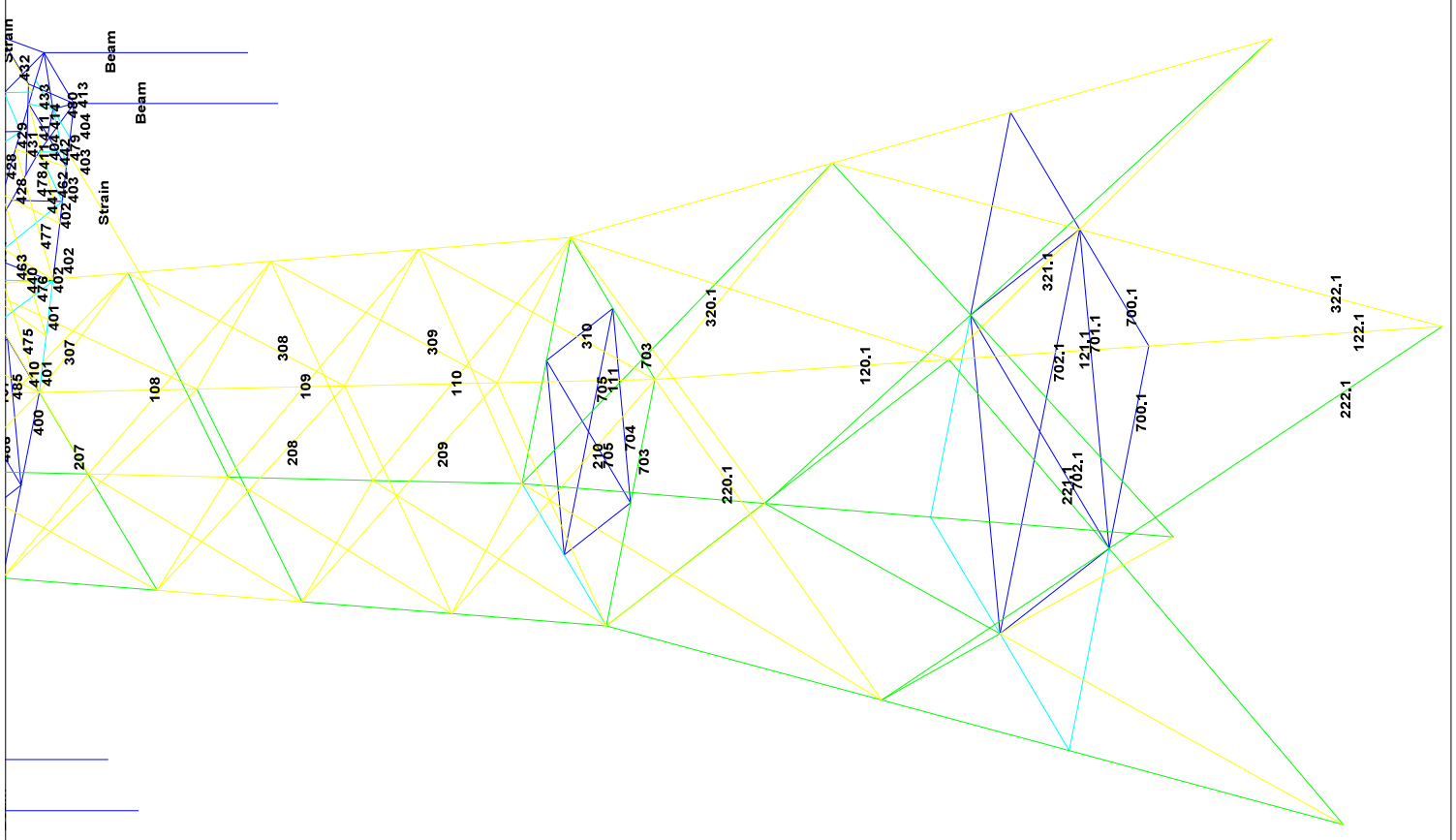



Assessment of angle groups - Lower structure

Date 12-5-2021
 Author JSN
 Version 1.0

RLI-TLB
 HA1-0LS

Group Label	Description	Type	Profile	Steel Quality	Box	#a-plates	e1	e2	p1	RLX	RLY	RLZ	#randoms	Compression Load Case (Compression)	Back Log	Shear (Comp)	Bearing (Comp)	U.C. (Comp)	Exceedance (Comp)	Tension Load Case (Tension)	Met Section	Shear (Tens)	Bearing (Tens)	U.C. (Tens)	Exceedance (Tens)
123-1	Main leg	EA	15015L15L15	S355	2482-4-KR	2	55	50	70	0.29	0.29	0.22	54	-5079.8 S15.5 L30.0 H1.0 S1	4135.0	6448.9	6448.9	6448.9	0.87	300.0 S15.5 L30.0 H1.0 S1	4553.3	6448.9	7356.2	0.71	
123-1	Main leg	EA	15015L15L15	S355	2482-4-KR	2	55	50	70	0.29	0.29	0.22	54	-5079.8 S15.5 L30.0 H1.0 S1	4135.0	6448.9	6448.9	6448.9	0.87	300.0 S15.5 L30.0 H1.0 S1	4553.3	6448.9	7356.2	0.71	
123-1	Main leg	EA	15015L15L15	S355	2482-4-KR	2	55	50	70	0.29	0.29	0.22	55	-5199.8 S15.5 L30.0 H1.0 S1	4135.0	6448.9	6448.9	6448.9	0.80	294.0 S15.5 L30.0 H1.0 S1	4553.3	6448.9	7356.2	0.64	
123-1	Chop front face	EA	15015L15L15	S355	482-2-KR	1	55	40	70	1.00	0.50	0.50	119	-286.7 S15.5 L30.0 H1.0 S1	427.7	542.2	542.2	542.2	0.67	286.7 S15.5 L30.0 H1.0 S1	542.2	542.2	713.2	0.65	
123-1	Chop front face	EA	15015L15L15	S355	482-2-KR	1	55	40	70	1.00	0.33	0.33	103	-281.2 S15.5 L30.0 H1.0 S1	392.5	542.2	542.2	542.2	0.76	276.2 S15.5 L30.0 H1.0 S1	542.2	542.2	713.2	0.65	
123-1	Chop side face	EA	15015L15L15	S355	482-2-KR	1	55	40	70	1.00	0.50	0.50	119	-231.5 S15.5 L30.0 H1.0 S1	427.7	542.2	542.2	542.2	0.78	231.5 S15.5 L30.0 H1.0 S1	542.2	542.2	713.2	0.59	
123-1	Chop side face	EA	15015L15L15	S355	482-2-KR	1	55	40	70	1.00	0.50	0.50	119	-231.5 S15.5 L30.0 H1.0 S1	427.7	542.2	542.2	542.2	0.78	231.5 S15.5 L30.0 H1.0 S1	542.2	542.2	713.2	0.59	
123-1	How plan bearing lip structure	EA	15015L15L15	S355	2482-4-KR	1	45	40	70	1.00	1.00	1.00	223	-24.9 S15.5 L30.0 H1.0 S1	77.0	182.2	182.2	182.2	0.27	18.9 S15.5 L30.0 H1.0 S1	250.5	182.2	213.4	0.09	
123-1	How plan bearing lip structure	EA	15015L15L15	S355	2482-4-KR	1	45	40	70	1.00	0.50	0.50	226	-7.2 S15.5 L30.0 H1.0 S1	16.9	182.2	182.2	182.2	0.11	6.2 S15.5 L30.0 H1.0 S1	250.5	182.2	213.4	0.03	
123-1	2nd plan bearing	EA	15015L15L15	S355	482-2-KR	1	55	40	80	1.00	1.00	1.00	121	-310.2 S15.5 L30.0 H1.0 S1	418.2	542.2	542.2	542.2	0.64	310.2 S15.5 L30.0 H1.0 S1	678.2	542.2	789.1	0.46	
123-1	2nd plan bearing	EA	15015L15L15	S355	482-2-KR	1	55	40	80	1.00	1.00	1.00	121	-310.2 S15.5 L30.0 H1.0 S1	418.2	542.2	542.2	542.2	0.64	310.2 S15.5 L30.0 H1.0 S1	678.2	542.2	789.1	0.46	
123-1	2nd plan bearing	EA	15015L15L15	S355	482-2-KR	1	55	40	70	0.50	0.50	0.50	179	-2.2 S15.5 L30.0 H1.0 S1	156.6	94.1	94.1	94.1	0.10	0.0 S15.5 L30.0 H1.0 S1	181.0	94.1	186.8	0.01	

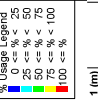
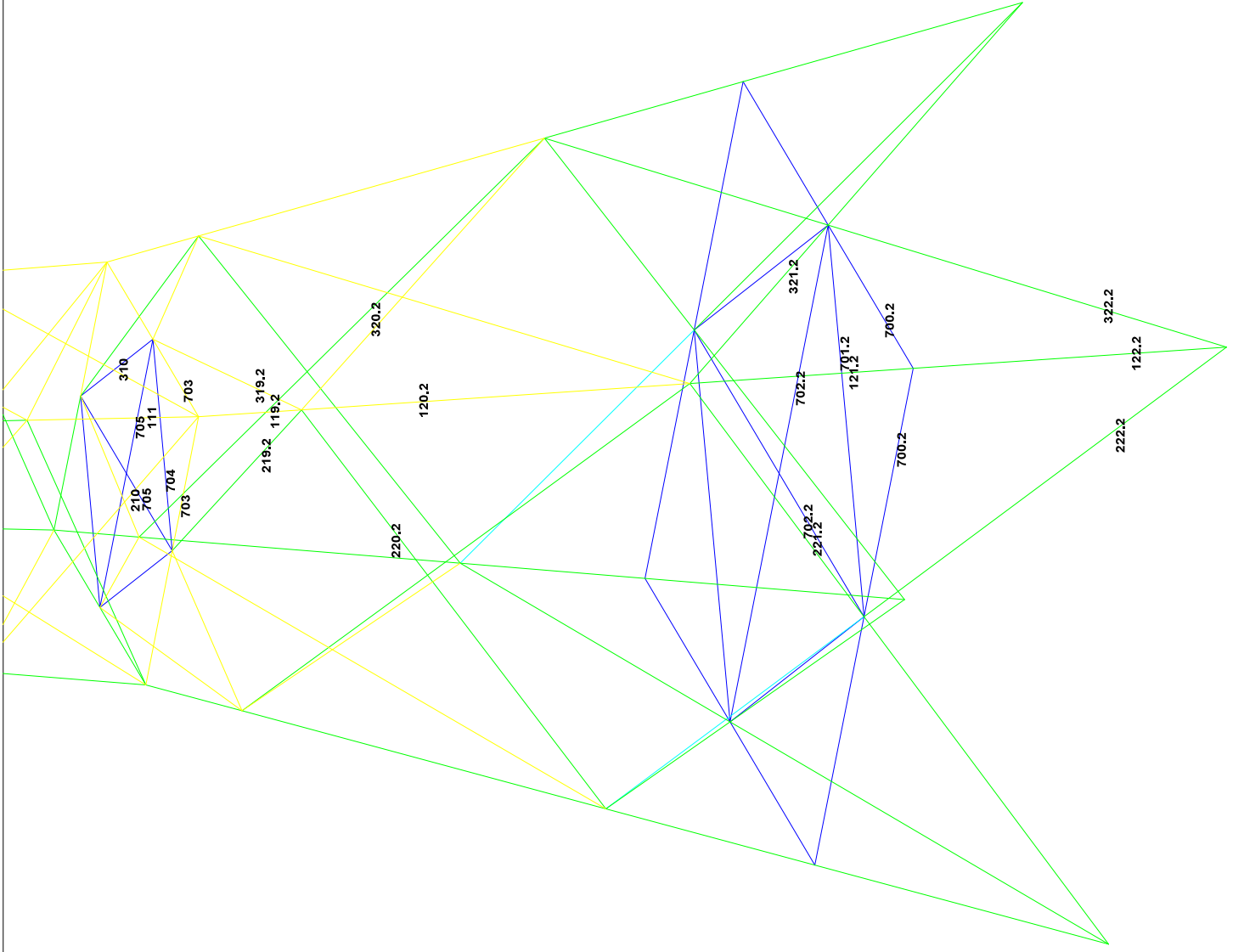

APPENDIX C

Knikverkorters

Niet in PLS-TOWER gemodelleerde elementen in de constructie worden aanvullend getoetst. Hieronder vallen de knikverkorters van de randstijl en profielen onderdeel van stabiliteitsverbanden. De staven worden getoetst op:

- voldoende trek- of druksterkte als steungevend profiel voor randstijl, 1% van de knikcapaciteit van de randstijl;
- slankheid;
- klimbelasting

Voor de beloopbaarheid zijn staven in de traverse aanwezig. Deze zijn niet constructief (voorzien van slobgaten) en worden enkel getoetst op de klimbelasting van 1,0 kN. Zie hoofdstuk 4.2.5 en 5.7.2. van het uitgangspuntenrapport.

De knikverkorters van het bovenstuk zijn voor alle masttypen in de groep van solo-steunmasten gelijk. Om deze reden worden alléén voor masttype HA+0/s de knikverkorters van het bovenstuk en het onderstuk getoetst. Voor de overige masttypen worden alleen de knikverkorters van het onderstuk getoetst.

Profielen uit horizontaalverbanden van het onderstuk zijn in PLS-TOWER aanwezig maar worden in deze Appendix aanvullend getoetst op buiging. Profielafmeting en boutverbinding uit PLS-TOWER is leidend.

Overzicht knikverkorters – HA+0/s

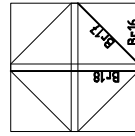
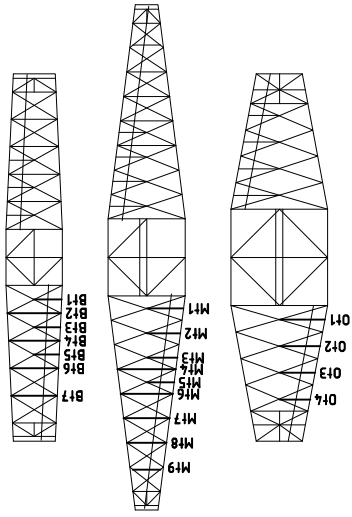

Tussenschot +15,5m

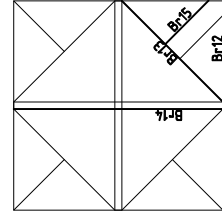

Tussenschot +6,08m

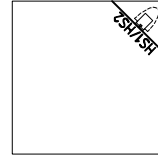

Standaard frame

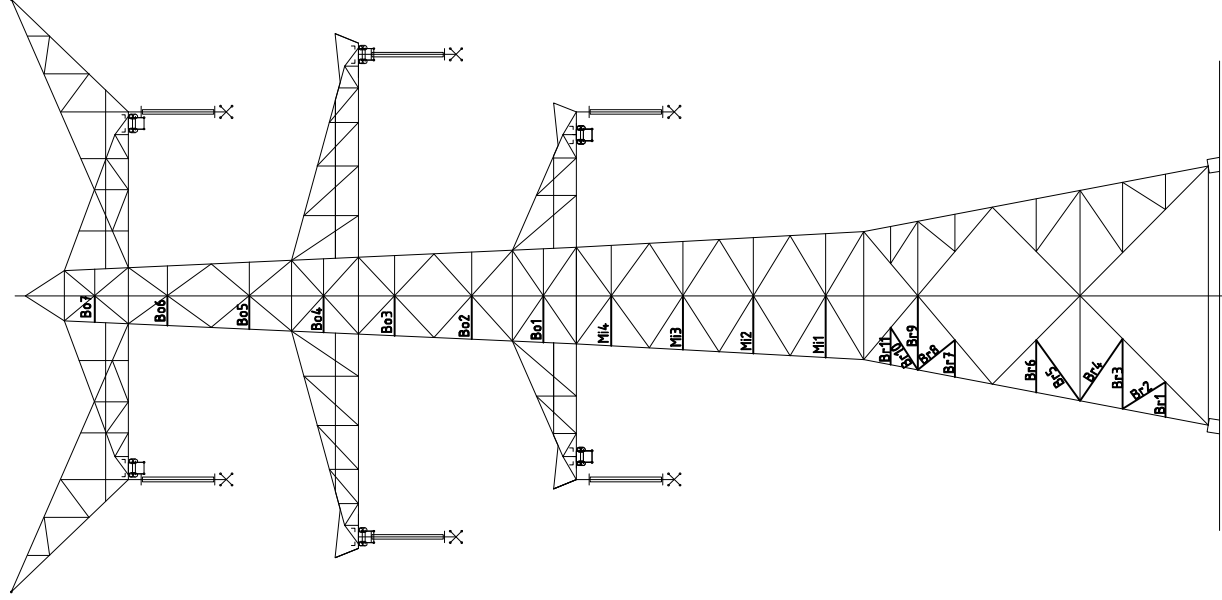



Redundant members

Date: 2021-05-10
 Author: JSN
 Version: 1.9

RLL-TLB
 HA+0_S

Posnr.	Section	Schematization	Profile	Steel Quality	Bolt Quality	Length (m)	Angle (°)	Slender ness	Normal Force (kN)	Moment (kNm)	Buckling Cap. (kN)	Shear Cap. Bolt (kN)	Bearing Cap. (kN)	Net Section Cap. (kN)	Moment Cap. (kNm)	Highest U.C.	Max. usage	Notes
Br1	Broekstuk	Enkele staaf	L55x6	S355J0	M16	8.8	1.53	0	142	41.8	0.57	52.2	60.3	51.5	75.3	1.15	0.81	Bearing
Br2	Broekstuk	Enkele staaf	L60x8	S355J0	M16	8.8	2.20	58	190	41.8	0.00	49.8	60.3	69.7	131.7	1.73	0.84	Buckling
Br3	Broekstuk	Enkele staaf	L80x6	S355J0	M16	8.8	3.05	0	194	41.8	1.14	49.8	60.3	52.3	145.8	2.68	0.84	Buckling
Br4	Broekstuk	Enkele staaf	L80x6	S355J0	M16	8.8	3.28	35	208	41.8	0.00	44.7	60.3	52.3	145.8	2.68	0.94	Buckling
Br5	Broekstuk	Enkele staaf	L80x6	S355J0	M16	8.8	3.27	36	208	41.8	0.00	44.9	60.3	52.3	145.8	2.68	0.93	Buckling
Br6	Broekstuk	Enkele staaf	L60x8	S355J0	M16	8.8	2.29	0	197	41.8	0.86	46.9	60.3	69.7	131.7	1.73	0.89	Buckling
Br7	Broekstuk	Enkele staaf	L55x6	S355J0	M16	8.8	1.62	0	151	42.2	0.61	48.2	60.3	51.5	75.3	1.15	0.87	Buckling
Br8	Broekstuk	Enkele staaf	L60x8	S355J0	M16	8.8	2.09	51	180	42.2	0.00	53.9	60.3	69.7	131.7	1.73	0.78	Buckling
Br9	Broekstuk	Enkele staaf	L80x6	S355J0	M16	8.8	3.23	0	206	42.2	1.21	45.6	60.3	52.3	145.8	2.68	0.92	Buckling
Br10	Broekstuk	Enkele staaf	L60x8	S355J0	M16	8.8	2.18	33	188	42.2	0.00	50.3	60.3	69.7	131.7	1.73	0.84	Buckling
Br11	Broekstuk	Enkele staaf	L55x6	S355J0	M16	8.8	1.62	0	151	42.2	0.61	48.2	60.3	51.5	75.3	1.15	0.87	Buckling
Br12	Tussenschot +6,08m	Enkele staaf	L100x8	S355J0	M16	8.8	4.58	0	232	0.0	1.72	62.5	60.3	69.7	257.2	5.49	0.33	Bending
Br13	Tussenschot +6,08m	Kniksteun op 0,5L	L100x8	S355J0	M16	8.8	6.23	0	227	0.0	2.34	49.1	60.3	69.7	225.8	5.70	0.41	Bending
Br14	Tussenschot +6,08m	Kruisende staaf halverwege	L100x8	S355J0	M16	8.8	9.15	0	232	0.0	1.72	62.4	60.3	69.7	257.2	7.19	0.24	Bending
Br15	Tussenschot +6,08m	Enkele staaf	L70x6	S355J0	M16	8.8	3.11	0	227	0.0	1.17	34.0	60.3	52.3	122.3	1.99	0.61	Bending
Br16	Tussenschot +15,5m	Kniksteun op 0,5L	L150x12	S355J0	M16	8.8	5.58	0	121	0.0	2.09	277.6	60.3	104.5	620.9	24.04	0.09	Bending
Br17	Tussenschot +15,5m	Enkele staaf	L80x8	S355J0	M16	8.8	3.73	0	239	0.0	1.40	47.3	60.3	69.7	194.4	3.33	0.43	Bending
Br18	Tussenschot +15,5m	Kruisende staaf halverwege	L80x8	S355J0	M16	8.8	5.58	0	179	0.0	1.05	73.9	60.3	69.7	194.4	4.46	0.23	Bending
M11	Tussenstuk1	Enkele staaf	L70x6	S355J0	M16	8.8	2.70	0	197	42.2	1.01	42.4	60.3	52.3	122.3	1.99	0.99	Buckling
M12	Tussenstuk2	Enkele staaf	L70x6	S355J0	M16	8.8	2.52	0	184	38.3	0.95	46.9	60.3	52.3	122.3	1.99	0.90	Buckling
M13	Tussenstuk1	Enkele staaf	L60x8	S355J0	M16	8.8	2.35	0	203	42.2	0.88	45.0	60.3	69.7	131.7	1.73	0.85	Buckling
M14	Tussenstuk2	Enkele staaf	L60x8	S355J0	M16	8.8	2.18	0	187	37.8	0.82	38.9	60.3	52.3	98.8	1.40	0.97	Buckling
Bo1	Bovenstuk1	Enkele staaf	L55x6	S355J0	M16	8.8	2.04	0	190	25.0	0.76	34.7	60.3	51.5	75.3	1.15	0.72	Buckling
Bo2	Bovenstuk1	Enkele staaf	L50x5	S355J0	M16	8.8	1.74	0	179	24.0	0.71	25.4	60.3	41.3	43.1	0.81	0.94	Buckling
Bo3	Bovenstuk1	Enkele staaf	L50x5	S355J0	M16	8.8	1.74	0	179	24.0	0.65	28.8	60.3	41.3	43.1	0.81	0.83	Buckling
Bo4	Bovenstuk2	Enkele staaf	L50x5	S355J0	M16	8.8	1.61	0	165	12.0	0.60	32.4	60.3	41.3	43.1	0.81	0.77	Bending
Bo5	Bovenstuk2	Enkele staaf	L50x5	S355J0	M16	8.8	1.31	0	134	7.2	0.55	37.0	60.3	41.3	43.1	0.8	0.70	Bending
Bo6	Bovenstuk2	Enkele staaf	L50x5	S355J0	M16	8.8	1.16	0	119	8.5	0.43	42.8	60.3	41.3	43.1	0.8	0.63	Bending
Bo7	Bovenstuk2	Enkele staaf	L50x5	S355J0	M16	8.8	1.16	0	119	8.5	0.43	49.9	60.3	41.3	43.1	0.8	0.55	Bending
O11	Ondertraverse	Enkele staaf	L50x5	S355J0	M16	8.8	1.99	0	204	0.0	0.74	23.7	60.3	41.3	43.1	0.8	0.85	Bending
O12	Ondertraverse	Enkele staaf	L50x5	S355J0	M16	8.8	1.77	0	182	0.0	0.66	28.1	60.3	41.3	43.1	0.8	0.95	Bending
O13	Ondertraverse	Enkele staaf	L50x5	S355J0	M16	8.8	1.56	0	160	0.0	0.58	31.9	60.3	41.3	43.1	0.8	0.74	Bending
O14	Ondertraverse	Enkele staaf	L50x5	S355J0	M16	8.8	1.34	0	138	0.0	0.50	41.5	60.3	41.3	43.1	0.8	0.64	Bending
M11	Middentraverse	Enkele staaf	L50x5	S355J0	M16	8.8	1.60	0	164	0.0	0.60	32.6	60.3	41.3	43.1	0.8	0.76	Bending
M12	Middentraverse	Enkele staaf	L50x5	S355J0	M16	8.8	1.47	0	151	0.0	0.55	36.6	60.3	41.3	43.1	0.8	0.70	Bending
M13	Middentraverse	Enkele staaf	L50x5	S355J0	M16	8.8	1.34	0	137	0.0	0.50	41.7	60.3	41.3	43.1	0.8	0.64	Bending
M14	Middentraverse	Enkele staaf	L55x6	S355J0	M16	8.8	2.54	0	237	0.0	0.95	24.6	60.3	51.5	75.3	1.2	0.85	Bending
M15	Middentraverse	Enkele staaf	L90x9	S355J0	M16	8.8	3.20	0	123	0.0	0.45	26.6	60.3	51.5	75.3	1.2	0.57	Bending
M16	Middentraverse	Enkele staaf	L70x6	S355J0	M16	8.8	2.28	0	212	0.0	0.95	22.3	60.3	51.5	75.3	1.2	0.76	Bending
M17	Middentraverse	Enkele staaf	L50x5	S355J0	M16	8.8	1.71	0	176	0.0	0.65	28.9	60.3	41.3	43.1	0.8	0.98	Bending
M18	Middentraverse	Enkele staaf	L50x5	S355J0	M16	8.8	1.71	0	176	0.0	0.65	28.9	60.3	41.3	43.1	0.8	0.98	Bending
M19	Middentraverse	Enkele staaf	L50x5	S355J0	M16	8.8	1.21	0	125	0.0	0.46	46.8	60.3	41.3	43.1	0.8	0.58	Bending
Bt1	Boventraverse	Enkele staaf	L50x5	S355J0	M16	8.8	1.16	0	122	0.0	0.45	48.2	60.3	41.3	43.1	0.8	0.78	Bending
Bt2	Boventraverse	Enkele staaf	L55x6	S355J0	M16	8.8	2.33	0	218	0.0	0.98	28.1	60.3	51.5	75.3	1.2	0.78	Bending
B3	Boventraverse	Enkele staaf	L50x5	S355J0	M16	8.8	1.14	0	107	0.0	0.43	50.8	60.3	41.3	43.1	0.8	0.54	Bending
B4	Boventraverse	Enkele staaf	L55x6	S355J0	M16	8.8	2.22	0	218	0.0	0.93	30.3	60.3	51.5	75.3	1.2	0.75	Bending
Bt5	Boventraverse	Enkele staaf	L50x5	S355J0	M16	8.8	1.08	0	111	0.0	0.41	53.8	60.3	41.3	43.1	0.8	0.52	Bending



Date: 2021-05-10
 Author: JSN
 Version: 1.9

Redundant members

RLL-TLB
 HA+0_S

Posnr.	Section	Schematization	Profile	Steel Quality	Bolt	Quality	Length (m)	Angle (°)	Slender ness	Normal Force (kN)	Moment (kNm)	Buckling Cap. (kN)	Shear Cap. Bolt (kN)	Bearing Cap. (kN)	Net Section Cap. (kN)	Moment Cap. (kNm)	Highest U.C.	Max. usage	Notes
Bt6	Boventraverse	Enkele staaf	L55x6	S355J0	M16	8.8	2.11	0	197	0.0	0.79	32.8	60.3	51.5	75.3	1.2	0.71	Bending	
Bt7	Boventraverse	Enkele staaf	L50x5	S355J0	M16	8.8	2.00	0	206	0.0	0.75	23.4	60.3	41.3	43.1	0.8	0.96	Bending	
HS1	High Step	Enkele staaf	L80x6	S355J0	M16	8.8	3.25	0	207	0.0	2.44	45.2	60.3	52.3	145.8	2.7	0.95	Bending	
HS2	High Step	Enkele staaf	L70x7	S355J0	M16	8.8	2.80	0	205	0.0	2.10	46.0	60.3	61.0	142.7	2.2	0.97	Bending	

1) Also checked in PLS-TOWER

Overzicht knikverkorters – HA+3/s

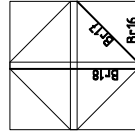
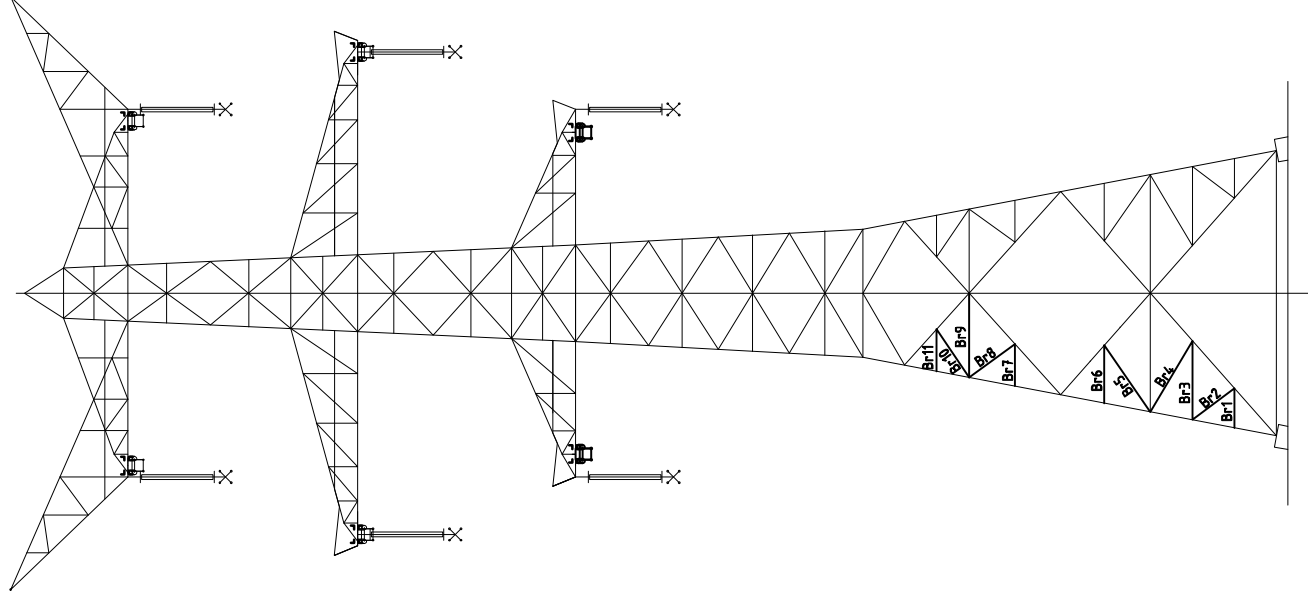

Tussenschot +18,5m

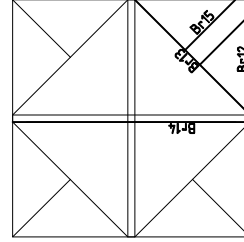

Tussenschot +5,99m



Redundant members

Date: 2021-05-10
 Author: JSN
 Version: 1.9

RLL-TLB
 HA+3_S

Posnr.	Section	Schematization	Profile	Steel Quality	Bolt Quality	Length (m)	Angle (°)	Slender ness	Normal Force (kN)	Moment (kNm)	Buckling Cap. (kN)	Shear Cap. Bolt (kN)	Bearing Cap. (kN)	Net Section Cap. (kN)	Moment Cap. (kNm)	Highest U.C.	Max. usage	Notes
Br1	Broekstuk	Enkele staaf	L55x6	S355J0	M16	8.8	1.72	0	41.8	0.65	44.2	60.3	51.5	75.3	1.15	0.94	Buckling	
Br2	Broekstuk	Enkele staaf	L60x8	S355J0	M16	8.8	2.29	53	41.8	0.00	46.9	60.3	69.7	131.7	1.73	0.89	Buckling	
Br3	Broekstuk	Enkele staaf	L80x8	S355J0	M16	8.8	3.44	0	41.8	1.29	53.7	60.3	69.7	194.4	3.33	0.78	Buckling	
Br4	Broekstuk	Enkele staaf	L80x8	S355J0	M16	8.8	3.60	31	41.8	0.00	50.1	60.3	69.7	194.4	3.33	0.83	Buckling	
Br5	Broekstuk	Enkele staaf	L80x8	S355J0	M16	8.8	3.53	35	41.8	0.00	51.7	60.3	69.7	194.4	3.33	0.81	Buckling	
Br6	Broekstuk	Enkele staaf	L70x6	S355J0	M16	8.8	2.52	0	41.8	0.95	46.9	60.3	52.3	122.3	1.99	0.89	Buckling	
Br7	Broekstuk	Enkele staaf	L60x6	S355J0	M16	8.8	1.82	0	41.8	0.68	50.4	60.3	52.3	98.8	1.40	0.83	Buckling	
Br8	Broekstuk	Enkele staaf	L70x6	S355J0	M16	8.8	2.47	54	41.8	0.00	48.5	60.3	52.3	122.3	1.99	0.86	Buckling	
Br9	Broekstuk	Enkele staaf	L80x6	S355J0	M16	8.8	3.67	0	41.8	1.37	48.6	60.3	69.7	194.4	3.33	0.86	Buckling	
Br10	Broekstuk	Enkele staaf	L70x6	S355J0	M16	8.8	2.53	34	41.8	0.00	46.7	60.3	52.3	122.3	1.99	0.89	Buckling	
Br11	Broekstuk	Enkele staaf	L60x6	S355J0	M16	8.8	1.83	0	41.8	0.69	50.1	60.3	52.3	98.8	1.40	0.83	Buckling	
Br12	Tussenschot +5.99m	Enkele staaf	L110x10	S355J0	M16	8.8	5.16	0	0.0	1.94	81.2	60.3	87.1	360.6	8.04	0.25	Bending	1
Br13	Tussenschot +5.99m	Kniksteun op 0,5L	L100x8	S355J0	M16	8.8	7.09	0	0.0	2.66	53.7	60.3	69.7	257.2	7.19	0.37	Bending	1
Br14	Tussenschot +5.99m	Kruisende staaf halverwege	L110x10	S355J0	M16	8.8	10.33	0	0.0	1.94	81.2	60.3	87.1	360.6	10.69	0.18	Bending	1
Br15	Tussenschot +5.99m	Enkele staaf	L80x6	S355J0	M16	8.8	3.55	0	0.0	1.33	39.5	60.3	52.3	145.8	2.68	0.52	Bending	
Br16	Tussenschot +18.5m	Kniksteun op 0,5L	L150x12	S355J0	M16	8.8	5.58	0	0.0	2.09	277.6	60.3	104.5	620.9	24.04	0.09	Bending	1
Br17	Tussenschot +18.5m	Enkele staaf	L80x8	S355J0	M16	8.8	3.73	0	0.0	1.40	47.3	60.3	69.7	194.4	3.33	0.43	Bending	1
Br18	Tussenschot +18.5m	Kruisende staaf halverwege	L80x8	S355J0	M16	8.8	5.58	0	0.0	1.05	73.9	60.3	69.7	194.4	4.46	0.23	Bending	1

1) Also checked in PLS-TOWER



APPENDIX D

Blokdeuvels

Het uitgangspunt voor de berekening van de ingestorte rand met blokdeuvels zijn de belastingen op de fundatie uit de uitvoer van het geleiderbelastingprogramma van DNV. De belastingen in de richting van de randstijl zijn van toepassing. In de tabellen is dit opgenomen in de laatste kolom $R_{z,lok}$. De controles zijn uitgevoerd met een spreadsheet. Vanwege de helling van de drukdiagonaal wordt per krachtrichting bepaald hoeveel deuvels effectief zijn, hierdoor is het aantal ingevoerde deuvels in de berekening kleiner dan het aantal deuvels op de principetekening.

Er wordt voor gekozen om de blokdeuvels universeel uit te werken op basis van het profiel van de randstijl, dit betreft een XEA200x200x20/24-profiel en heeft betrekking op de volgende masttypen:

- Masttype HA+0/s en HA+3/s;
- Masttype HB+6/s en HB+19/s;
- Masttype HC+0/s;
- Masttype EB-3/s en EB+0/s;
- Masttype EA-3/so.

De blokdeuvels worden getoetst op de maatgevende belasting van bovenstaande masttypen. De belasting is opgenomen in Appendix A van het betreffende masttype, masttype EB-3/s is maatgevend. De optredende belastingen van masttype EB-3/s zijn 4044 kN (druk) en 3568 (trek), deze worden ruim naar boven afgerond op **4200 kN** (druk) en **3700 kN** (trek). In de blokdeuvel berekening wordt gerekend met een profieldikte van 20 mm. Met deze belastingen en profieldikte worden alle masttypen geborgd en hebben eventuele kleine aanpassingen geen invloed op deze uitwerking.

Principe blokdeuvels - solo-hoekmasten en solo-eindmasten

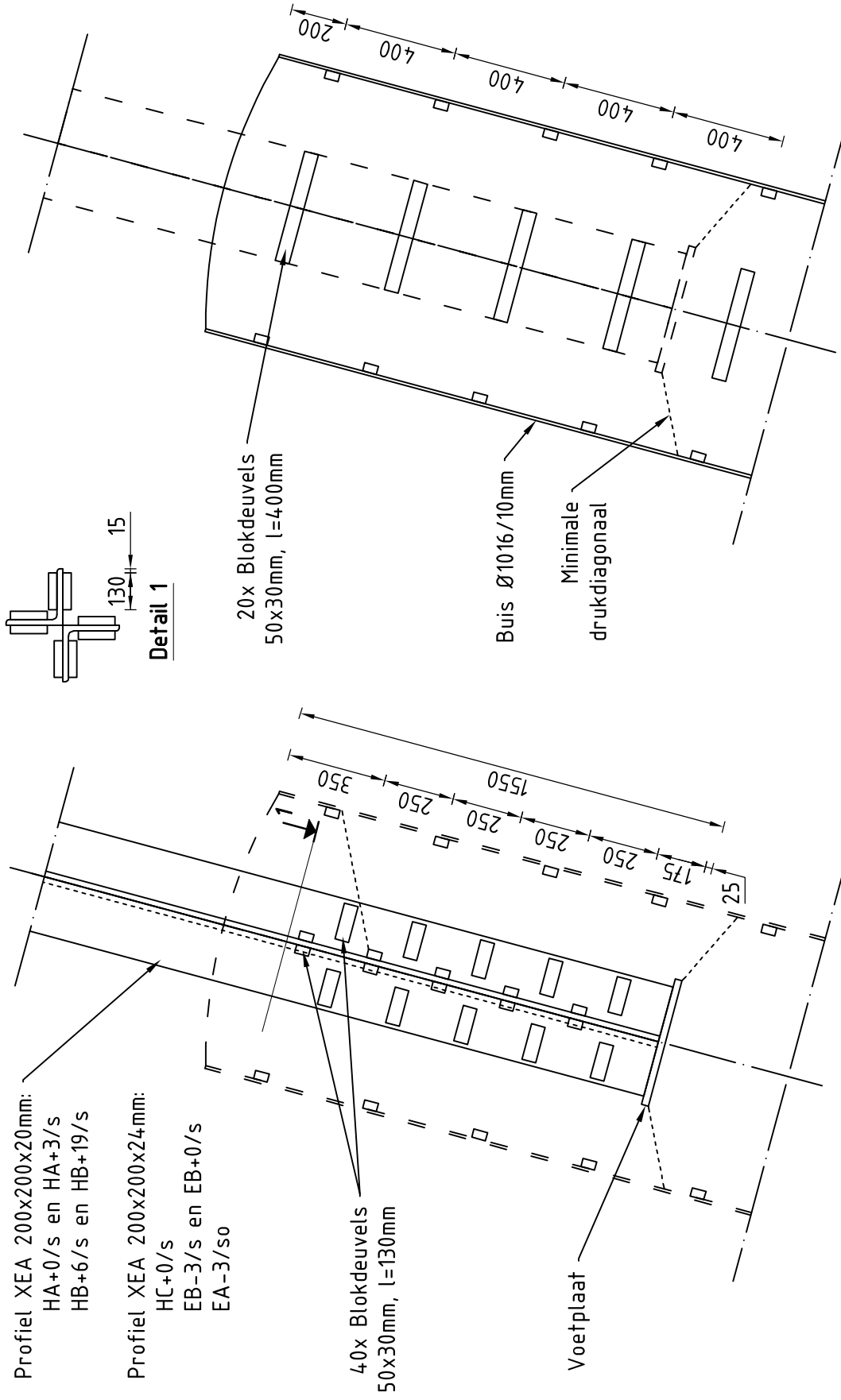

Algemene opmerkingen

- Aarding niet aangegeven
- Spiraalwapening niet aangegeven

Project: RLL-TLB
Mast: HA-B-C/s & EB/s & EA/so

Shear blocks

NEN-EN 1993-1-1 en NEN-EN 1994-1-1

Datum: 2021-07-20
Auteur: JSN
Versie: 1.5

Load			Results		
Compression	$F_{Ed,c}$	4200 kN	Compression	U.C.	0.82 < 1,00 OK
Tension	$F_{Ed,t}$	3700 kN	Tension	U.C.	0.79 < 1,00 OK

Main leg

Profile	XEA 200x200x20	
Type	Double (XEA)	
Steel material	S355	
Cross section	15270 mm ²	
Axial capacity	N_{pl}	5421 kN
Width	b	400 mm
Thickness	t	20 mm
Length in concrete	1550 mm	

Capacity shear blocks main leg

$A_{f1} = A_{f1,out} + A_{f1,in} =$	7800 mm ²
$A_{f2} = A_{f2,out} + A_{f2,in} =$	25087.5 mm ²
Slope	1 : 5
$C_A = \sqrt{A_{f2}/A_{f1}} =$	1.79
$f_{jd} = C_A \times f_{cd} =$	27.0 N/mm ²
$F_{Rd,c} = n_c \times A_{f1} \times f_{jd} =$	3366 kN
$F_{Rd,t} = n_t \times A_{f1} \times f_{jd} =$	3366 kN

Shear blocks main leg

Sides	2	
Width	b	50 mm
Thickness	h	30 mm
Length - outside	L_{out}	130 mm
Length - inside	L_{in}	130 mm
Eccentricity	e	15 mm
Welds	a	5 mm
c.t.c. separation	s	250 mm
Number for compr.	n_c	16 -
Number for tension	n_t	16 -

Capacity foot plate

$K_d =$	1.73 -
$f_{jd} = C_A \times f_{cd} =$	26.0 N/mm ²
$c = t\sqrt{(f_{yd} / 3f_{jd})} =$	53 mm
$m^* = \min(c, m) =$	30 mm
Type foot plate	Extending
Effective for	Compr. and tension
$A_{p,c} =$	66870 mm ²
$F_{Rd,c} = A_{p,druk} \times f_{jd} =$	1742 kN
$A_{p,t} =$	51600 mm ²
$F_{Rd,t} = A_{p,t} \times f_{jd} =$	1344 kN

Foot plate

Thickness	t	25 mm
Ext. length	m	30 mm
Welds	a	5 mm

Capacities

$F_{Rd,c,plate} =$	1742 kN
$F_{Rd,blocks,c} =$	3366 kN
$F_{Rd,c} = F_{Rd,block} + F_{Rd,footplate} =$	5107 kN
U.C. compression	0.82 < 1,00 OK
Welds foot plate (see next page)	1961 kN
$F_{Rd,t} = \min. (\text{welds} / \text{foot plate}) =$	1344 kN
$F_{Rd,blocks,t} =$	3366 kN
$F_{Rd,t} = F_{Rd,block} + F_{Rd,footplate} =$	4710 kN
U.C. tension	0.79 < 1,00 OK
U.C. welds	0.49 < 1,00 OK

Pile

Name	Buispaal	
Diameter	1016 mm	
Thickness	10 mm	
Cross section	31604 mm ²	
Steel material	S355	
Capacity	11220 kN	
Concrete strength	C30/37	

Shear blocks pile

Width	b	50 mm
Thickness	h	30 mm
Length	L	400 mm
Welds	a	5 mm
c.t.c. separation	s	400 mm
Number for compr.	n_c	16 -
Number for tension	n_t	16 -
Blocks per row	n_{bl}	4 -
Effectivity of total	C_{red}	100% -

Capacity shear blocks pile

$A_{f1} =$	12000 mm ²
$A_{f2} =$	48578 mm ²
$C_A = \sqrt{A_{f2}/A_{f1}} =$	2.01 -
$f_{jd} = K_d \times f_{cd} =$	30.3 N/mm ²
$F_{Rd,c} = n_c \times A_{f1} \times f_{jd} \times C_{red} =$	5809 kN
U.C. compression	0.72 < 1,00 OK
$F_{Rd,t} = n_t \times A_{f1} \times f_{jd} \times C_{red} =$	5809 kN
U.C. tension	0.64 < 1,00 OK
U.C. welds	0.46 < 1,00 OK

Design value concrete strength

Material factor	γ_c	1.5
Add. mat. factor	γ_m	1.33 -
$f_{cd} =$	15.0 N/mm ²	

"Splitting" of pile

Spread of forces	45 °	
Length force flow	1052 mm	
Splitting force	1759 kN/m	
Yield strength wall	$f_{yd} =$	355 N/mm ²
Capacity tubular pile	7100 kN/m	
U.C.	0.25 < 1,00 OK	

Steel tower stub

Yield strength	$f_{yd} =$	355 N/mm ²
Tensile strength	$f_{ud} =$	490 N/mm ²

Project: RLL-TLB
 Mast: HA-B-C/s & EB/s & EA/so

Welds of shear blocks of main leg
Out-of-plane loading

Plate

t = 50 mm
 Grade S355
 $f_{yd} = 355 \text{ N/mm}^2$
 $f_u = 490 \text{ N/mm}^2$

Welds

a = 5 mm
 l = 260 mm
 $\beta_w = 0.9$
 $\gamma_{M2} = 1.25$

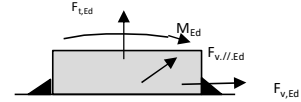

Member forces

Factor 1.2
 $F_{t,Ed} = 0 \text{ kN}$
 $F_{v,Ed} = F_{Rd,c} / n = 252 \text{ kN}$
 $F_{v//,Ed} = 0 \text{ kN}$
 $M_{Ed} = 1/2 b / h \times F_{v,Ed} = 3.79 \text{ kNm}$

Stress components

$\sigma_1 = \tau_1 = F_{LEd} \sqrt{2} / 4al = 0 \text{ N/mm}^2$
 $\sigma_1 = \tau_1 = F_{v,Ed} \sqrt{2} / 4al = 69 \text{ N/mm}^2$

 $b^* = b + 2/3av2 = 54.7 \text{ mm}$
 $\sigma_1 = \tau_1 = 0,706M_{Ed} / al b^* = 38 \text{ N/mm}^2$
 $\tau_{//} = F_{v//,Ed} / 2al = 0 \text{ N/mm}^2$
 $\sigma_{vw,Ed} = \sqrt{(\sigma_1^2 + 3\tau_1^2 + 3\tau_{//}^2)} = 212 \text{ N/mm}^2$

Check

$\sigma_{vw,Ed} = 212 \text{ N/mm}^2 \leq$
 $\sigma_1 = 106 \text{ N/mm}^2 \leq$
 $f_u / \beta_w \gamma_{M2} = 436 \text{ N/mm}^2$ U.C. = **0.49 OK**
 $0,9f_u / \gamma_{M2} = 353 \text{ N/mm}^2$ U.C. = **0.30 OK**

Welds of shear blocks of pile

Out-of-plane loading

Plate

t = 50 mm
 Grade S355
 $f_{yd} = 355 \text{ N/mm}^2$
 $f_u = 490 \text{ N/mm}^2$

Welds

a = 5 mm
 l = 400 mm
 $\beta_w = 0.9$
 $\gamma_{M2} = 1.25$

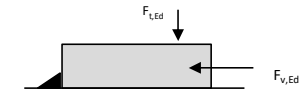

Member forces

Factor 1.2
 $F_{t,Ed} = 1/2 b / h \times F_{v,Ed} = 131 \text{ kN}$
 $F_{v,Ed} = 436 \text{ kN}$
 $F_{v//,Ed} = 0 \text{ kN}$
 $M_{Ed} = 0.00 \text{ kNm}$

Stress components

$\sigma_1 = \tau_1 = F_{LEd} \sqrt{2} / 2al = 23 \text{ N/mm}^2$
 $\sigma_1 = \tau_1 = F_{v,Ed} \sqrt{2} / 2al = 77 \text{ N/mm}^2$

 $\tau_{//} = F_{v//,Ed} / 2al = 0 \text{ N/mm}^2$
 $\sigma_{vw,Ed} = \sqrt{(\sigma_1^2 + 3\tau_1^2 + 3\tau_{//}^2)} = 200 \text{ N/mm}^2$

Check

$\sigma_{vw,Ed} = 200 \text{ N/mm}^2 \leq$
 $\sigma_1 = 100 \text{ N/mm}^2 \leq$
 $f_u / \beta_w \gamma_{M2} = 436 \text{ N/mm}^2$ U.C. = **0.46 OK**
 $0,9f_u / \gamma_{M2} = 353 \text{ N/mm}^2$ U.C. = **0.28 OK**

Welds of foot plate

$f_u / \beta_w \gamma_{M2} = 436 \text{ N/mm}^2$
 Weld size a = 5 mm
 Length l = 2b + 2b - t = 1560 mm
 Capacity $F_{Rd} = a \times l \times f_{w,d} / \sqrt{3} = 1961 \text{ kN}$



APPENDIX E

Liggers

1 BEREKENING OPHANGING POSTISOLATOREN

De volgende onderdelen worden berekend:

- De belastingen op de ophanging van de postisolatoren door wind en eigen gewicht;
- De dimensionering van de ophangconstructies.

Onderstaand zijn de optredende belastingen geschematiseerd:

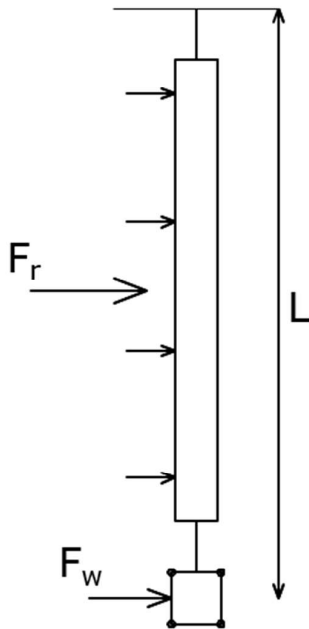

Figuur 1 Belastingenschema

1.1 Uitgangspunten & afmetingen postisolatoren

Voor het berekenen van de liggers voor de ophanging van de postisolatoren in de mastkoppen van de HA-masten wordt één berekening gemaakt met de volgende uitgangspunten:

- Windgebied II;
 - Windhoogte 54 m (gebaseerd op mast HA+0/s, met eventuele 6 m verhoging. Dit is maatgevend ten opzichte van HB+19/s vanwege windgebied II);
 - Onbebouwd;
- Referentieperiode 50 jaar;
- Belastingfactor 1,5.

De volgende factoren worden gehanteerd:

- Krachtcoëfficiënt 1,2 voor isolatoren
- Constructiefactor geleider 1,0;
- Krachtcoëfficiënt geleider 1,0;
- Constructiefactor geleider 1,0.

Conform het uitgangspuntendocument zijn de afmetingen als volgt:

Tabel 1 Gegevens postisolatoren

Omschrijving	Ophanging	Gewicht [kN]	Lengte [m]	Windopp. [m]
Fasegeleider 380 kV	Bretelfixatie	2,0	4,5	1,0

De diameter van de geleiders is 32 mm.

1.2 Belastingen

De extreme stuwdruk $q_{p(z)}$ in windgebied II op een hoogte van 54,5 m is $1,41 \text{ kN/m}^2$.

Er komen drie varianten voor:

1. 380 kV geleider met één postisolator;
 - Lengte geleider aan postisolator ca. 9 m;
2. 380 kV geleider met twee postisolatoren;
 - Lengte geleider aan postisolator ca. 4,5 m.

In het horizontale vlak bestaat er een afstand tussen het uiteinde van de afspanketting en de postisolator (zie figuur 2). Dit veroorzaakt een extra horizontale kracht vanuit de bretelle op de onderzijde van de postisolator (zie figuur 3). Het gewicht van de bretelle (380kV) is gelijk aan ($4 \times 17,7 \text{ N/m} = 70,8 \text{ N/m}$). De horizontale kracht evenwijdig aan de bretelle is gelijk aan:

$$\bullet F_{h, \text{evenw}} = \frac{1}{8} \cdot q \cdot L^2 / u = \frac{1}{8} \cdot 0,0708 \text{ kN/m} \cdot (7,62 \text{ m})^2 / 1,2 \text{ m} = 0,4 \text{ kN}.$$

De horizontale kracht loodrecht op de postisolator is gelijk aan:

$$\bullet F_{h, \text{gel}} = 2 \cdot 0,4 \text{ kN} \cdot 3,75 \text{ m} / 7,62 \text{ m} = 0,4 \text{ kN}.$$

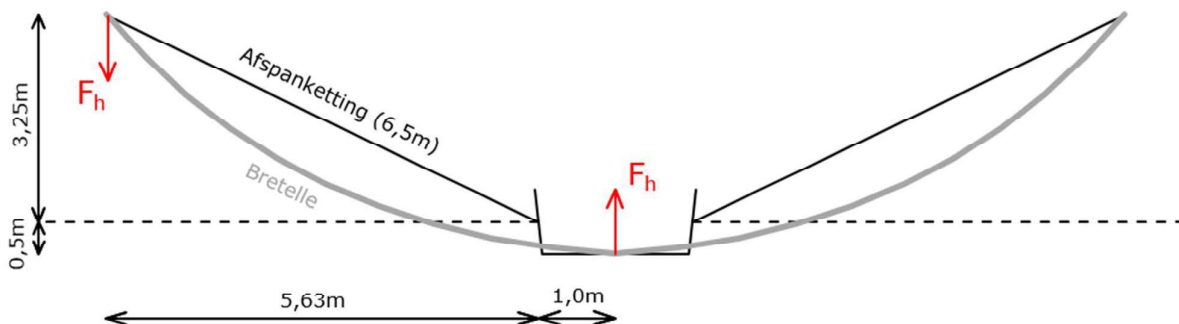

Figuur 2 Bovenanzicht bretelle

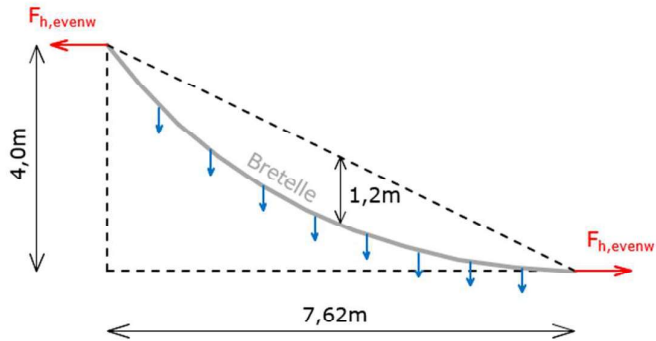

Figuur 3 Zij-aanzicht bretelle

Belasting bij wind loodrecht op de geleider

Voor elke variant zijn in onderstaande tabellen de optredende reactiekrachten (F_h , $F_{v,tot}$ en M_{tot}) op het ophangpunt van de postisolator berekend.

Tabel 2 Optredende belastingen per variant – wind loodrecht

Var.	$q_p(z)$ [kN/m ²]	G_{post} [kN]	L_{post} [m]	Opp [m ²]	n_{gel} [n]	\emptyset_{gel} [m]	G_{gel} [kN/m]	L_{gel} [m]	$F_{h,gel}$ [kN]
1	1,41	2	4,5	1	4	0,032	0,0177	9	0,4
2	1,41	2	4,5	1	4	0,032	0,0177	4,5	0,4

Var.	$C_{f,r}$ [-]	S_r [-]	$F_{r,k}$ [kN]	$M_{r,k}$ [kNm]	$C_{f,w}$ [-]	S_w [-]	$F_{w,k}$ [kN]	$M_{w,k}$ [kNm]
1	1,2	1	1,69	3,81	1	1	1,62	7,31
2	1,2	1	1,69	3,81	1	1	0,81	3,65

Var.	γ [-]	$F_{v,Ed}$ [kN]	$F_{h,tot,Ed}$ [kN]	$M_{tot,Ed}$ [kNm]
1	1,5	4,0	5,6	19,4
2	1,5	3,5	4,4	13,9

Belasting bij wind evenwijdig aan de geleider

Waar relevant wordt er ook getoetst aan wind evenwijdig aan de geleider. In onderstaande tabel zijn de optredende krachten weergegeven.

Tabel 3 Optredende belastingen per variant – wind evenwijdig

Var.	L _{post} [m]	F _{h,gel} [kN]	M _{r,-,k} [kNm]	F _{r,k} [kN]	M _{r,/,k} [kNm]	F _{v,Ed} [kN]	F _{h,-,Ed} [kN]	M _{r,-,Ed} [kNm]	F _{h,/,Ed} [kN]	M _{r,/,Ed} [kNm]
1	4,5	0,4	1,8	1,69	3,81	4,0	0,6	2,7	2,5	5,7
2	4,5	0,4	1,8	1,69	3,81	3,5	0,6	2,7	2,5	5,7

2 VARIANT 1 – 380 KV – 1 POSTISOLATOR

De ophanging van de postisolator bij variant 1 kent twee varianten:

- A. Ophanging aan enkele ligger (onderstaand links, boventraverse);
- B. Ophanging aan frame (onderstaand rechts, middentraverse).

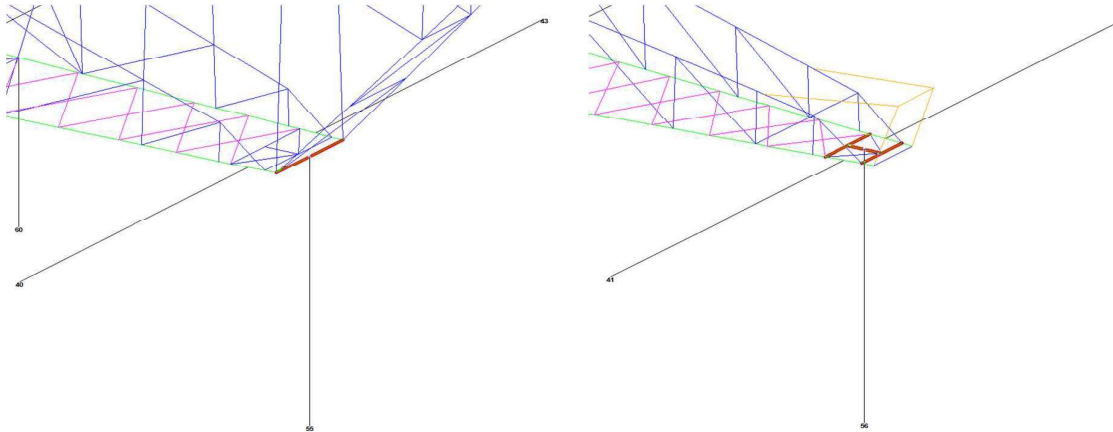

Figuur 4 Principe ophanging variant 1A (links) en 1B (rechts)

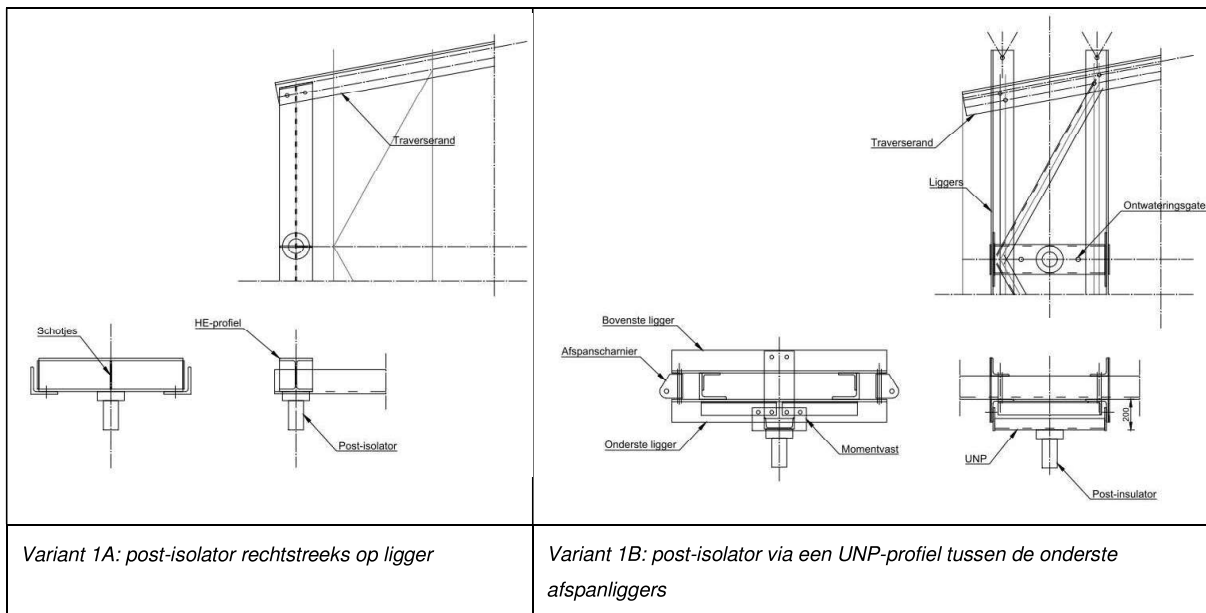

Figuur 5 Principedetails voor bevestiging post-insulator variant 1A en 1B

2.1 Variant A

De postisolator wordt opgehangen aan een enkele stalen ligger. Deze ligger wordt daardoor in twee richtingen en op torsie belast. De optredende belastingen zijn:

- Verticaal F_v 4,0 kN;
- Horizontaal $F_{h,tot}$ 5,6 kN;
- Torsiemoment M_{tot} 19,4 kNm.

De maximale lengte van de ligger is 1,82m (boventraverse HA+0/s). Het profiel van de ligger is HEB220 (S355). De ligger wordt getoetst aan de hand van een excel-sheet. Uit berekening blijkt dat de ligger voldoet met een maximale UC van 0,78. Voor berekening, zie na pagina 6.

2.2 Variant B

Onderstaand is de situatie schematisch weergegeven. De hoeklijnen hebben een (minimale) doorsnede van 150x150x14mm. De afstand tussen de hoeklijnen is 600mm. De bovenste en onderste hoeklijnen worden halverwege de overspanning gekoppeld.

De optredende maximale reactiekracht is gelijk aan $(4,0\text{kN}/2 + 19,4\text{kNm}/0,6\text{m}) = 34,3\text{kN}$. Per ligger is de kracht gelijk aan $(34,3\text{kN} / 2) = 17,2\text{kN}$.

De maximale overspanning is 2,5m (middentraverse HA+0/c → 150kV heeft langste ligger, deze als maatgevend aangehouden). Het totale moment in het hoekstaal wordt dan $(0,25 \cdot (17,2\text{kN} + 5,3\text{kN}/2) \cdot 2,5\text{m}) = 12,4\text{kNm}$.

Het weerstandsmoment is gelijk aan 83500mm^3 . De spanning is gelijk aan $(12,4 \cdot 10^6 \text{ Nmm} / 83500\text{mm}^3) = 158\text{MPa}$. De ligger voldoet met een UC van $(158\text{MPa} / 355\text{MPa}) = 0,45$.

De ligger die hoeklijnen koppelt heeft een doorsnede van UNP220 en wordt om de zwakke as belast. Het optredende moment is gelijk aan $(1/4 \cdot 4,0\text{kN} \cdot 0,6\text{m} + 1/2 \cdot 19,4\text{kNm}) = 10,3\text{kNm}$. De spanning is gelijk aan $(10,3 \cdot 10^6 \text{ Nmm} / 33500\text{mm}^3) = 307\text{MPa}$. De ligger voldoet met een UC van $(307\text{MPa} / 355\text{MPa}) = 0,86$.

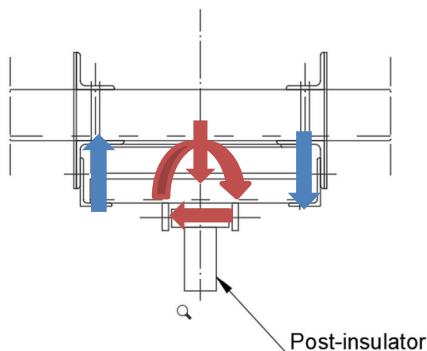

Figuur 6 Schematische weergave ophanging variant 1B

3 VARIANT 2 – 380 KV – 2 POST-ISOLATOR

De postisolator wordt via een verlaagde console ingeklemd in twee richtingen en opgehangen aan de onderrand van de traverse. De torsie op de onderrand wordt opgenomen door een ligger uit HE-profiel (diagonalen worden verwaarloosd), in de richting van de onderrand neemt de rand de momenten op. De optredende belastingen zijn in Tabel 4 opgenomen:

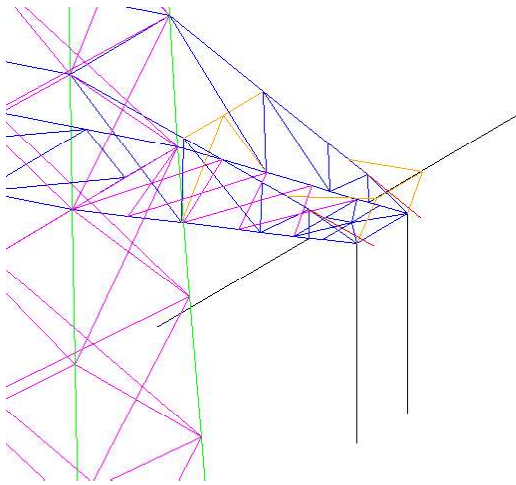

Figuur 7 Principe ophanging variant 2

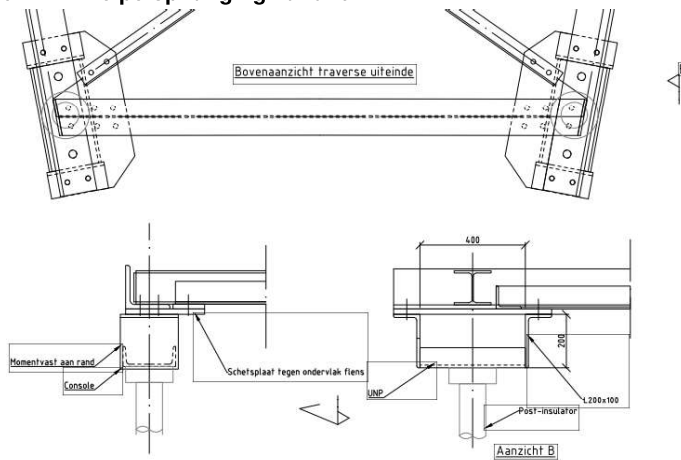

Figuur 8 Principedetail bevestiging post-isolator aan rand

De ligger wordt belast door een kopmoment. Dit moment is volgens Tabel 3 gelijk aan 5,7 kNm. Ligger met praktisch gekozen profiel HE140A volstaat.

Kritisch aspect in de verbinding is de krachtsoverdracht van het buigend moment uit het vlak van de console naar de ligger. De onderrand wordt lokaal (tussen de console en HE-ligger) op torsie belast en de flens van het hoekprofiel wordt ook op buiging belast. Om de krachtsinleiding mogelijk te maken wordt de onderrand verstijfd met een schetsplaat waarmee de HE-ligger en diagonalen worden verbonden.

De controle is uitgevoerd met het programma AxisVM. Zowel buiging in het vlak als buiging uit het vlak is gecontroleerd. Als minimaal profiel van de onderrand is uitgegaan van L140x140x13. Voor de schetsplaatdikte is 20 mm ingevoerd. De maximale drukkracht in de rand is in combinatie met de buiging meegenomen, hoewel deze van kleine grootte is op het einde van de traverse (30 kN).

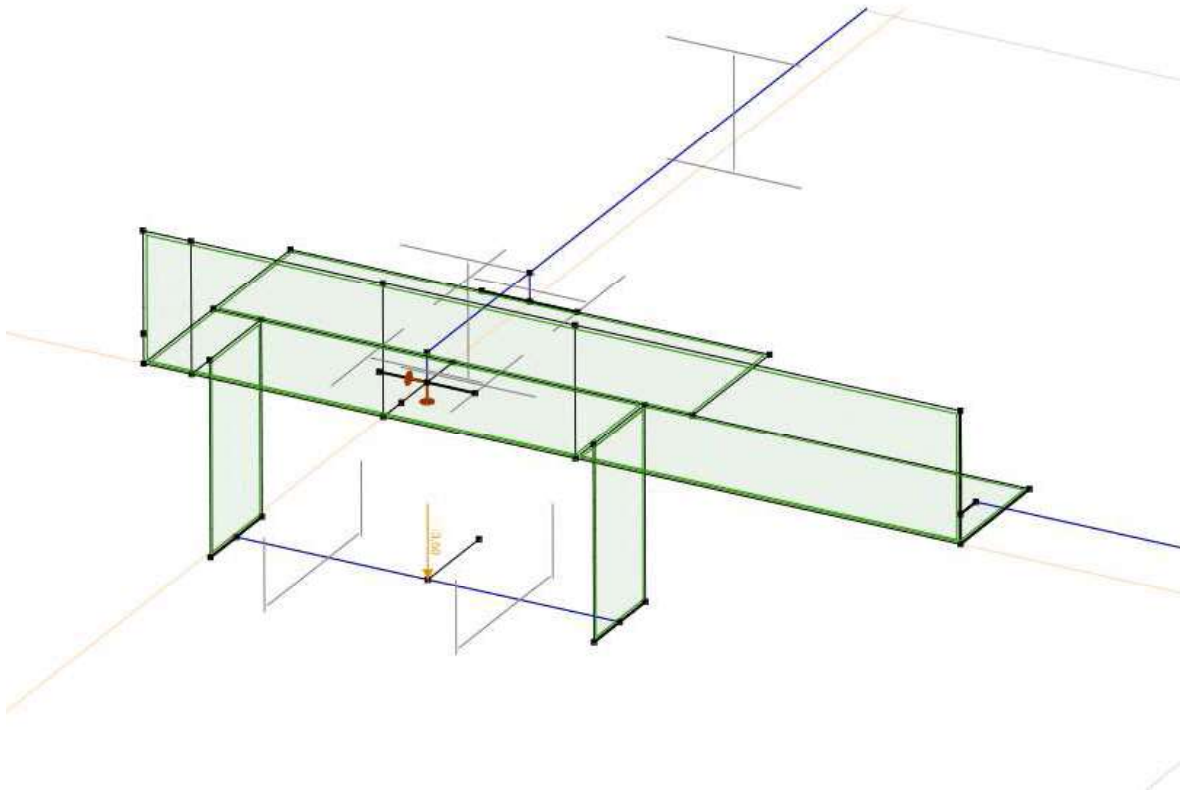

Figuur 9 Rekenmodel krachtsinleiding post-isolator aan onderrand

De belastingen zijn ontleend aan Tabel 2 en Tabel 3 voor de 150 kV post-isolator. De belastingen zijn in AxisVM gecombineerd met het verticale gewicht, en met twee richtingen van M_x en M_y , waarbij belastinggevallen zijn verminderd tot een factor 0,71.

Tabel 4 Belastingen op console

Var.	$F_{z,Ed}$ [kN]	$F_{x,Ed}$ [kN]	$F_{y,Ed}$ [kN]	$M_{x,Ed}$ [kNm]	$M_{y,Ed}$ [kNm]
M_x			2,5	5,7	
M_y		4,4			13,9
F_z	3,5				
N	30				

Uit de berekening blijkt dat de combinatie van spanningen door torsie en buiging toelaatbaar is.

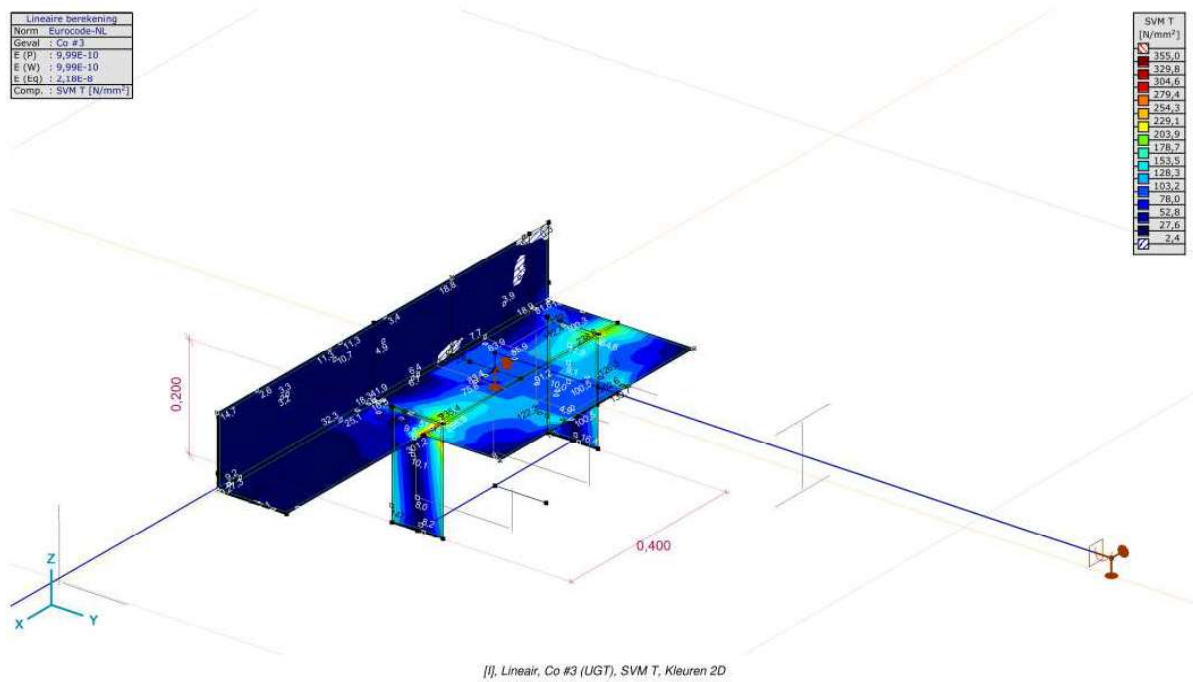

Figuur 10 Spanningen in de maatgevende belastingcombinatie

In het model treden elastisch berekend bij hoeken spanningsconcentraties op. Zie Figuur 10. In de uitvoer opgenomen in de bijlage blijkt dat de hoogste spanning 339 N/mm² bedraagt. De toetsing is:

$$U.C. = 339 \text{ N/mm}^2 / 355 \text{ N/mm}^2 = 0,95 \leq 1,00 \text{ OK.}$$

De staalprofielen en schetsplaten voldoen.

4 CONTROLE AFSPANLIGGERS

De afspankettingen van de hoekmast worden bevestigd tussen twee paren van hoekprofielen. De liggers worden belast op buiging in het geval van een lijnhoek. Als gevolg van de belasting van het afspanscharnier wordt het hoekprofiel ook op lokale buiging belast.

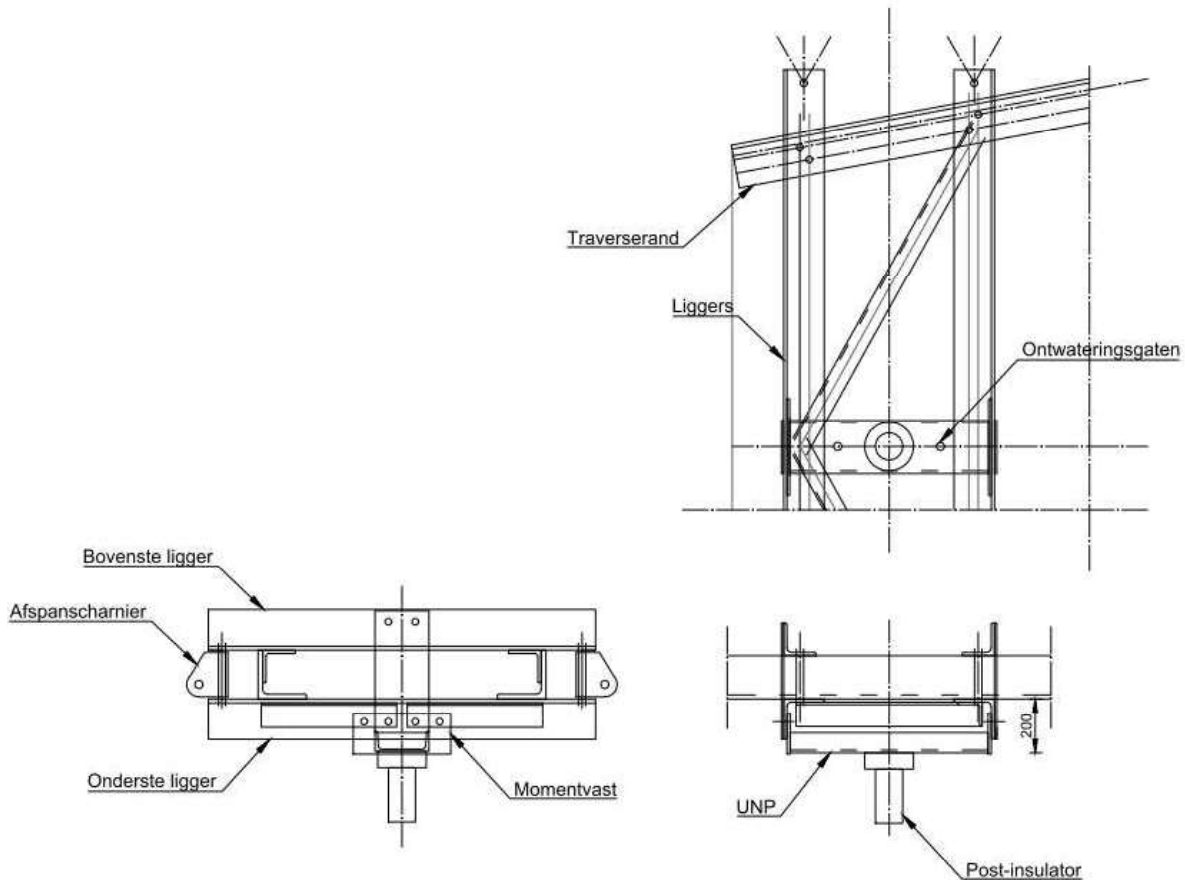

Figuur 11 Principe van de afspanliggers. De uitragende ligger wordt in het geval van een lijnhoek op buiging belast door de kracht uit de afspanketting

De profielen worden gecontroleerd op buiging met het programma AxisVM, de profielen worden geschematiseerd met plaalementen.

Vanwege uniformiteit over de masttypes in afspanscharnieren wordt de controle uitgevoerd op basis van het masttype met de grootste lijnhoek en de grootste uitkraging. Dit is de HC+0-mast van het solo-type, omdat de ondertraverse de grootste breedteverandering heeft, met bijbehorend grootste uitkraging.

In het UO zal de verbinding verder in detail moeten worden gecontroleerd. Omdat de plaatbuiging bepalend is voor het profiel dat wordt toegepast, wordt nu de controle van de liggers op buiging uitgevoerd.

De profielen zijn uniform over alle solo- en combihoekmasttypes. De controleberekening omvat daarom zowel de profielen voor de 150 kV als 380 kV afspanketting, respectievelijk L150x150x14 en L150x150x18.

Voorlopig worden bovenste en onderste ligger gelijk genomen, in UO-fase kan de bovenste ligger nog geoptimaliseerd worden omdat deze niet door de verticale belasting belast wordt.

Schema

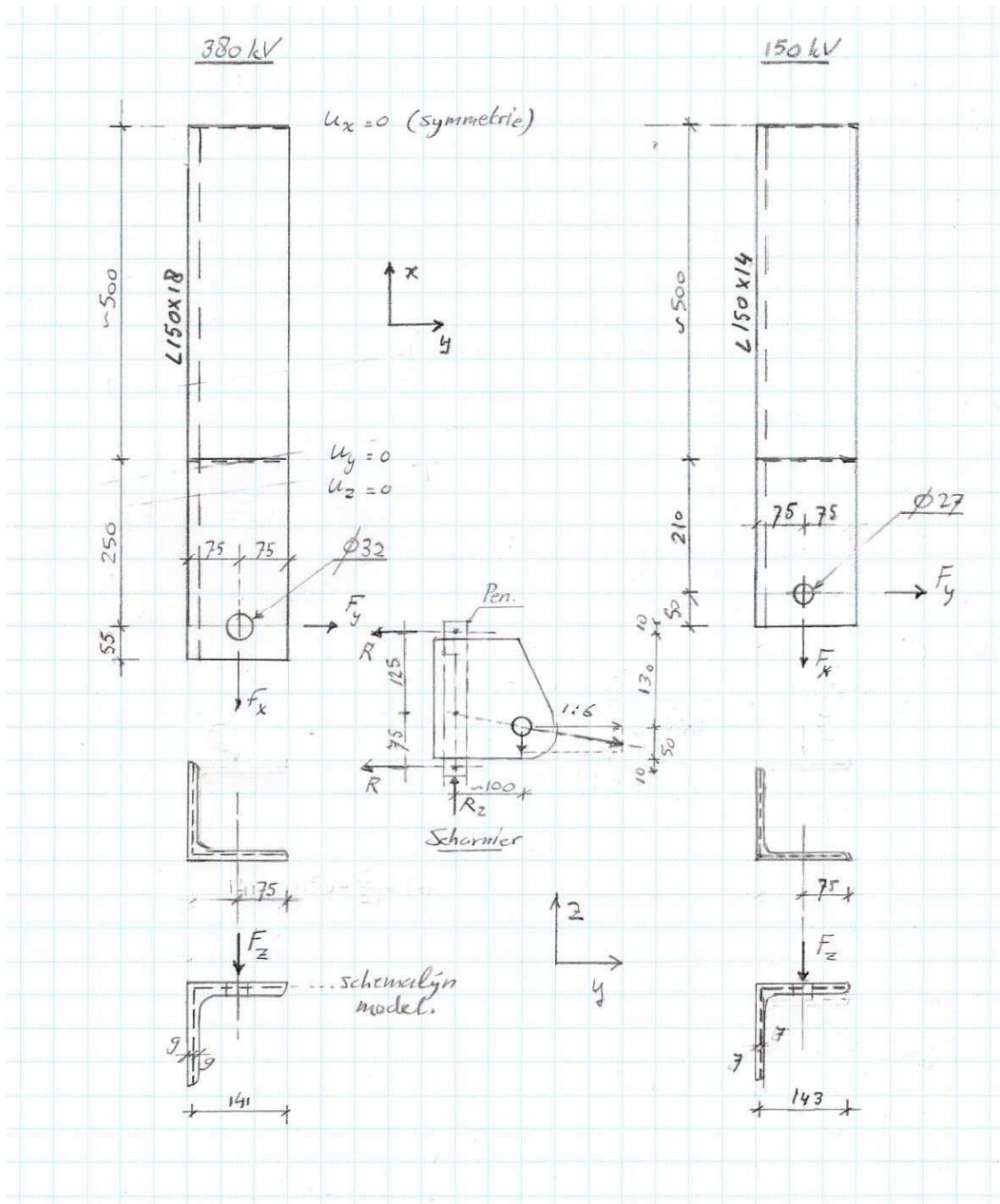

Figuur 12 Schematisering liggers

De helft van de ligger wordt berekend met symmetrie randvoorwaarden. De zwaartelij van de plaatdikte is het uitgangspunt voor de geometrie. De verbinding met de traverserand wordt vereenvoudigd tot een lijnoplegging aan de bovenflens met fixatie van y- en z-richting. De berekening is lineair-elastisch.

Tabel 5 Geleiderbelastingen

Belastingcombinatie	Spanning	Fxtotaal	Fytotaal	Fztotaal	Ftrekhead
ULS_3_120	380 kV	220,0	142,3	44,4	261,6
	150 kV	109,9	71,0	22,2	130,7

De belastingen worden omgezet naar een lijnlast rondom het gat voor de pen. De x- en y-belasting op de helft van de omtrek, de verticale belasting (z-richting) rondom de gehele omtrek.

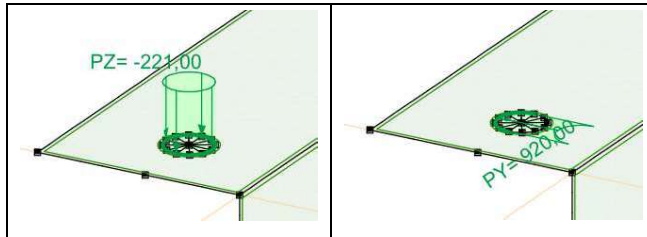

Figuur 13 Invoer van belastingen als lijnlast rondom boutgat

De belasting van Tabel 5 wordt verdeeld over twee kettingen. Vanwege de geometrie van het afspanscharnier wordt circa 65% van de belasting verdeeld naar de onderste ligger.

Tabel 6 Schematisering belasting

	d (mm)	Omtrek bij Fx (mm)	Omtrek bij Fy (mm)	Omtrek bij Fz (mm)
380 kV	32	50,3	50,3	100,5
150 kV	27	42,4	42,4	84,8
Verhouding afdracht		0,65	0,65	1

De lijnbelasting wordt berekend met:

$$q = 1/2 \cdot k \cdot F / O$$

In Tabel 7 zijn de lijnlasten berekend met bovenstaande formule. Deze zijn in AxisVM ingevoerd.

Tabel 7 lijnlast rond gat

	qx (kN/m)	qy (kN/m)	qz (kN/m)
380 kV	1422	920	221
150 kV	842	544	131

Project:

Constructeur: DNV GL - Energy

AxisVM X5 R4h - Geregistreerd aan DNV GL - Energy
Post aan onderstrand HA_s,axs



Rapport

Rapport, Inhoudsopgave

Onderdeel		Pagina	Onderdeel		Pagina
Materialen		3	[I], Linear, Omhullende (Alle UGT), Tx, Lijnen (gevuld)		22
Knoppen en staven		4	[I], Linear, Co #1 (UGT), eR, Lijnen		23
Dikte		5	[I], Linear, Co #2 (UGT), eR, Lijnen		24
Profielen		6	[I], Linear, Co #3 (UGT), eR, Lijnen		25
Domeinen		7	[I], Linear, Co #4 (UGT), eR, Lijnen		26
Knooppieggingen		7	[I], Linear, Co #5 (UGT), eR, Lijnen		27
Mx: Knoopbelastingen		8	[I], Linear, Co #6 (UGT), eR, Lijnen		28
Mx		9	[I], Linear, Co #1 (UGT), SVM T, Kleuren 2D		29
My: Knoopbelastingen		10	[I], Linear, Co #2 (UGT), SVM T, Kleuren 2D		30
My		11	[I], Linear, Co #3 (UGT), SVM T, Kleuren 2D		31
Fz: Knoopbelastingen		12	[I], Linear, Co #4 (UGT), SVM T, Kleuren 2D		32
Fz		13	[I], Linear, Co #5 (UGT), SVM T, Kleuren 2D		33
N: Knoopbelastingen		14	[I], Linear, Co #6 (UGT), SVM T, Kleuren 2D		34
N		15	[I], Linear, Omhullende (Alle UGT), SVM B, Iso vlakken 3D		35
Gebruiker gedefinieerde belastingcombinaties uit belastinggevallen		16	[I], Linear, Omhullende (Alle UGT), SVM C, Iso vlakken 3D		36
[I], Linear, Omhullende (Alle UGT), Nx, Lijnen (gevuld)		17	[I], Linear, Omhullende (Alle UGT), SVM T, Iso vlakken 3D		37
[I], Linear, Omhullende (Alle UGT), My, Lijnen (gevuld)		18	Vlakspanningen [Linear, Omhullende (Alle UGT)]		38
[I], Linear, Omhullende (Alle UGT), Mz, Lijnen (gevuld)		19	[I], Linear, Omhullende (Alle UGT), S;x:minmax, Lijnen (gevuld)		39
[I], Linear, Omhullende (Alle UGT), Vz, Lijnen (gevuld)		20	Staatspanningen [Linear, Omhullende (Alle UGT)]		40
[I], Linear, Omhullende (Alle UGT), Vy, Lijnen (gevuld)		21	Interne krachten knooppiegging [Linear, Omhullende (Alle UGT)]		41

Project:
 Constructeur: DNV GL - Energy
 Model: Post aan onderrand HA_s.axes

Materialen

Naam	Type	Nationale norm	Materiaalnorm	Model	E_x [N/mm ²]	E_y [N/mm ²]	E_z [N/mm ²]	ν	α_T [1/°C]	ρ [kg/m ³]	Materiaal kleur	Contour kleur	Structuur	P_1
I S 355	Staal	Eurocode-NL	10025-2	Lineair	210000	210000	210000	0,30	1,2E-5	7850				f_y [N/mm ²] = 355,00

Naam	f_{t1} [N/mm ²]	P_2	P_3	P_4	P_5	P_6	P_7	P_8	P_9	P_{10}	P_{11}	P_{12}	P_{13}	P_{14}
I S 355	f_{t1} [N/mm ²] = 510,00													
	f_y^c [N/mm ²] = 335,00													
	f_{t1}^c [N/mm ²] = 470,00													

Naam: Materiaalnaam; **Type:** Type materiaal; **Model:** Materiaal model; **E_x:** Elasticiteitsmodulus in lokale x richting; **E_y:** Elasticiteitsmodulus in lokale y richting; **v:** Poisson's verhouding; **α_T :** Warmteuitzettingscoëfficiënt; **p:** Dichtheid; **Materiaal kleur:** Materiaalkleur;
Contour kleur: Contourkleur; **P₁, P₂, P₃, P₄, P₅, P₆, P₇, P₈, P₉, P₁₀, P₁₁, P₁₂, P₁₃, P₁₄:** Ontwerpparameter;

Project:

Constructeur: DNV GL - Energy

Model: Post aan onderrand HA_s.axes

18-5-2021

Pag. 4

Norm Eurocode-NL
Geval : Fz

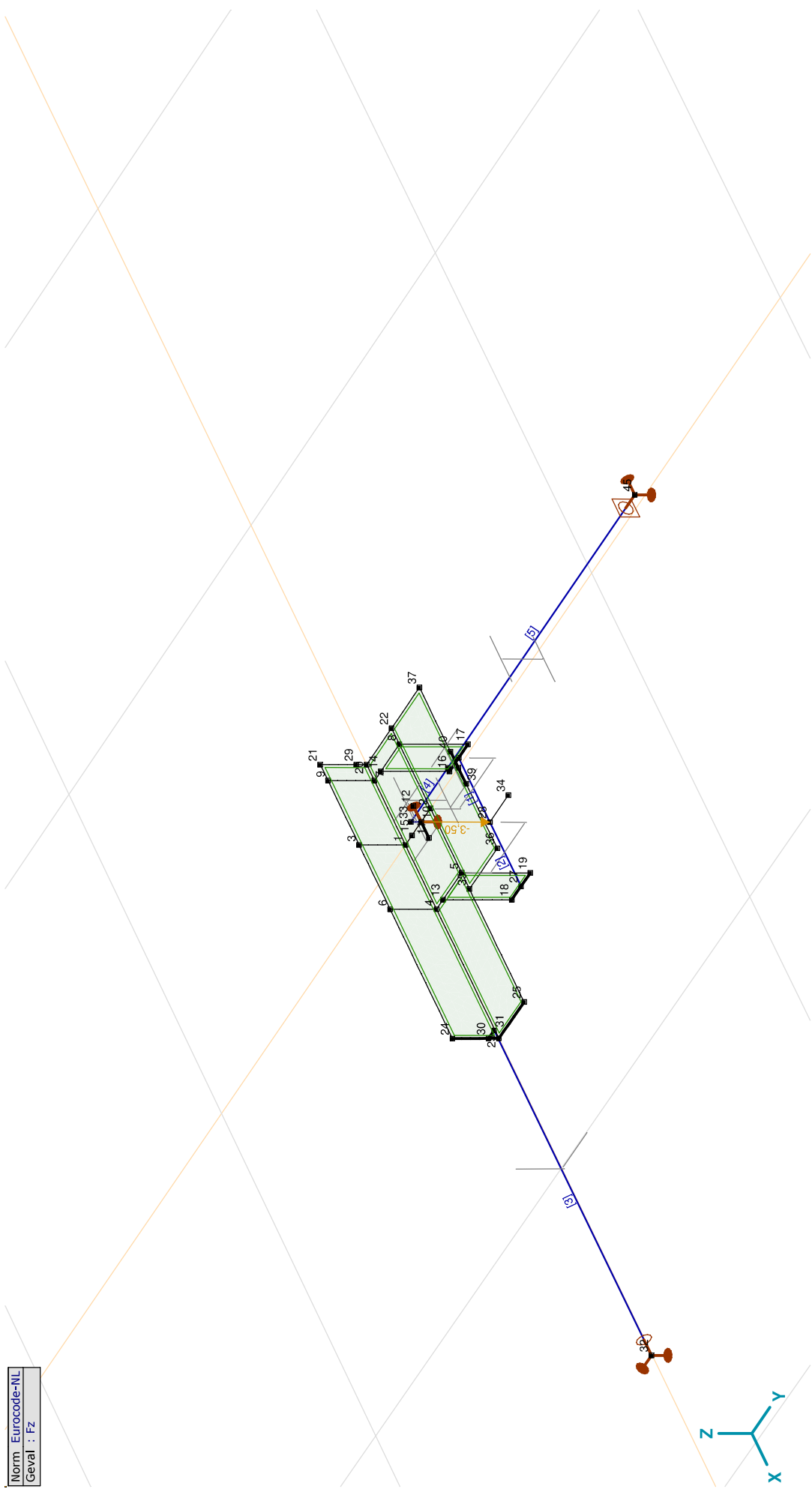

Knopen en staven

Project:

Constructeur: DNV GL - Energy

Model: Post aan onderrand HA_s.axes

Norm	Eurocode-NL
Geval	: N

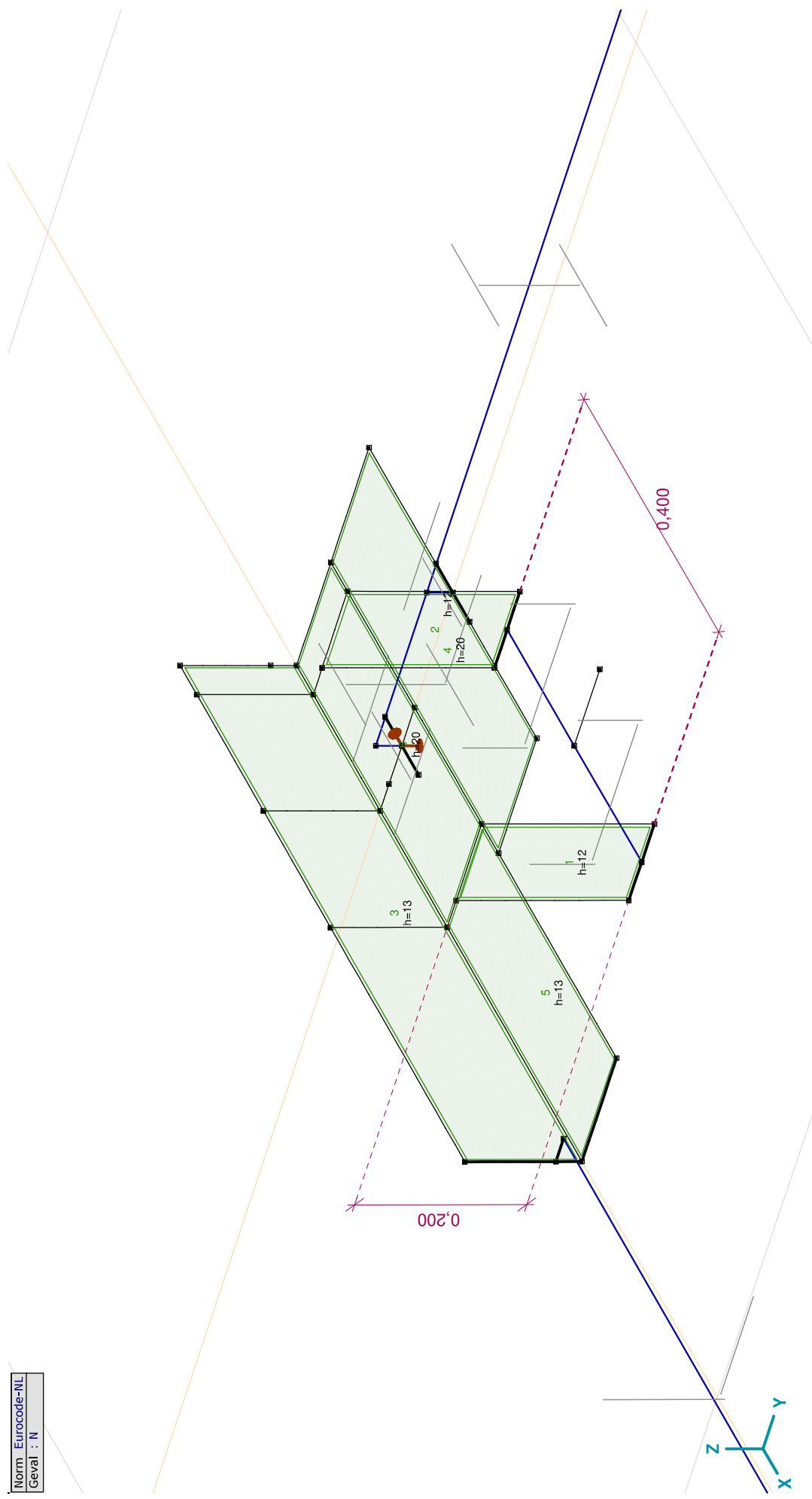

Dikte

Project:

Constructeur: DNV GL - Energy

Model: Post aan onderrand HA_s.axes

18-5-2021

Pag. 6

Profielen

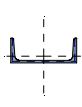
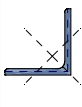
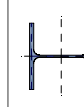
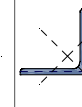
Naam	Tekening	Productie	Vorm	h [mm]	b [mm]	tw [mm]	tf [mm]	r1 [mm]	r2 [mm]	r3 [mm]	Ax [mm ²]	Ay [mm ²]	Az [mm ²]	Ix [mm ⁴]	Iy [mm ⁴]	Iz [mm ⁴]
1 U 200		Gewalst	U	200,0	75,0	8,5	11,5	11,5	6,0	0	3218,52	931,26	1555,63	121078,6	1,9E+07	1477534,0
2 L 150X150X14		Gewalst	L	150,0	150,0	14,0	14,0	16,0	8,0	0	4031,60	1760,18	1776,16	278959,0	8453331,0	8453331,0
3 HE 140 A		Gewalst	I	133,0	140,0	5,5	8,5	12,0	0	0	3142,19	2147,66	704,86	81932,8	1E+07	3893251,0
4 L 140X140X13		Gewalst	L	140,0	140,0	13,0	13,0	15,0	7,5	0	3495,25	1525,43	1539,45	208736,7	6384907,0	6384907,0

Naam	Iyz [mm ⁴]	I1 [mm ⁴]	I2 [mm ⁴]	α [°]	Iω [mm ⁶]	W1,el,t [mm ³]	W1,el,b [mm ³]	W2,el,t [mm ³]	W2,el,b [mm ³]	W1,pl [mm ³]	W2,pl [mm ³]	iy [mm]	iz [mm]	Hy [mm]	Hx [mm]
1 U 200	0	1,9E+07	1477534,0	0	8,9E+09	191091,8	191091,8	26935,4	73344,2	227755,3	51850,6	77,1	21,4	75,0	200,0
2 L 150X150X14	-4971153,0	1,3E+07	3482178,0	45,00	4,2E+08	126567,2	126567,2	65498,4	58536,3	200109,5	102485,0	45,8	45,8	150,0	150,0
3 HE 140 A	0	1E+07	3893251,0	0	1,5E+10	155382,8	155382,8	55617,9	55617,9	173525,9	84852,6	57,3	35,2	140,0	133,0
4 L 140X140X13	-3754641,0	1E+07	2630265,0	45,00	2,7E+08	102424,9	102424,9	53024,7	47412,5	161917,9	82940,4	42,7	42,7	140,0	140,0

Naam	yG [mm]	zG [mm]	ys [mm]	zs [mm]	S.p.
1 U 200	20,1	100,0	-38,7	0	8
2 L 150X150X14	42,1	42,1	-33,9	-33,9	4
3 HE 140 A	70,0	66,5	0	0	9
4 L 140X140X13	39,2	39,2	-31,7	-31,7	4

Naam: Doorsnede naam; **Productieproces:** Vorm; **Profiel:** h: Doorsnede hoogte; **b:** Doorsnede breedte; **tw:** Lijfdikte; **tf:** Flensdikte; **r1, r2, r3:** Afrondingswaarden; **Ax:** Doorsnede-oppervlak; **Ay, Az:** Afschuivingsoppervlak; **Ix:** Torsieaagheidsmoment; **Iy, Iz:** Buigtraagheidsmoment; **Iyz:** Centrifugaal traagheidsmoment; **I1, I2:** Hoofdbuigtraagheidsmoment; **α:** Hoofdrichtingen; **Iω:** Krommingsconstante; **W1,el,t, W2,el,t, W1,pl, W2,pl:** Traagheidsstraal; **W1,el,b, W2,el,b:** Plasticiteit modulus; **iy, iz:** Traagheidsstraal; **Hy:** Afmeting in lokale Y-richting; **Hx:** Afmeting in lokale Z-richting; **yG:** Y-coördinaat van het zwaartepunt; **zG:** Z-coördinaat van het zwaartepunt; **ys:** Y-coördinaat van het afschuivingsmiddelpunt (torsie); **zs:** Z-coördinaat van het afschuivingsmiddelpunt (torsie); **S.p.:** Spanningspunten;

Project:

Constructeur: DNV GL - Energy

Model: Post aan onderrand HA_s.axes

18-5-2021

Pag. 7

Domeinen

Element type	Materiaal	Ref _x	Ref _z	Dikte [mm]	k, buiging [l]	k, torsie [l]	k, afschuiving [l]	Oppervlakte [m ²]	Gat	Mesh
1 # Schaal	S 355	Auto	Auto	12				0,020	-	✓
2 # Schaal	S 355	Auto	Auto	12				0,020	-	✓
3 # Schaal	S 355	Auto	Auto	13				0,115	-	✓
4 # Schaal	S 355	Auto	Auto	20				0,075	-	✓
5 # Schaal	S 355	Auto	Auto	13				0,054	-	✓
6 # Schaal	S 355	Auto	Auto	20				0,061	-	✓

Element type: Plaatlement type; **Ref_x:** Referentie voor lokale X-richting; **Ref_z:** Referentie voor lokale Z-richting; **k, buiging:** Buigsterkte coefficient; **k, torsie:** Torsiesterkte coefficient; **k, afschuiving:** Dwarskrachtsterkte coefficient; **Oppervlakte:** Domein oppervlak; **Gat:** Aantal gaten in domein; **Mesh:** Gegeneerde mesh;

Knooppopleggingen

Knoop	X [m]	Y [m]	Z [m]
1	32	1,600	0,030
2	45	0	1,285
3	10	0	0,085

Knoop	Type	Naam _x	K _x [kN/m]	K _{x,y} [kN/m]	Naam _y	K _y [kN/m]	K _{y,v} [kN/m]	Naam _z	K _z [kN/m]	K _{z,v} [kN/m]	Naam _{xx}	K _{xx} [kNm/rad]	K _{xx,v} [kNm/rad]	Naam _{yy}
1	32	Glob.	—	—	Vast - translatie	1E+10	1E+10	Vast - translatie	1E+10	1E+10	Vast - rotatie	1E+10	1E+10	—
2	45	Glob.	Vast - translatie	1E+10	Vast - translatie	1E+10	1E+10	Vast - translatie	1E+10	1E+10	—	—	—	Vast - rotatie
3	10	Glob.	Vast - translatie	1E+10	—	—	—	Vast - translatie	1E+10	1E+10	—	—	—	—

Knoop	K _{yy} [kNm/rad]	K _{yy,v} [kNm/rad]	Naam _{zz}	K _{zz} [kNm/rad]	K _{z,v} [kNm/rad]
1	32	—	—	—	—
2	45	1E+10	—	—	—
3	10	—	—	—	—

Knoop: Ondersteunde knoop; **Type:** Opleggingstype; **Naam_x:** Naam van de veereigenschappen; **K_x:** Initiele stijfheid; **K_y:** Trillingsstijfheid; **Naam_y:** Naam van de veereigenschappen; **K_y:** Initiele stijfheid; **K_{y,v}:** Trillingsstijfheid; **Naam_z:** Naam van de veereigenschappen; **K_z:** Initiele stijfheid; **K_{z,v}:** Trillingsstijfheid; **Naam_{xx}:** Naam van de veereigenschappen; **K_{xx}:** Initiele stijfheid; **K_{xx,v}:** Trillingsstijfheid; **Naam_{yy}:** Naam van de veereigenschappen; **K_{yy}:** Initiele stijfheid; **K_{yy,v}:** Trillingsstijfheid; **Naam_{zz}:** Naam van de veereigenschappen; **K_{zz}:** Initiele stijfheid; **K_{zz,v}:** Trillingsstijfheid;

Project:

Constructeur: DNV GL - Energy

Model: **Post aan onderrand HA_s.axes**

18-5-2021

Pag. 8

Mx: Knoopbelastingen

	<i>Richting</i>	<i>F_x</i> [kN]	<i>F_y</i> [kN]	<i>F_z</i> [kN]	<i>M_x</i> [kNm]	<i>M_y</i> [kNm]	<i>M_z</i> [kNm]
28	Global	0	2,50	0	5,70	0	0

F_x, F_y, F_z: Belastingkracht component; **M_x, M_y, M_z:** Belastingmoment component;

Project:

Constructeur: DNV GL - Energy
Model: Post aan onderrand HA_s.axs

Norm	Eurocode-NL
Geval	Mx

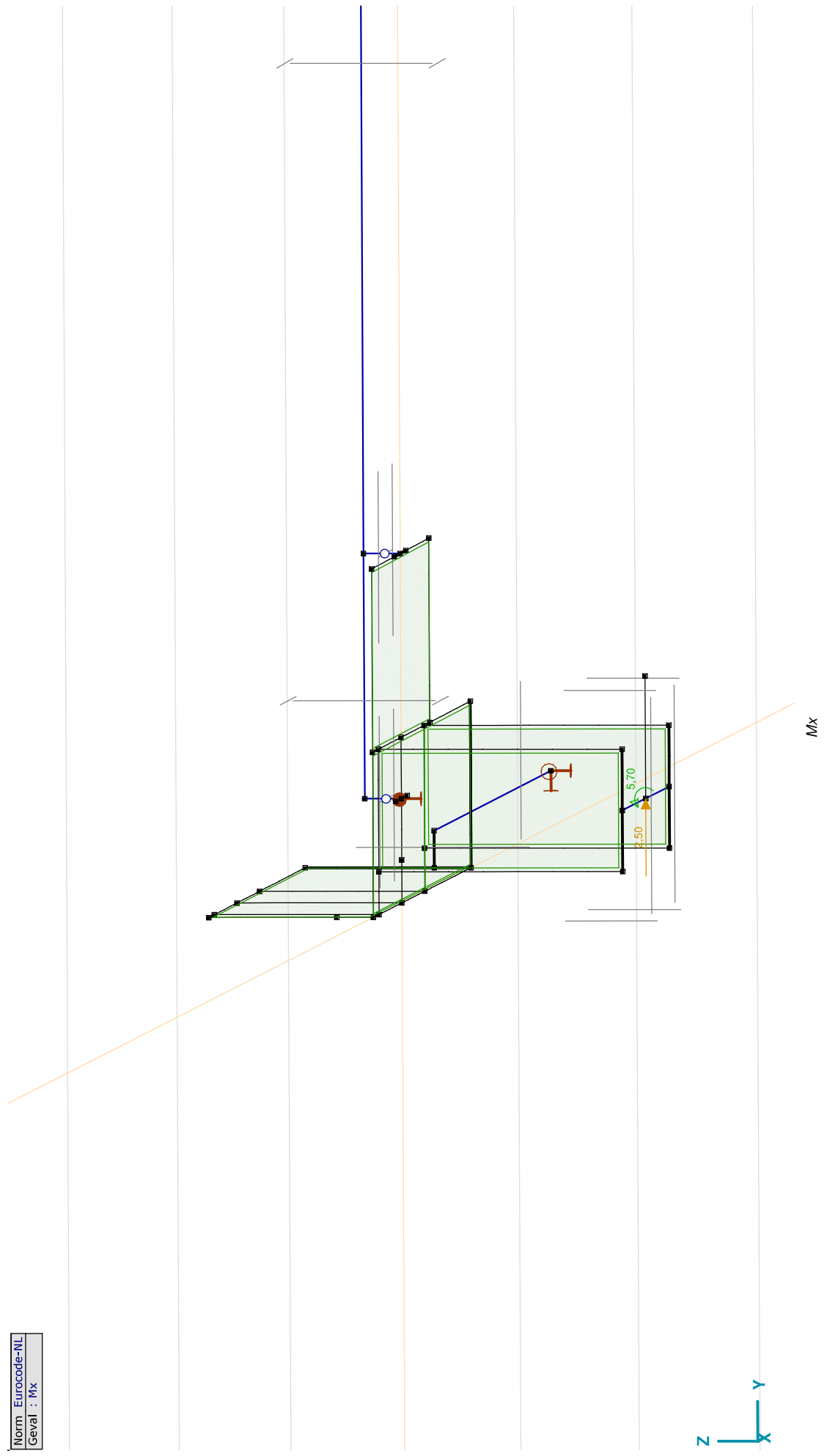

Project:

Constructeur: DNV GL - Energy

Model: **Post aan onderrand HA_s.axes**

My: Knoopbelastingen

	<i>Richting</i>	<i>F_x</i> [kN]	<i>F_y</i> [kN]	<i>F_z</i> [kN]	<i>M_x</i> [kNm]	<i>M_y</i> [kNm]	<i>M_z</i> [kNm]
28	Global	4,40	0	0	0	13,90	0

F_x, F_y, F_z: Belastingkracht component; **M_x, M_y, M_z:** Belastingmoment component;

Project:

Constructeur: DNV GL - Energy

Model: Post aan onderrand HA_s.axs

18-5-2021

Pag. 11

Norm: Eurocode-NL
Geval: My

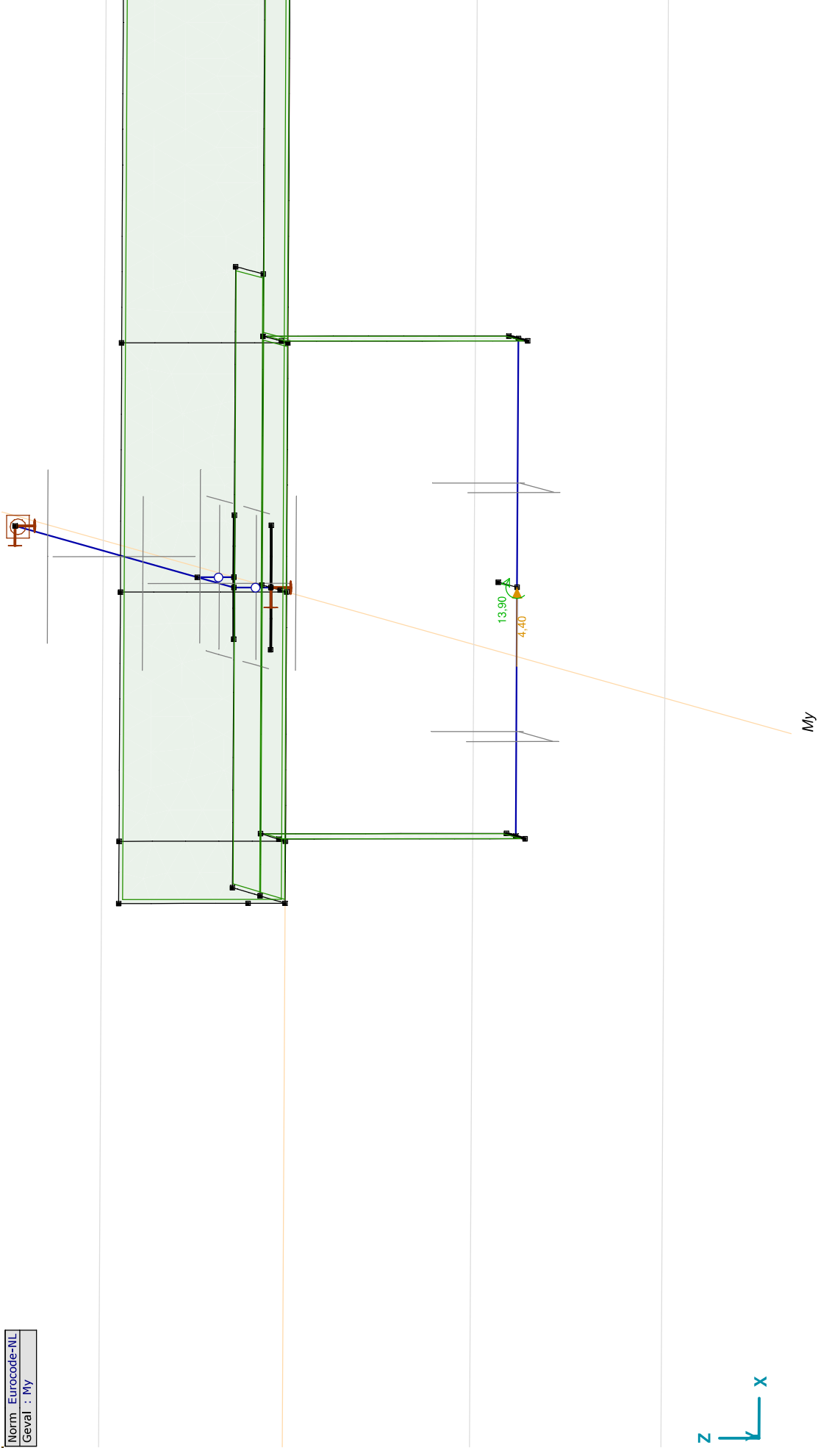

Project:

Constructeur: DNV GL - Energy

Model: **Post aan onderrand HA_s.axs****Fz: Knoopbelastingen**

	<i>Richting</i>	<i>F_x</i> [kN]	<i>F_y</i> [kN]	<i>F_z</i> [kN]	<i>M_x</i> [kNm]	<i>M_y</i> [kNm]	<i>M_z</i> [kNm]
28	Global	0	0	-3,50	0	0	0

F_x, F_y, F_z: Belastingkracht component; **M_x, M_y, M_z:** Belastingmoment component;

Project:

Constructeur: DNV GL - Energy

Model: Post aan onderwand HA_s.axes

Norm	Eurocode-NL
Geval	Fz

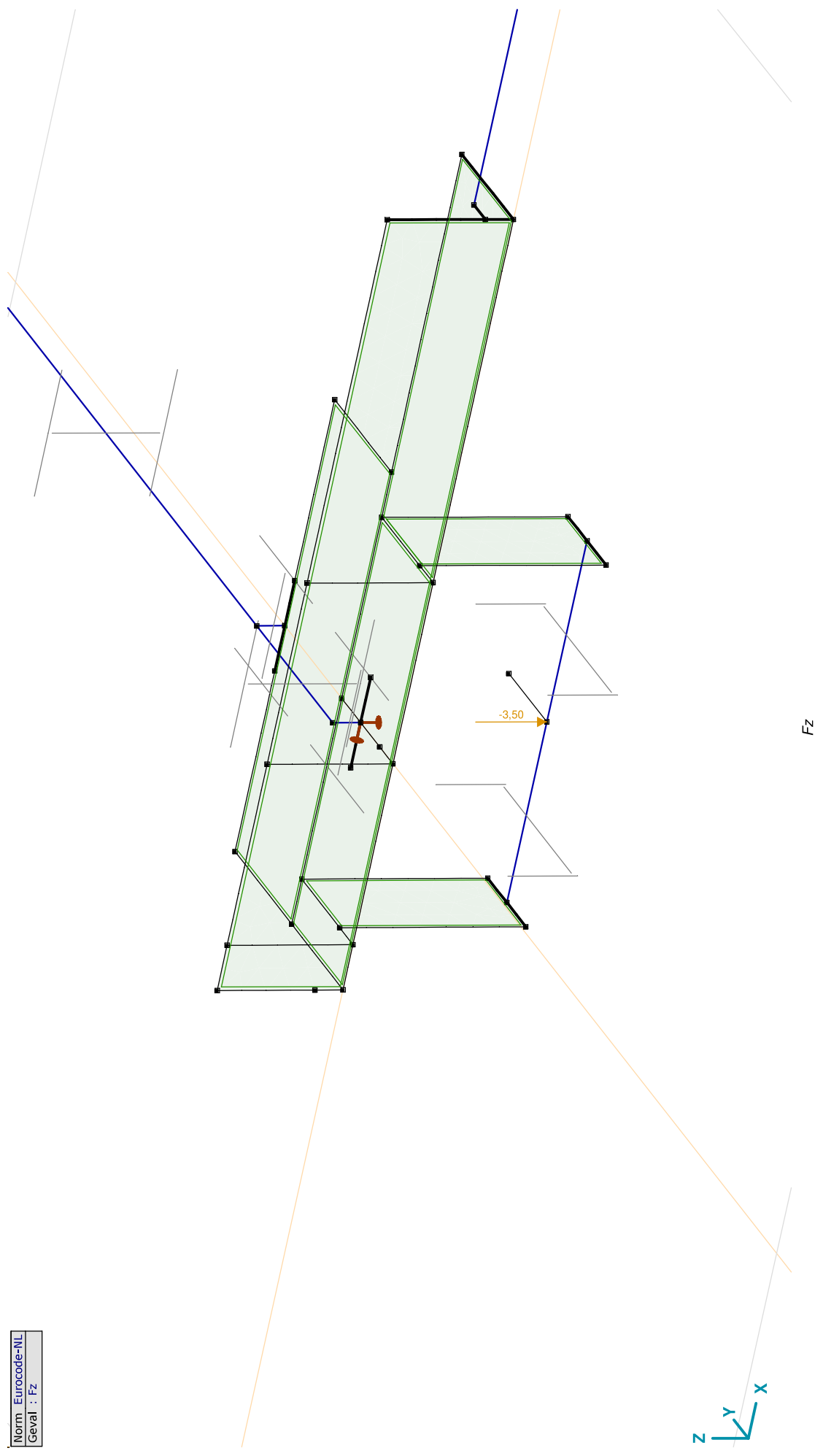

Project:

Constructeur: DNV GL - Energy

Model: **Post aan onderrand HA_s.axes**

N: Knoopbelastingen

	<i>Richting</i>	F_x [kN]	F_y [kN]	F_z [kN]	M_x [kNm]	M_y [kNm]	M_z [kNm]
32	Globaal	-30,00	0	0	0	0	0

Fx, Fy, Fz: Belastingkracht component; **Mx, My, Mz**: Belastingmoment component;

Project:

Constructeur: DNV GL - Energy

Model: Post aan onderrand HA_s.axs

Norm	Eurocode-NL
Geval	: N

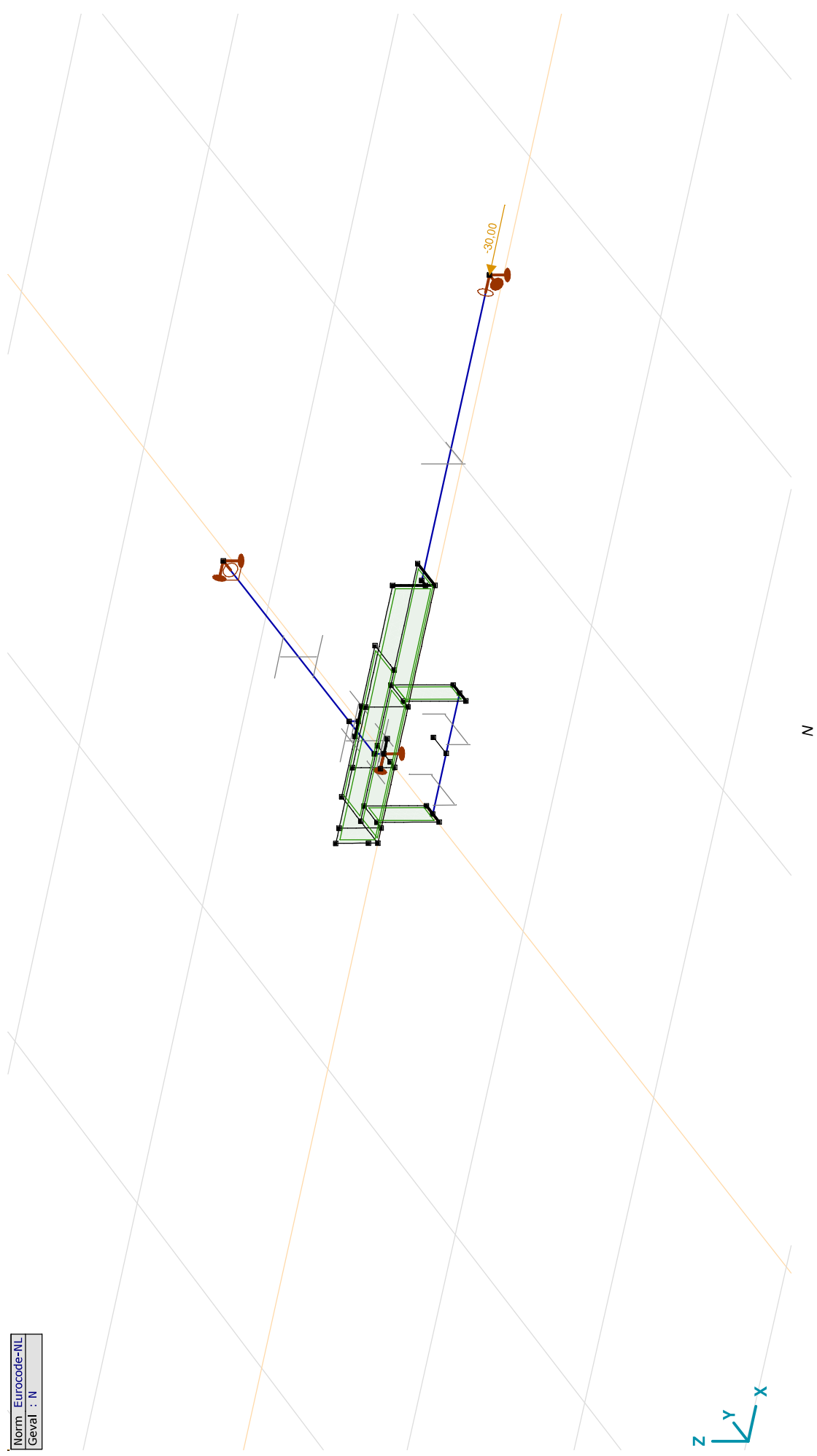

Project:

Constructeur: DNV GL - Energy

Model: Post aan onderrand HA_s.axes

Gebruiker gedefinieerde belastingcombinaties uit belastinggevallen

	<i>Naam</i>	<i>Type</i>	<i>Mx</i>	<i>My</i>	<i>Fz</i>	<i>N</i>	<i>Commentaar</i>
1	Co #1	UGT	1,00	0	1,00	1,00	
2	Co #2	UGT	0	1,00	1,00	1,00	
3	Co #3	UGT	-1,00	0	1,00	1,00	
4	Co #4	UGT	0	-1,00	1,00	1,00	
5	Co #5	UGT	0,71	0,71	1,00	1,00	
6	Co #6	UGT	-0,71	-0,71	1,00	1,00	

Naam: Naam belastingcombinatie; **Type**: Type belastingcombinatie; **Mx, My, Fz, N**: Factor;

Project:

Constructeur: DNV GL - Energy
 Model: Post aan onderrand HA_s.axes

Lineaire berekening	
Norm	Eurocode-NL
Geval	: Omhullende Min, Max
Omhullende	: Alle UGT
E (P)	: 9,99E-10
E (W)	: 9,99E-10
E (Eq)	: 2,18E-8
Comp.	: Nx [kN]

	Nx [kN]
	30,2
	25,9
	21,6
	17,2
	12,9
	8,6
	4,2
	-0,1
	-4,4
	-8,8
	-13,1
	-17,4
	-21,8
	-26,1
	-30,4

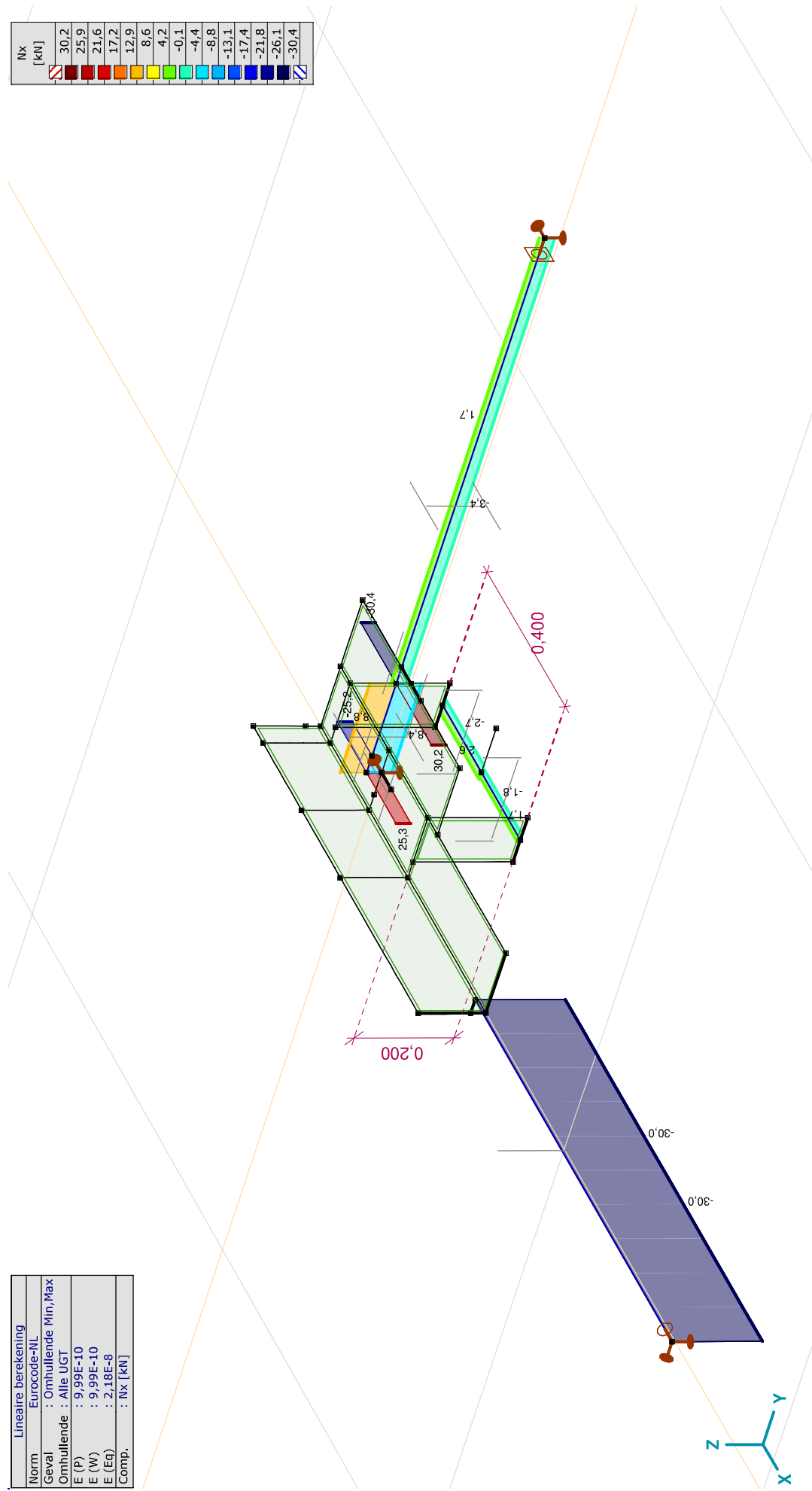

[[], Lineair, Omhullende (Alle UGT), Nx, Lijnen (gevuld)]

Project:

Constructeur: DNV GL - Energy

Model: Post aan onderrand HA_s.axes

Lineaire berekening	
Norm	: Eurocode-NL
Geval	: Omhullende Min,Max
Omhullende	: Alle UGT
E (P)	: 9.99E-10
E (W)	: 9.99E-10
E (Eq)	: 2.18E-8
Comp.	: My [kNm]

My [kNm]
8.7
7.5
6.4
5.2
4.1
2.9
1.7
0.6
-0.6
-1.8
-2.9
-4.1
-5.2
-6.4
-7.6

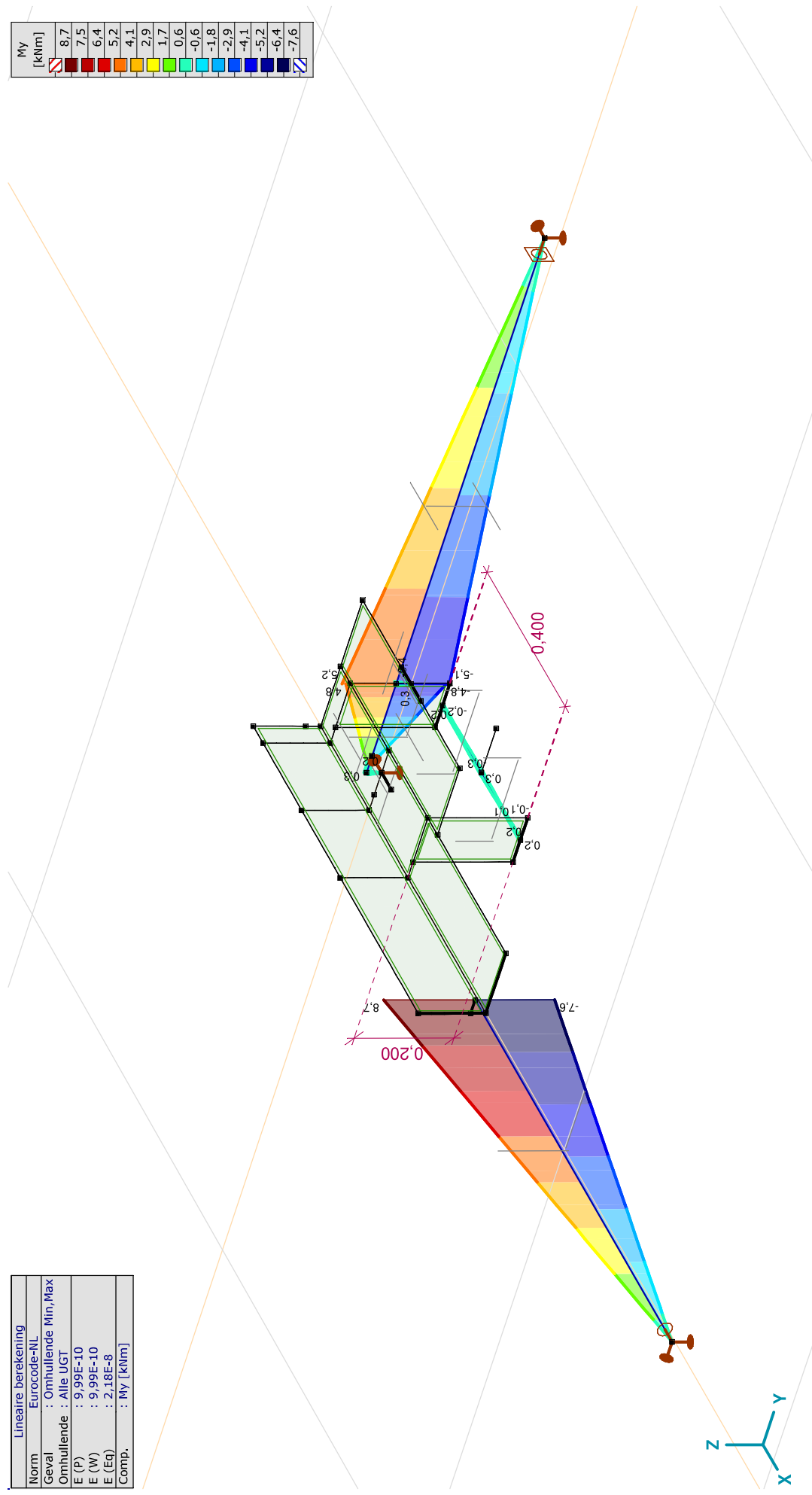

[[], Lineair, Omhullende (Alle UGT), My, Lijnen (gevuld)

Project:

Constructeur: DNV GL - Energy

Model: Post aan onderrand HA_s.axes

Lineaire berekening	
Norm	Eurocode-NL
Geval	: Omhullende Min,Max
Omhullende	: Alle UGT
E (P)	: 9.99E-10
E (W)	: 9.99E-10
E (Eq)	: 2.18E-8
Comp.	: Mz [kNm]

Mz [kNm]
7.3
6.3
5.3
4.3
3.3
2.3
1.3
0.4
-0.6
-1.6
-2.6
-3.6
-4.6
-5.6
-6.6

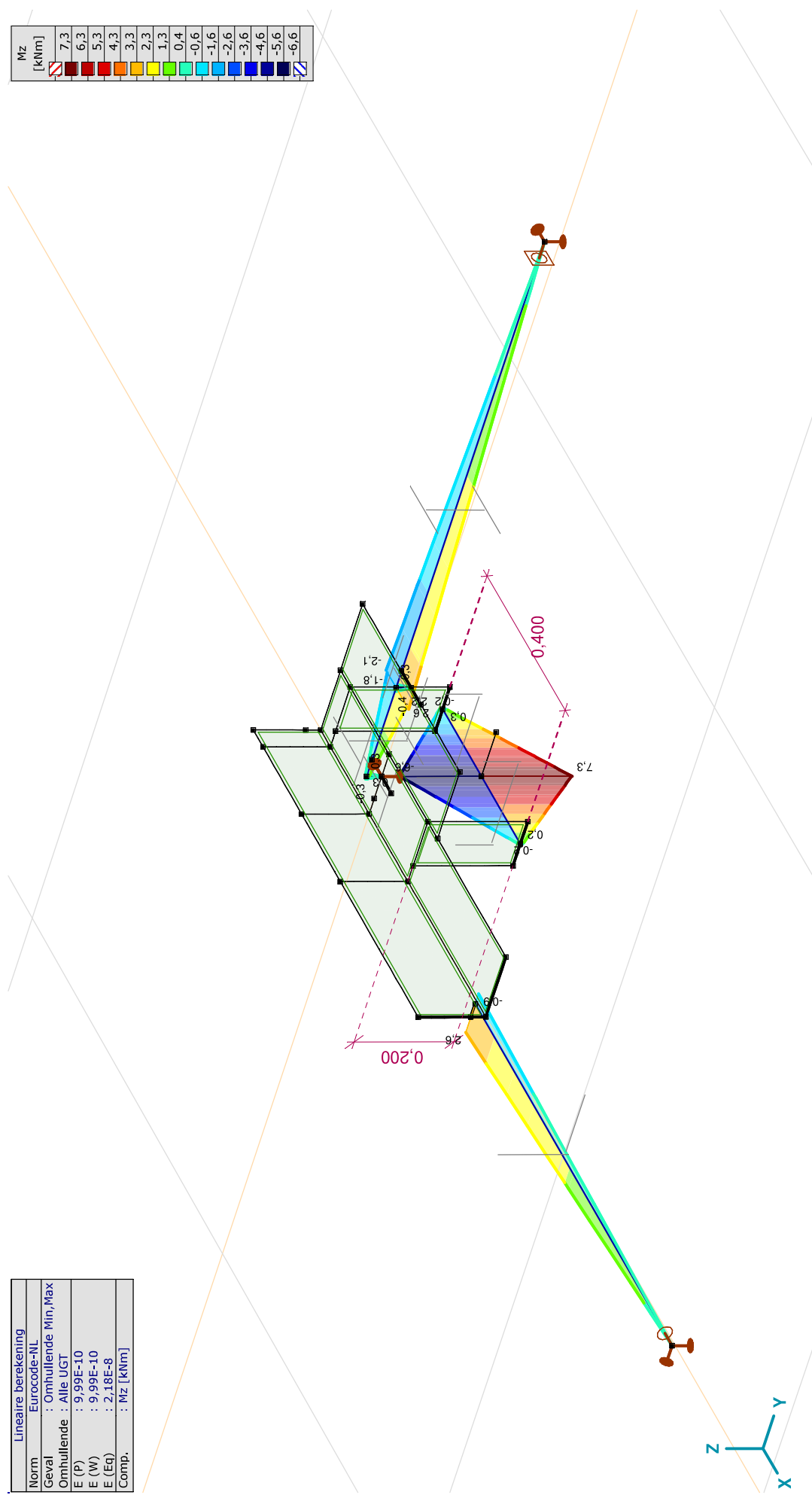

[[], Lineair, Omhullende (Alle UGT), Mz, Lijnen (gevuld)]

Project:

Constructeur: DNV GL - Energy
 Model: Post aan onderrand HA_s.axes

Lineaire berekening	
Norm	Eurocode-NL
Geval	: Omhullende Min,Max
Omhullende	: Alle UGT
E (P)	: 9,99E-10
E (W)	: 9,99E-10
E (Eq)	: 2,18E-8
Comp.	: Vz [kN]

Vz [kN]
25,3
21,7
18,1
14,5
10,9
7,3
3,7
0,1
-3,5
-7,1
-10,7
-14,4
-18,0
-21,6
-25,2

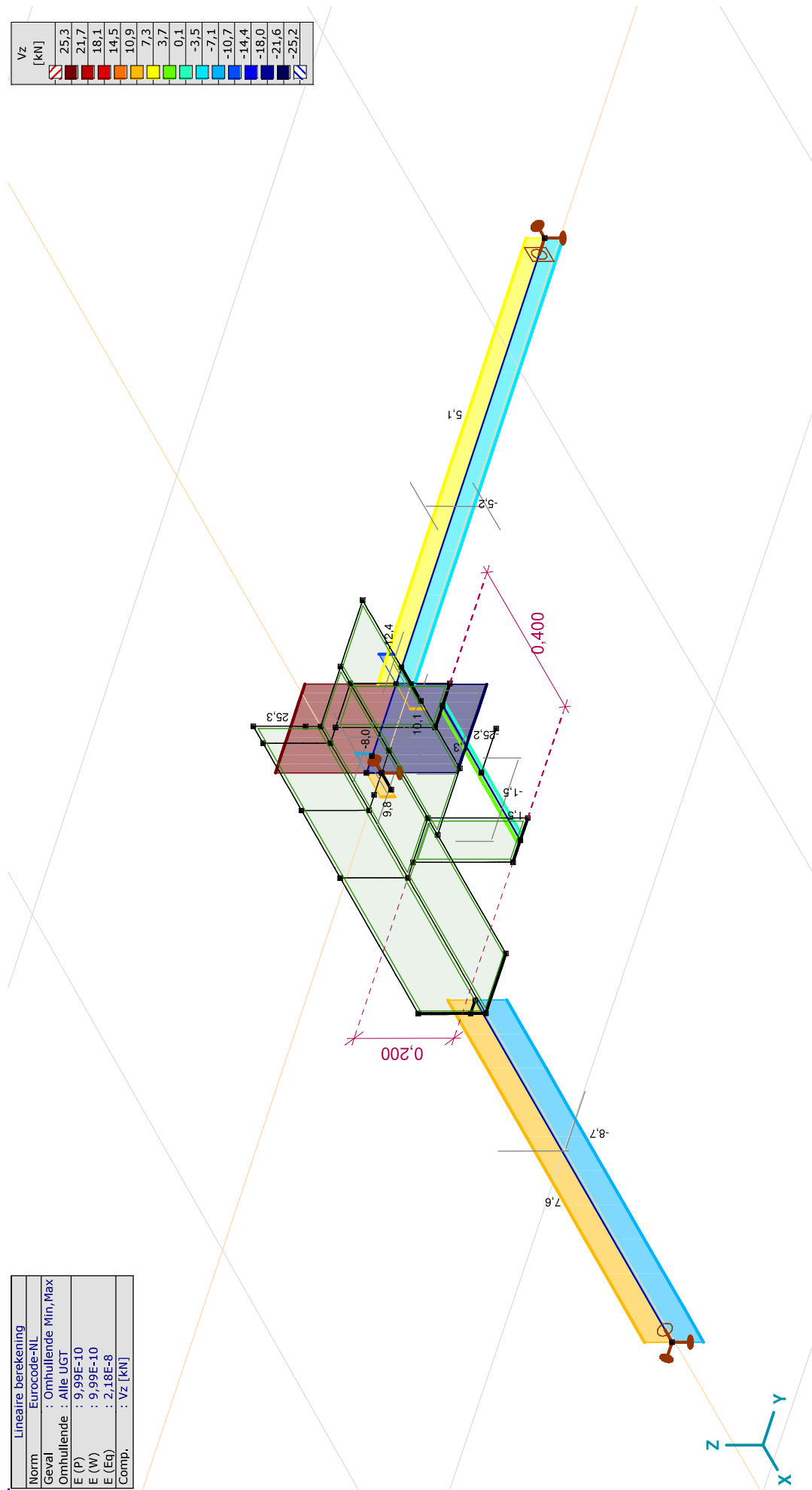

[I], Lineair, Omhullende (Alle UGT), Vz, Lijnen (gevuld)

Project:

Constructeur: DNV GL - Energy

Model: Post aan onderrand HA_s.axes

18-5-2021

Pag. 21

Lineaire berekening	
Norm	Eurocode-NL
Geval	: Omhullende Min,Max
Omhullende	: Alle UGT
E (P)	: 9.99E-10
E (W)	: 9.99E-10
E (Eq)	: 2.18E-8
Comp.	: Vy [kN]

Vy [kN]	
35,4	
30,4	
25,3	
20,2	
15,2	
10,1	
5,1	
0	
-5,1	
-10,1	
-15,2	
-20,2	
-25,3	
-30,4	
-35,4	

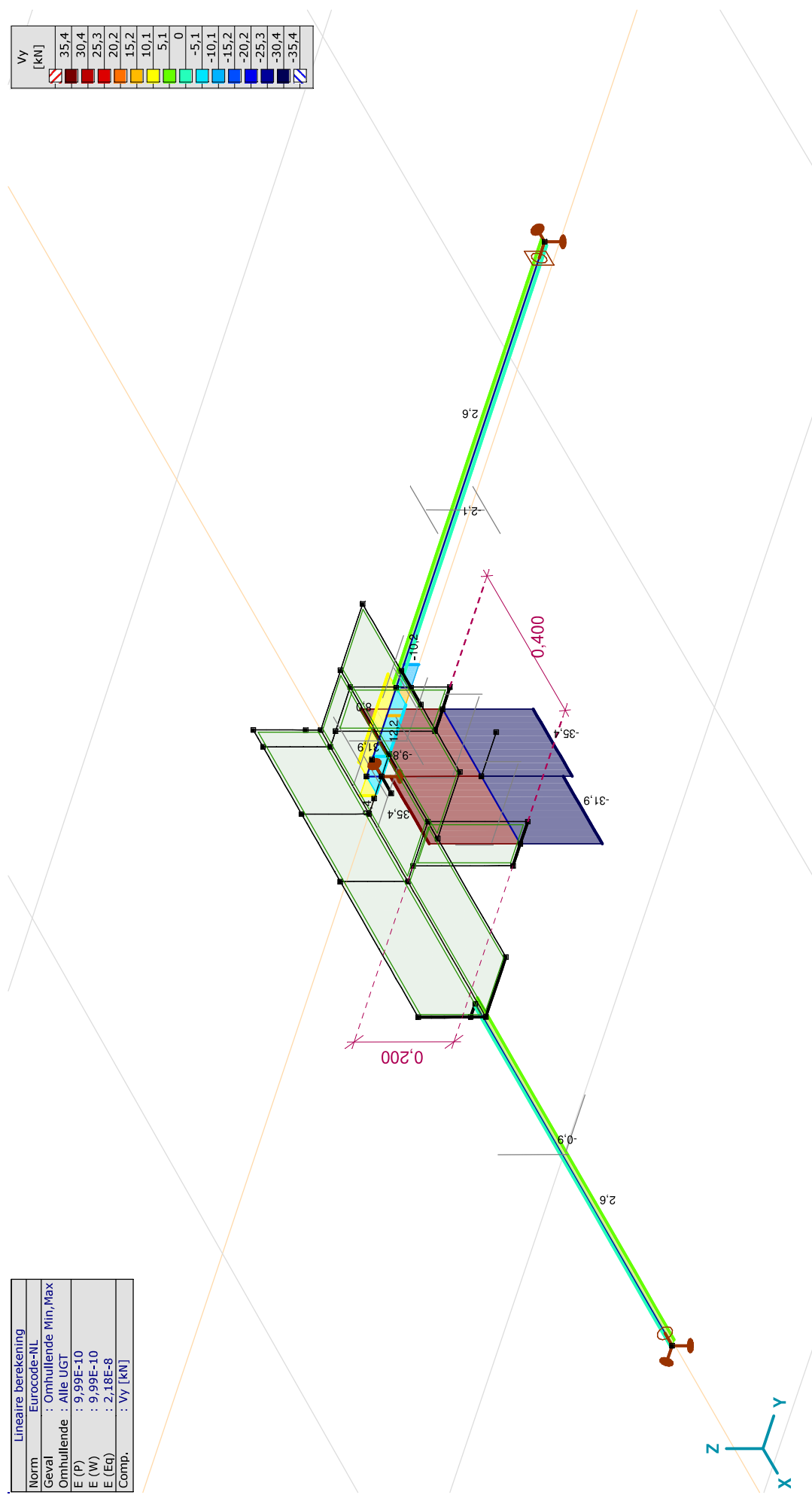

[I], Lineair, Omhullende (Alle UGT), Vy, Lijnen (gevuld)

Project:

Constructeur: DNV GL - Energy
 Model: Post aan onderrand HA_s.axes

Lineaire berekening	
Norm	: Eurocode-NL
Geval	: Omhullende Min,Max
Omhullende	: Alle UGT
E (P)	: 9.99E-10
E (W)	: 9.99E-10
E (Eq)	: 2.18E-8
Comp.	: Tx [kNm]

Tx [kNm]
2.8
2.4
2.0
1.6
1.2
0.8
0.4
0
-0.4
-0.8
-1.2
-1.6
-2.0
-2.4
-2.9

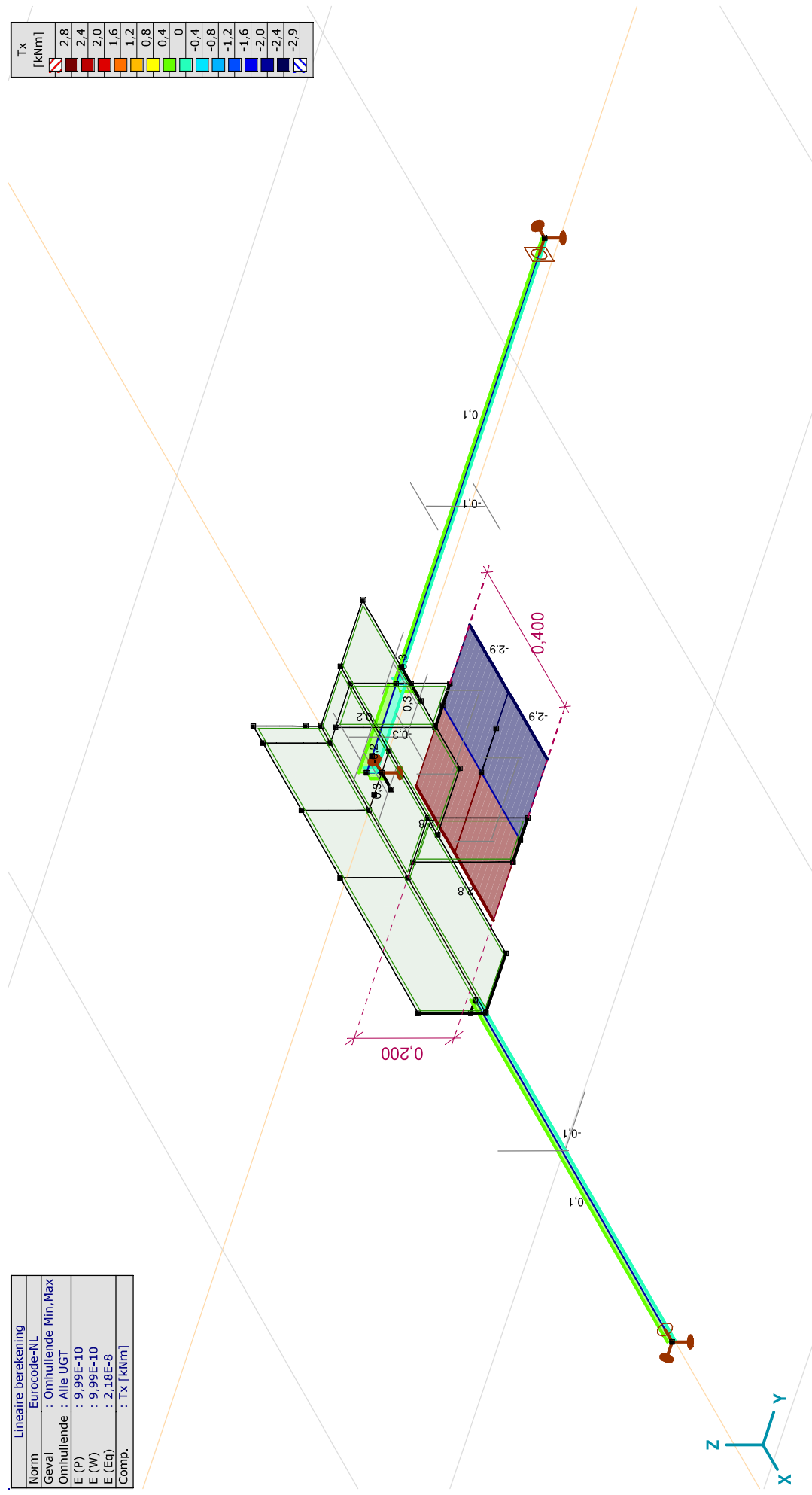

[I], Lineair, Omhullende (Alle UGT), Tx, Lijnen (gevuld)

Project:

Constructeur: DNV GL - Energy

Model: Post aan onderrand HA_s.axes

18-5-2021

Pag. 23

Lineaire berekening	
Norm	Eurocode-NL
Geval	: Co #1
E (P)	: 9,99E-10
E (W)	: 9,99E-10
E (Eq)	: 2,18E-8
Comp.	: eR [mm]

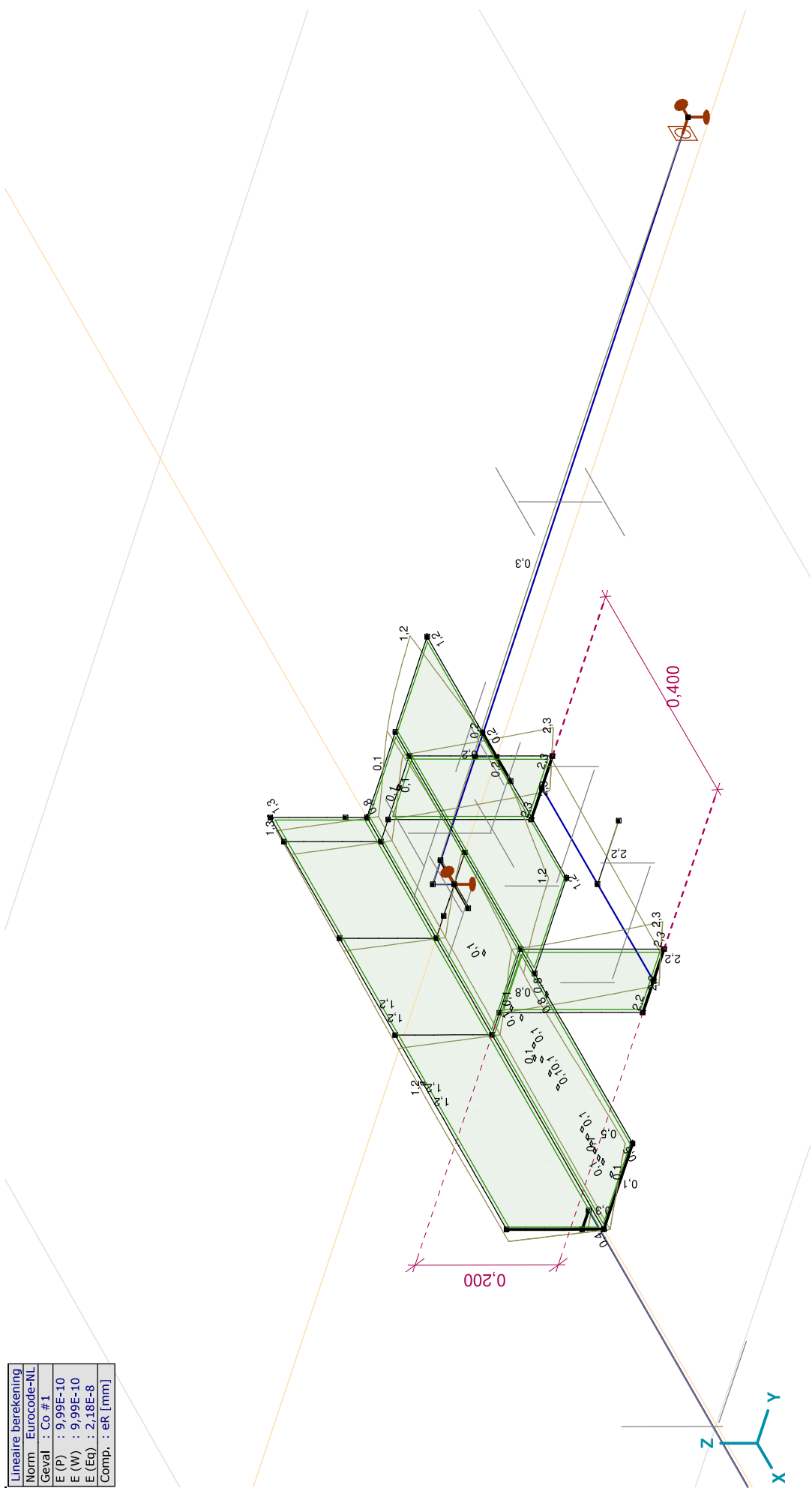

[1], Linear, Co #1 (UGT), eR, Lijnen

Project:

Constructeur: DNV GL - Energy

Model: Post aan onderrand HA_s.axes

18-5-2021

Pag. 24

Lineaire berekening
Norm Eurocode-NL
Geval : Co #2
E (P) : 9,99E-10
E (W) : 9,99E-10
E (Eq) : 2,18E-8
Comp. : eR [mm]

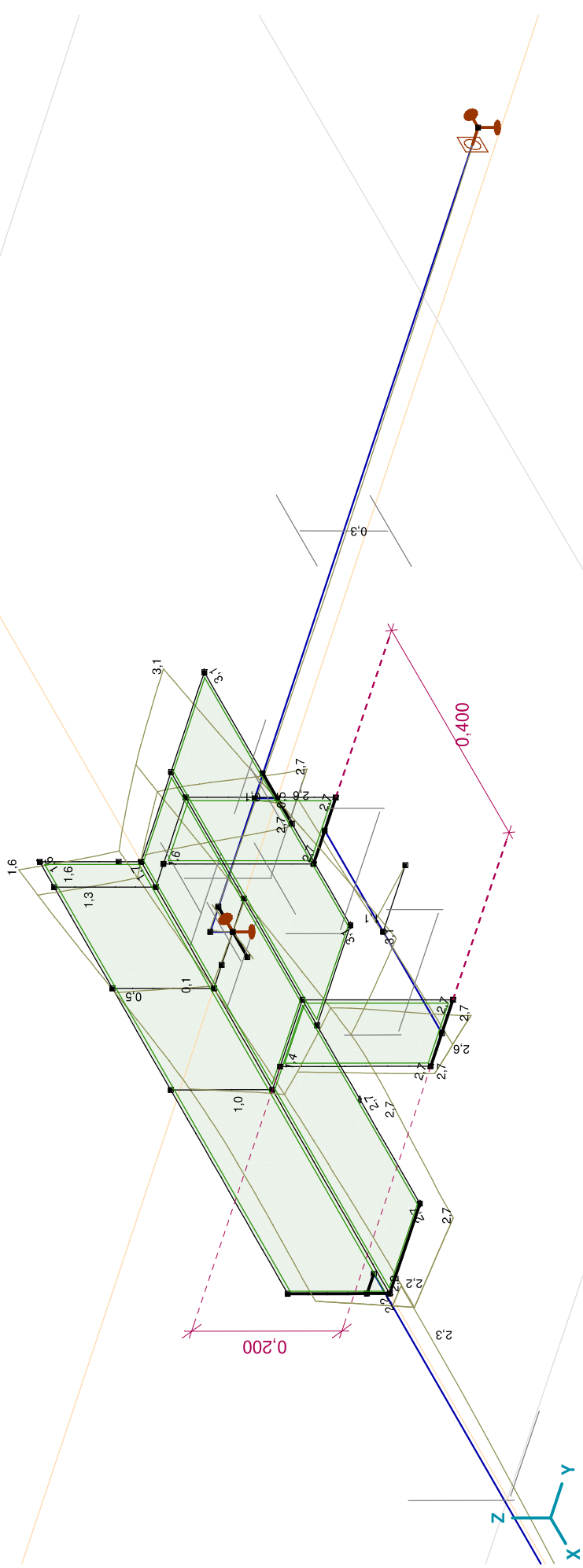

[1], Lineair, Co #2 (UGT), eR, Lijnen

Project:

Constructeur: DNV GL - Energy

Model: Post aan onderrand HA_s.axes

18-5-2021

Pag. 25

Lineaire berekening
Norm Eurocode-NL
Geval : Co #3
E (P) : 9,99E-10
E (W) : 9,99E-10
E (Eq) : 2,18E-8
Comp. : eR [mm]

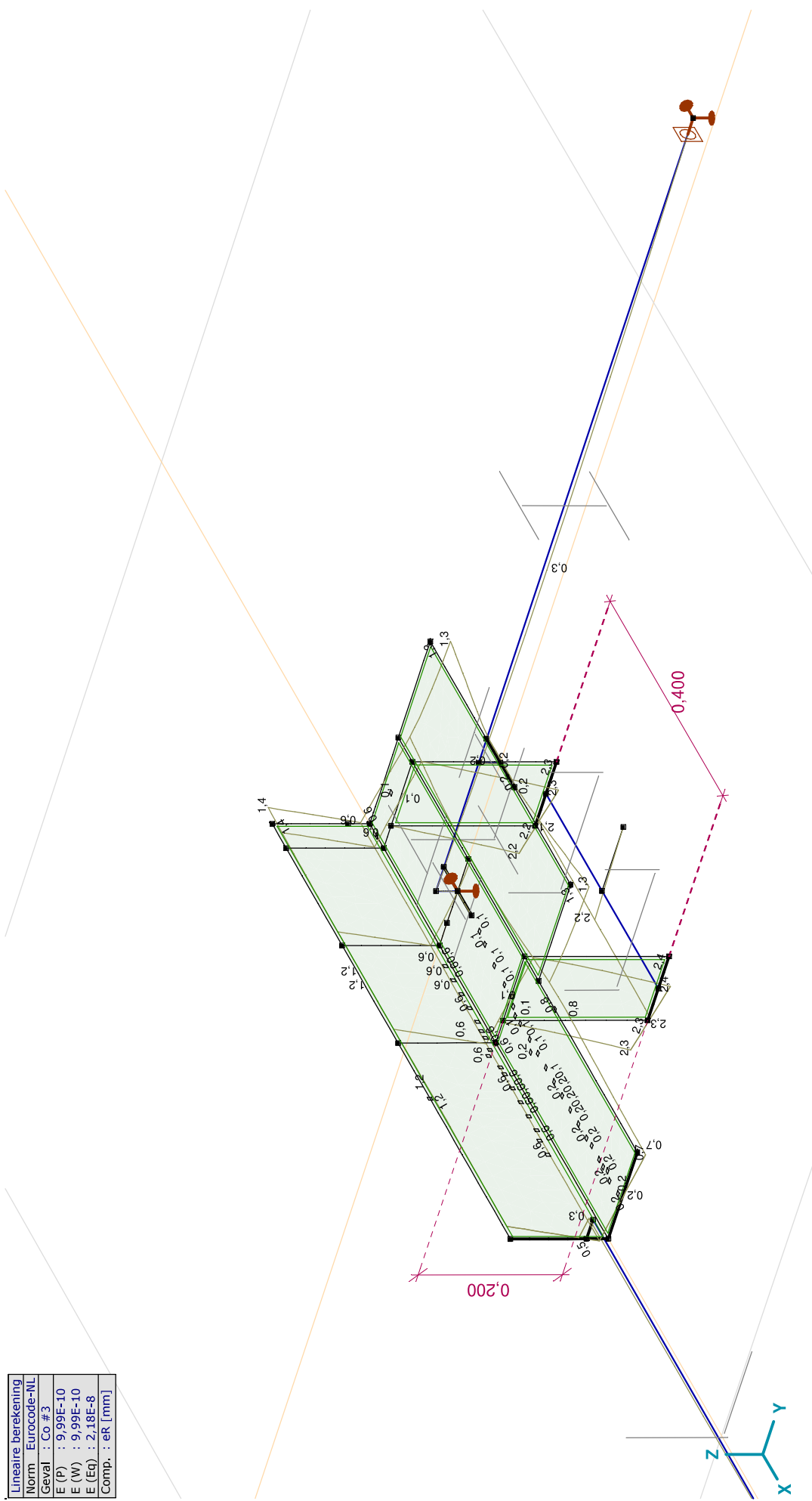

[1], Lineair, Co #3 (UGT), eR, Lijnen

Project:

Constructeur: DNV GL - Energy

Model: Post aan onderrand HA_s.axes

Lineaire berekening
Norm Eurocode-NL
Geval : Co #6
E (P) : 9,99E-10
E (W) : 9,99E-10
E (Eq) : 2,18E-8
Comp. : eR [mm]

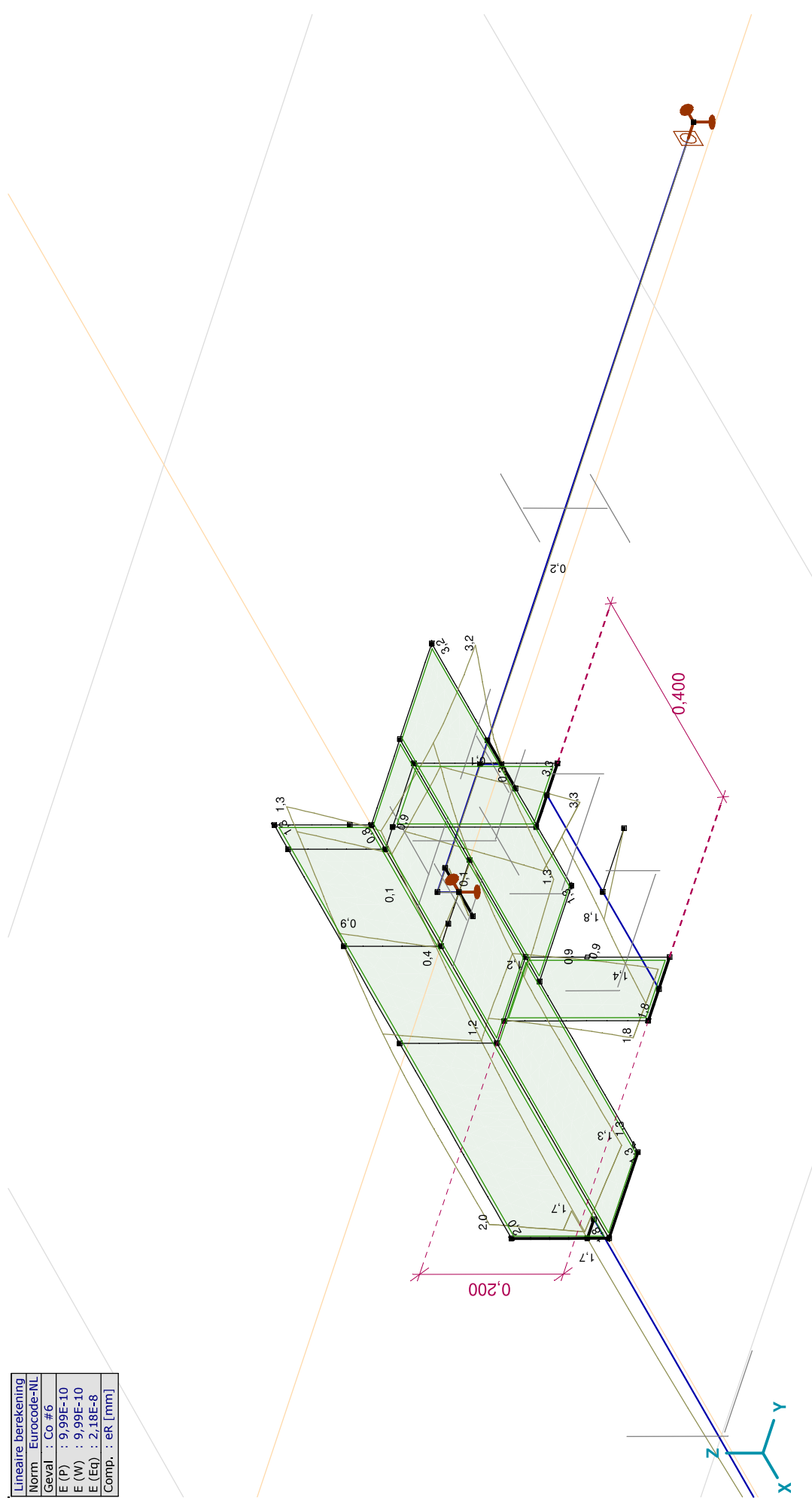

Project:

Constructeur: DNV GL - Energy
 Model: Post aan onderrand HA_s.axs

Lineaire berekening
Norm Eurocode-NL
Geval : Co #1
E (P) : 9,99E-10
E (W) : 9,99E-10
E (Eq) : 2,18E-8
Comp. : SVM T [N/mm ²]

SVM T [N/mm ²]
355,0
329,8
304,6
279,4
254,3
229,1
203,9
178,7
153,5
128,3
103,2
78,0
52,8
27,6
2,4

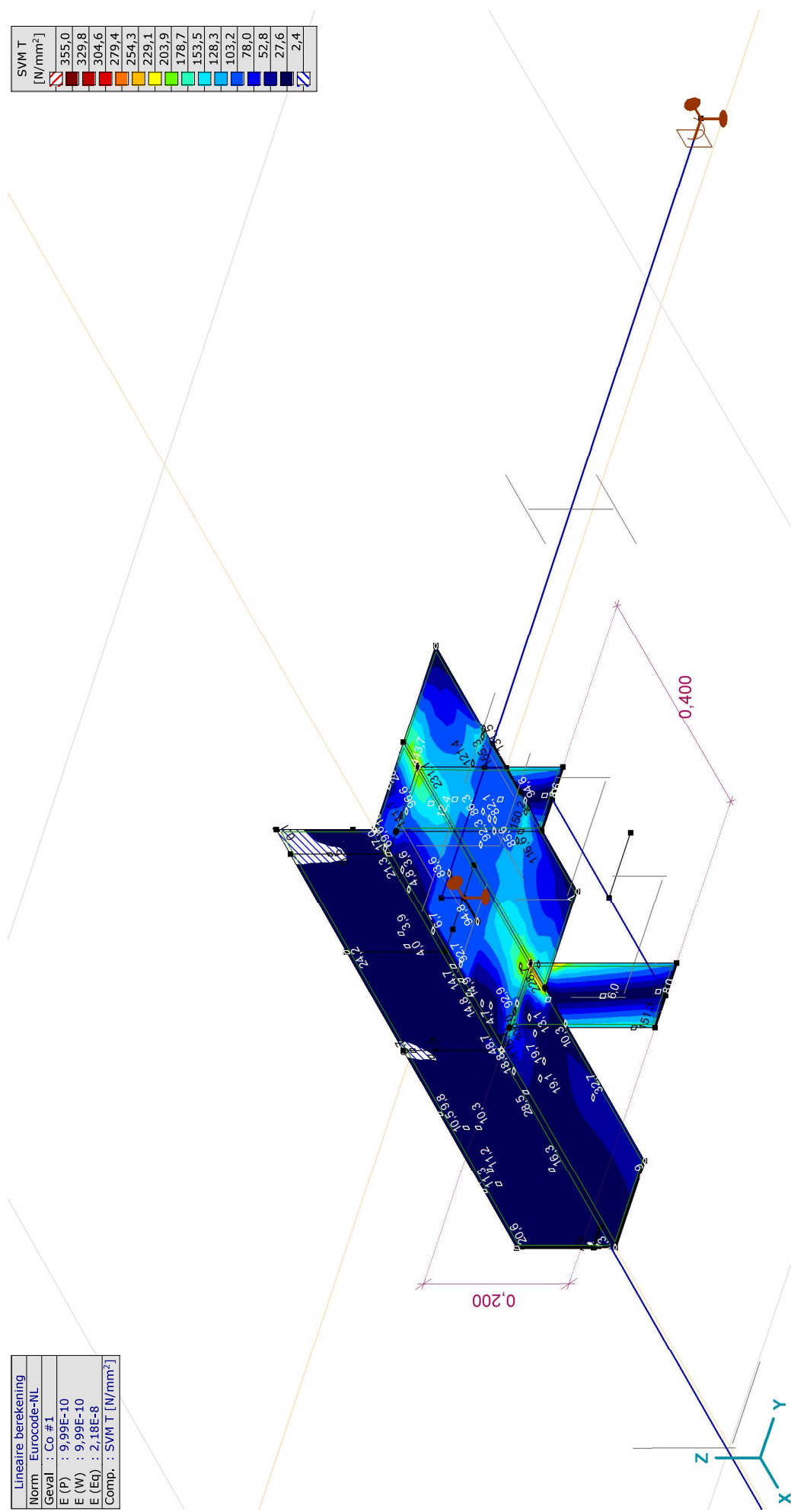

[I], Lineair, Co #1 (UGT), SVM T, Kleuren 2D

Project:

Constructeur: DNV GL - Energy
 Model: Post aan ondergrond HA_s.axes

Lineaire berekening
Norm Eurocode-NL
Geval : Co #2
E (P) : 9,99E-10
E (W) : 9,99E-10
E (Eq) : 2,18E-8
Comp. : SVM T [N/mm ²]

SVM T [N/mm ²]
355,0
329,8
304,6
279,4
254,3
229,1
203,9
178,7
153,5
128,3
103,2
78,0
52,8
27,6
2,4

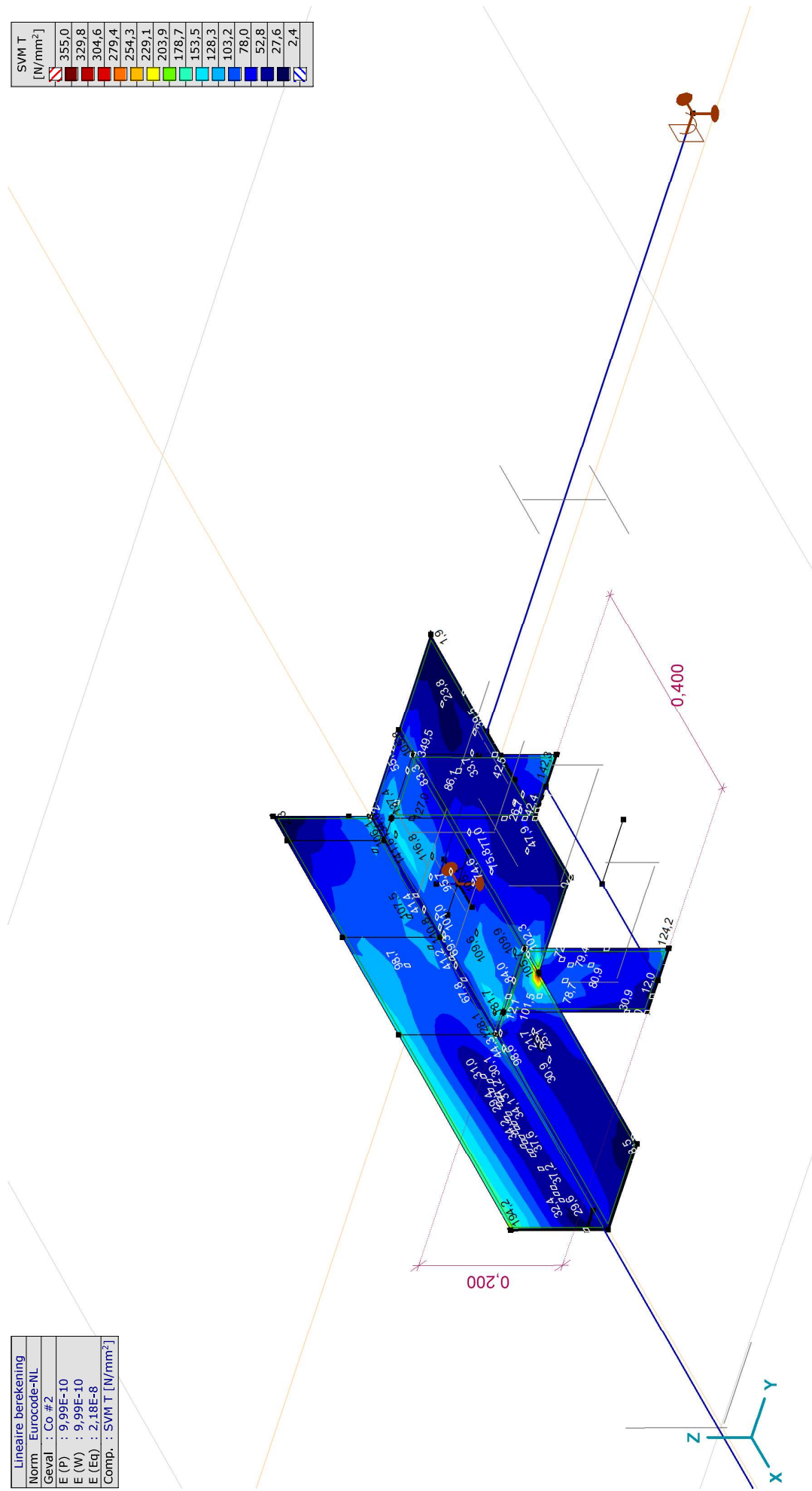

[[J], Lineair, Co #2 (UGT), SVM T, Kleuren 2D

Project:

Constructeur: DNV GL - Energy
 Model: Post aan onderrand HA_s.axes

Lineaire berekening
Norm Eurocode-NL
Geval : Co #3
E (P) : 9,99E-10
E (W) : 9,99E-10
E (Eq) : 2,18E-8
Comp. : SVM T [N/mm ²]

SVM T [N/mm ²]
355,0
329,8
304,6
279,4
254,3
229,1
203,9
178,7
153,5
128,3
103,2
78,0
52,8
27,6
2,4

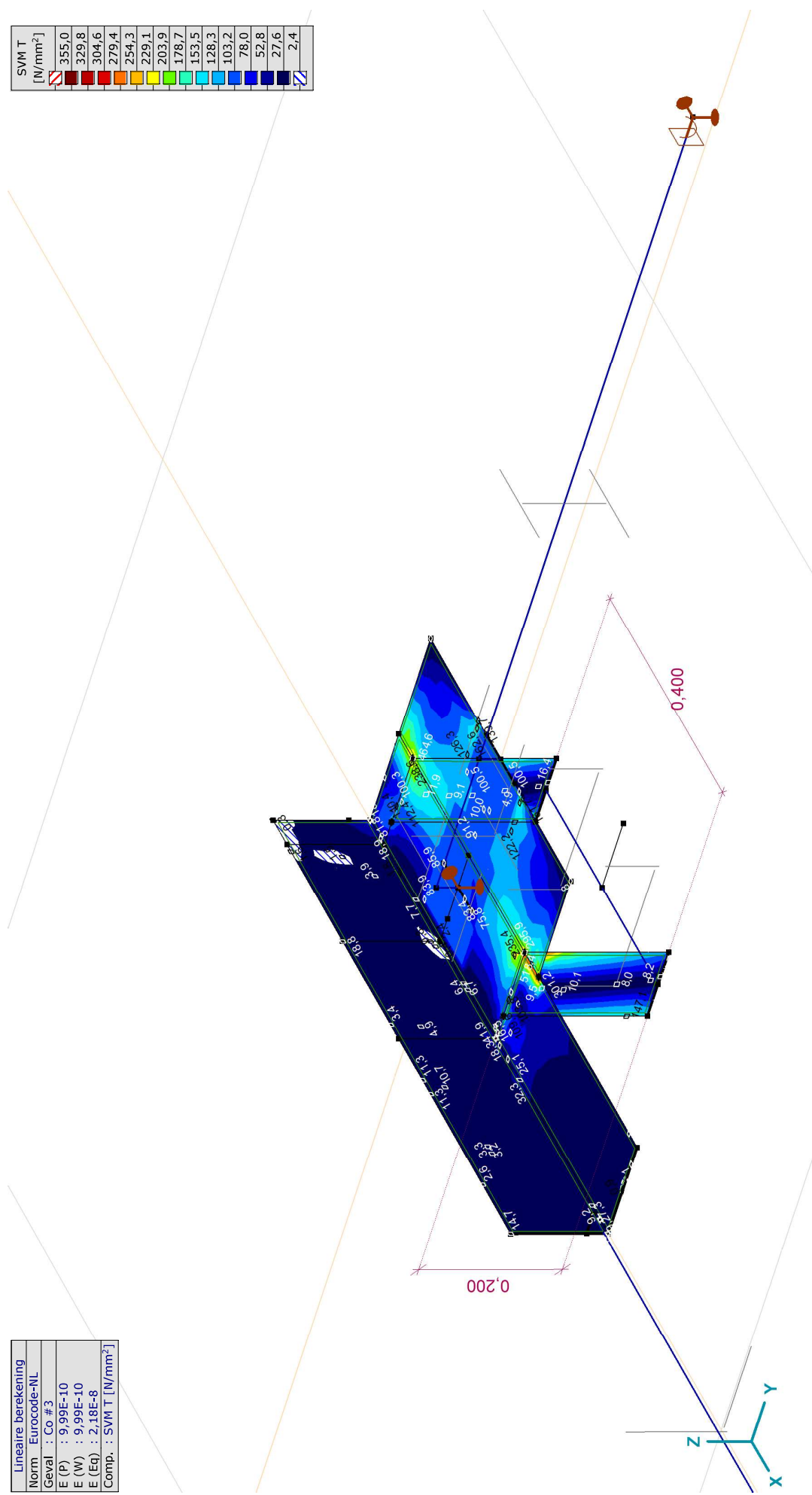

[J], Lineair, Co #3 (UGT), SVM T, Kleuren 2D

Project:

Constructeur: DNV GL - Energy

Model: Post aan onderrand HA_s.axs

18-5-2021

Pag. 32

Lineaire berekening
Norm Eurocode-NL
Geval : Co #4
E (P) : 9,99E-10
E (W) : 9,99E-10
E (Eq.) : 2,18E-8
Comp. : SVM T [N/mm ²]

SVM T [N/mm ²]
355,0
329,8
304,6
279,4
254,3
229,1
203,9
178,7
153,5
128,3
103,2
78,0
52,8
27,6
2,4

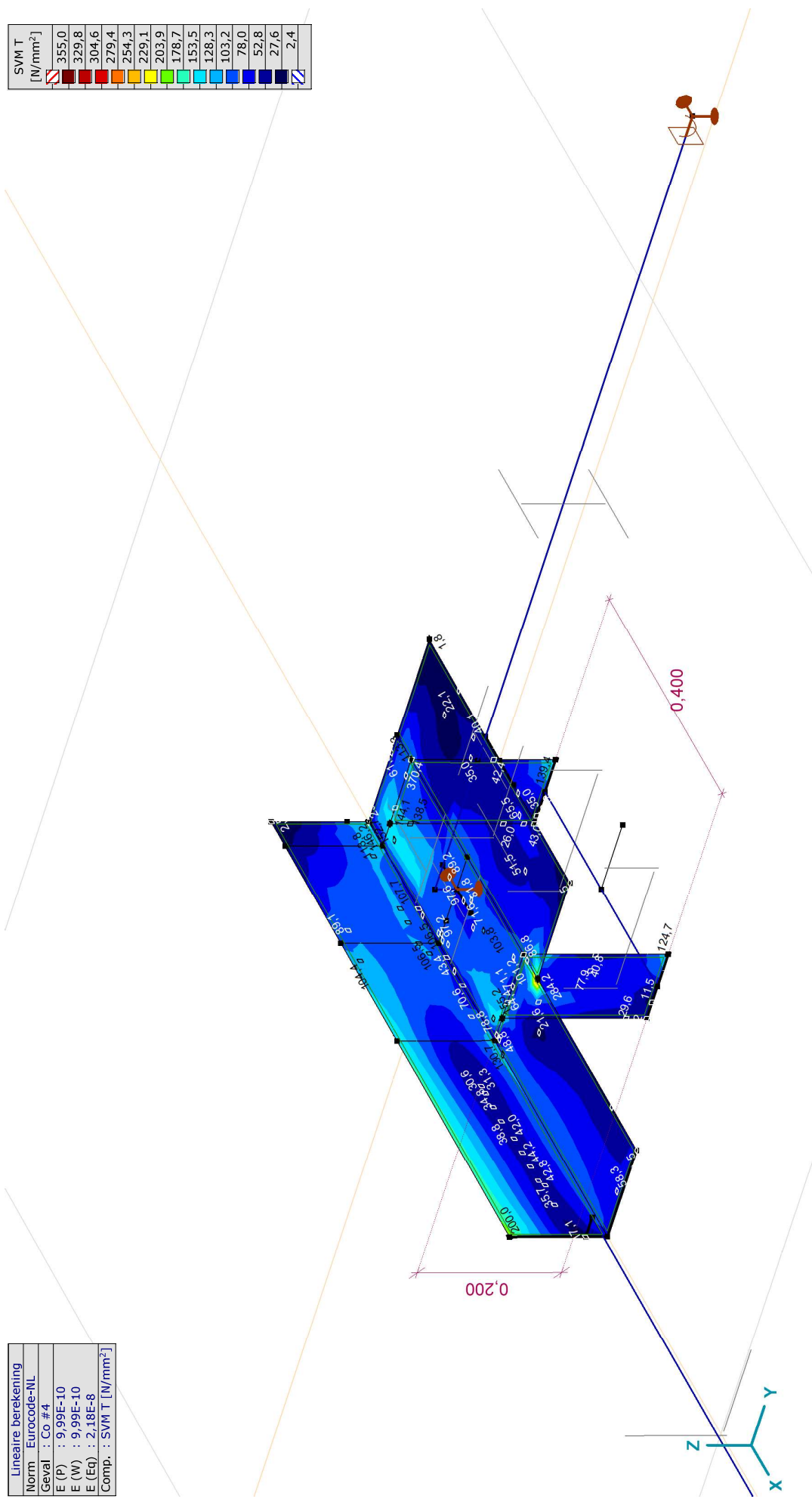

[J], Lineair, Co #4 (UGT), SVM T, Kleuren 2D

Project:

Constructeur: DNV GL - Energy
 Model: Post aan onderrand HA_s.axes

Lineaire berekening
Norm Eurocode-NL
Geval : Co #5
E (P) : 9,99E-10
E (W) : 9,99E-10
E (Eq) : 2,18E-8
Comp. : SVM T [N/mm ²]

SVM T [N/mm ²]
355,0
329,8
304,6
279,4
254,3
229,1
203,9
178,7
153,5
128,3
103,2
78,0
52,8
27,6
2,4

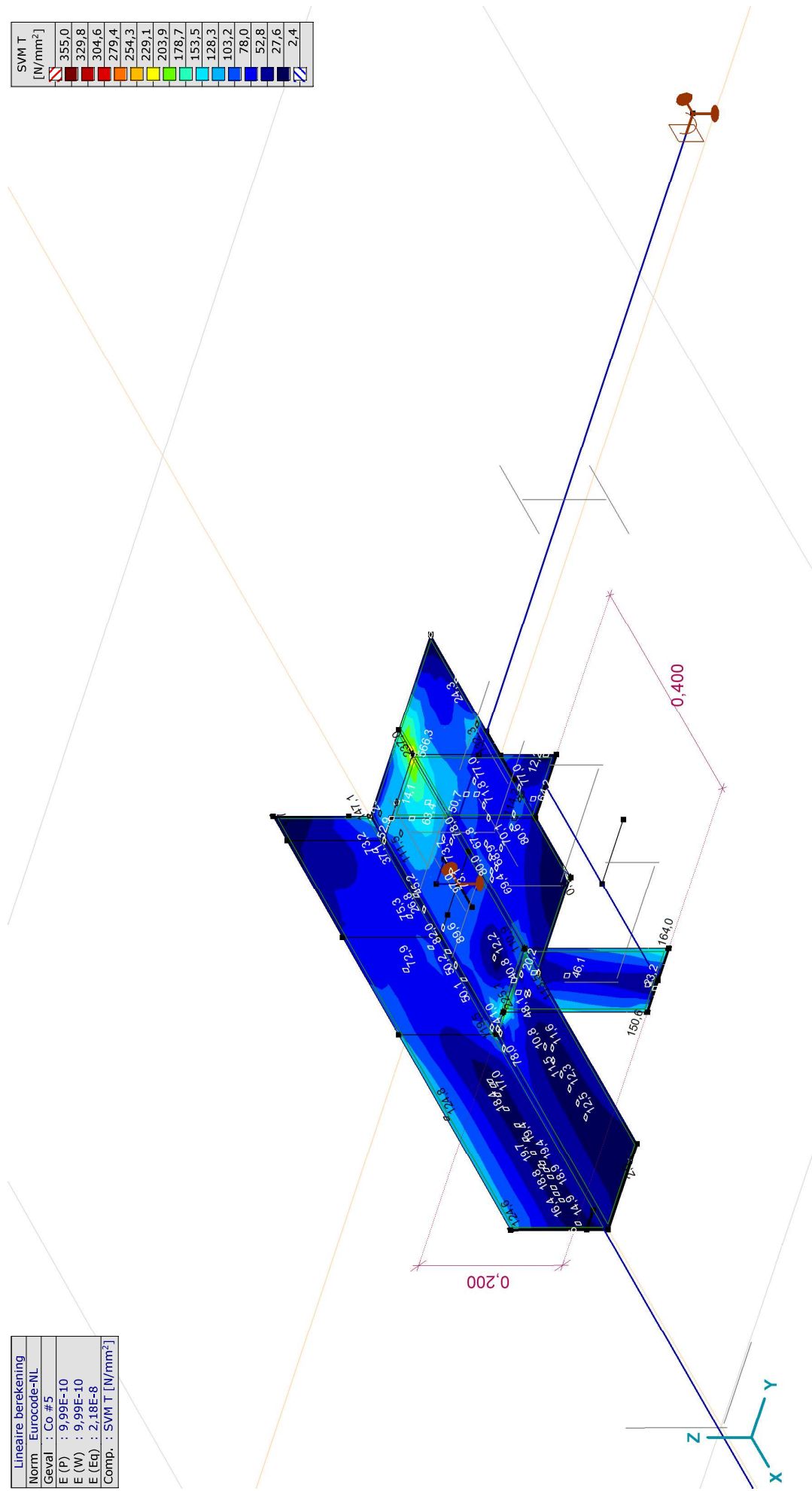

[J], Lineair, Co #5 (UGT), SVM T, Kleuren 2D

Project:

Constructeur: DNV GL - Energy
 Model: Post aan onderrand HA_s.axes

Lineaire berekening
Norm Eurocode-NL
Geval : Co #6
E (P) : 9,99E-10
E (W) : 9,99E-10
E (Eq) : 2,18E-8
Comp. : SVM T [N/mm ²]

SVM T [N/mm ²]
355,0
329,8
304,6
279,4
254,3
229,1
203,9
178,7
153,5
128,3
103,2
78,0
52,8
27,6
2,4

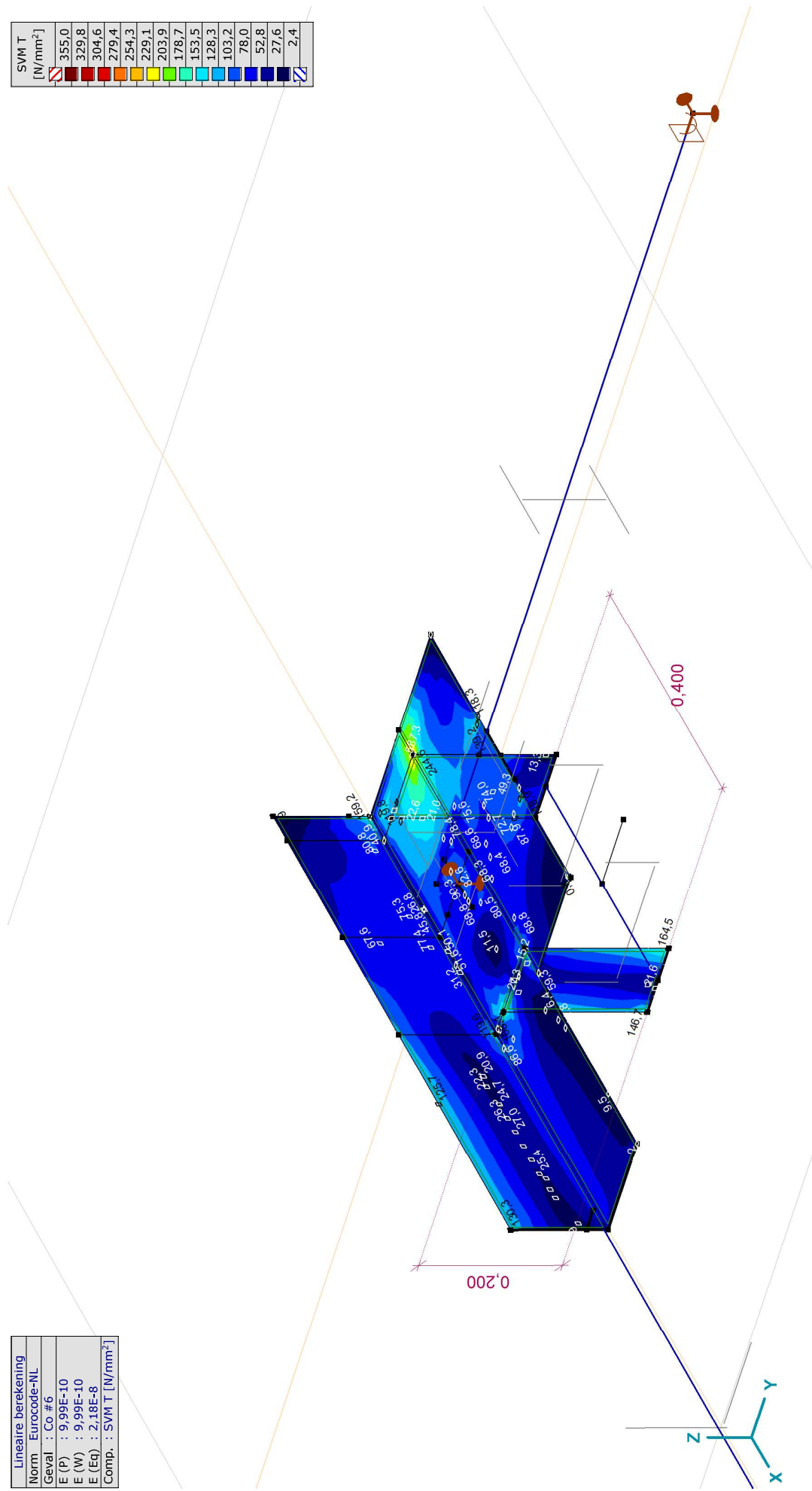

[I], Lineair, Co #6 (UGT), SVM T, Kleuren 2D

Project:

Constructeur: DNV GL - Energy

Model: Post aan onderrand HA_s.axes

18-5-2021

Pag. 35

Lineaire berekening	
Norm	: Eurocode-NL
Geval	: Omhullende Min,Max
Omhullende	: Alle UGT
E (P)	: 9.99E-10
E (W)	: 9.99E-10
E (Eq)	: 2.18E-8
Comp.	: SVM B [N/mm ²]

SVM B [N/mm ²]
325,2
302,0
278,8
255,6
232,3
209,1
185,9
162,7
139,4
116,2
93,0
69,8
46,5
23,3
0,1

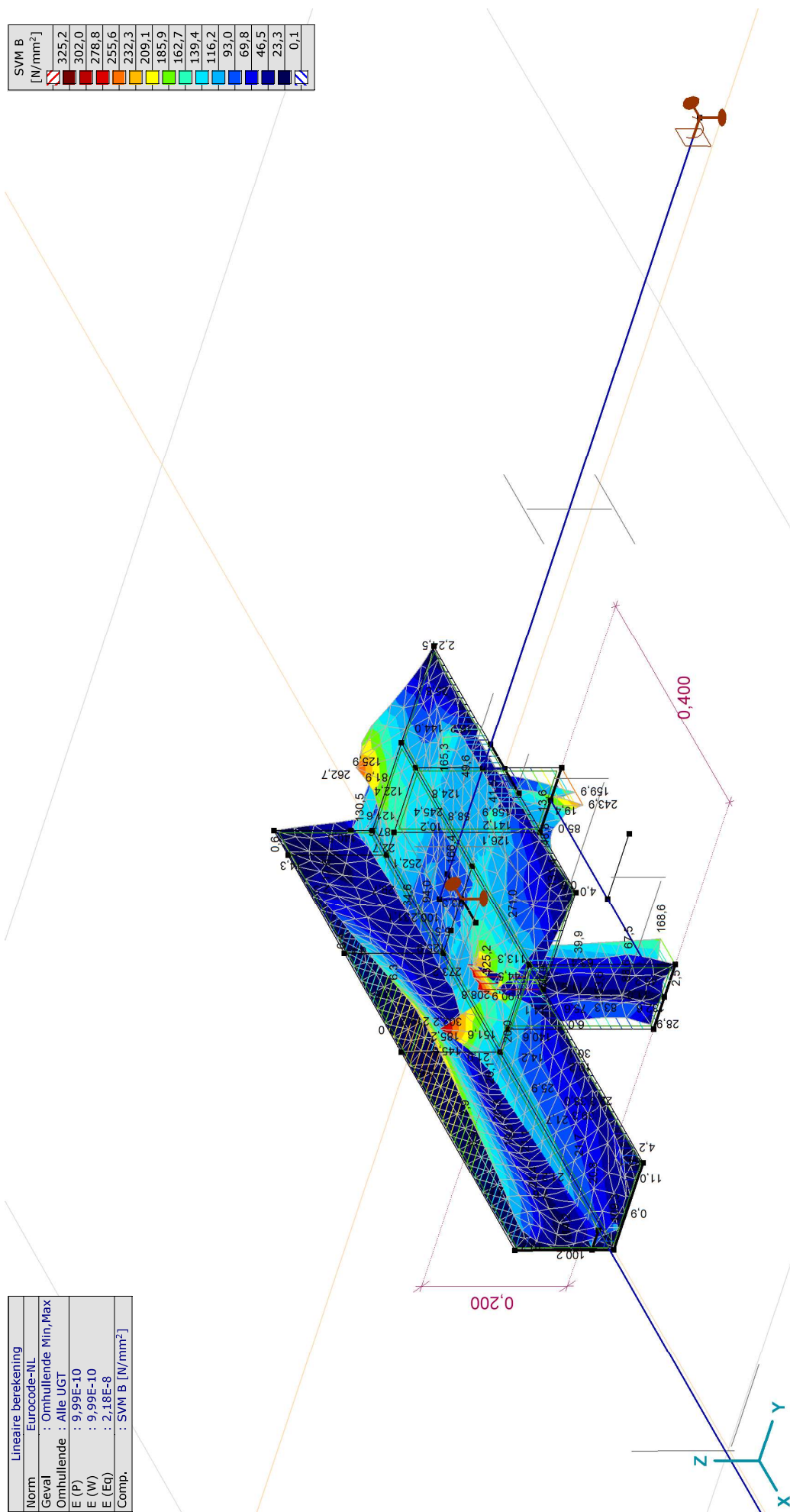

[I], Lineair, Omhullende (Alle UGT), SVM B, Iso vlakken 3D

Project:

Constructeur: DNV GL - Energy

Model: Post aan onderrand HA_s.axes

18-5-2021

Pag. 36

Lineaire berekening	
Norm	: Eurocode-NL
Geval	: Omhullende Min,Max
Omhullende	: Alle UGT
E (P)	: 9.99E-10
E (W)	: 9.99E-10
E (Eq)	: 2.18E-8
Comp.	: SVM C [N/mm ²]

SVM C	[N/mm ²]
	392,9
	364,9
	336,8
	308,7
	280,7
	252,6
	224,6
	196,5
	168,5
	140,4
	112,3
	84,3
	56,2
	28,2
	0,1

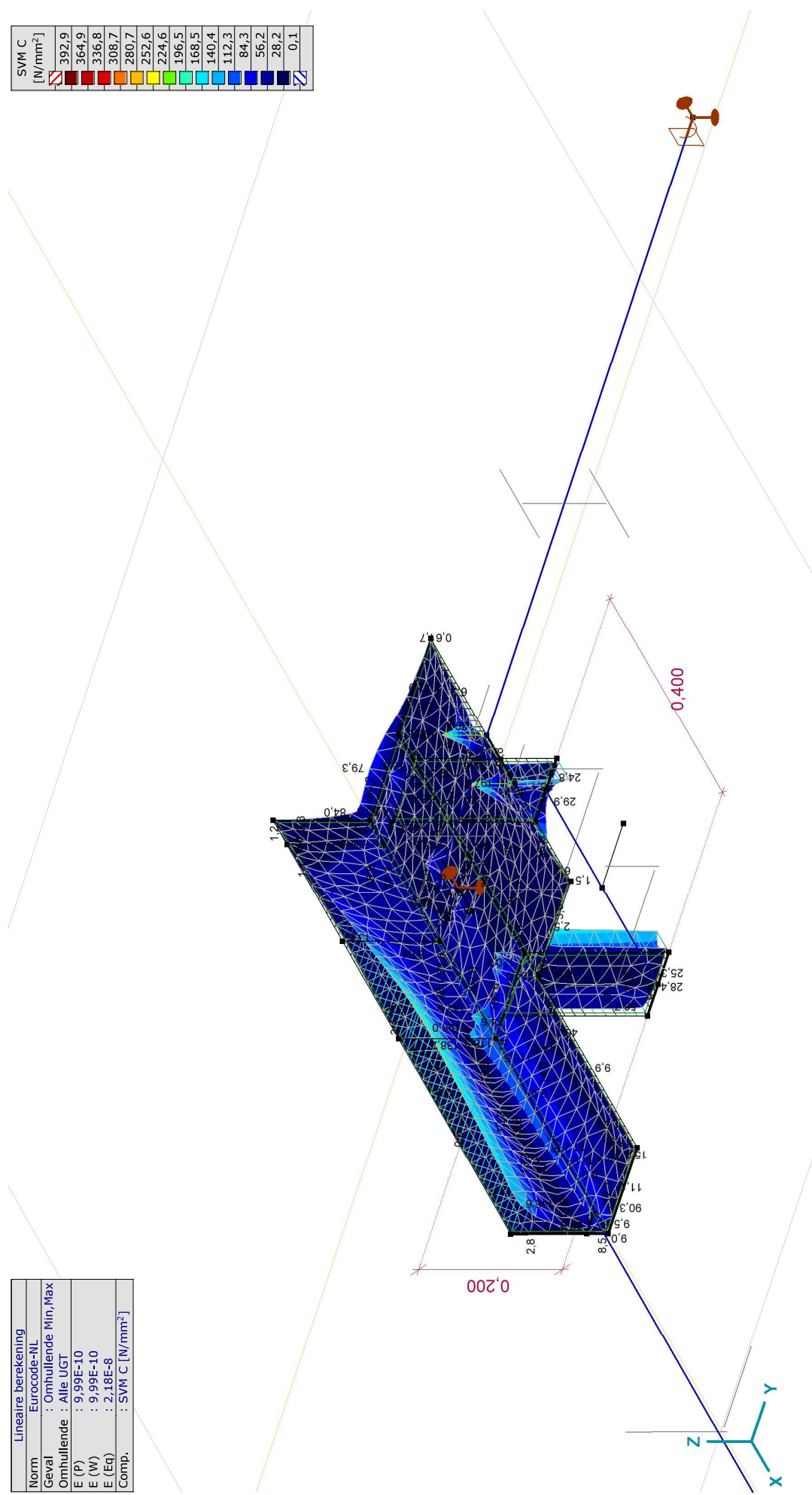

[1], Lineair, Omhullende (Alle UGT), SVM C, Iso vlakken 3D

Project:

Constructeur: DNV GL - Energy

Model: Post aan onderrand HA_s.axes

18-5-2021

Pag. 37

Lineaire berekening	
Norm	: Eurocode-NL
Geval	: Omhullende Min,Max
Omhullende	: Alle UGT
E (P)	: 9.99E-10
E (W)	: 9.99E-10
E (Eq)	: 2.18E-8
Comp.	: SVM T [N/mm ²]

SVM T	[N/mm ²]
[Red]	587,3
[Dark Red]	545,3
[Red-Orange]	503,4
[Orange]	461,5
[Yellow-Orange]	419,5
[Yellow]	377,6
[Light Green]	335,6
[Green]	293,7
[Light Blue]	251,7
[Blue]	209,8
[Dark Blue]	167,9
[Very Dark Blue]	125,9
[Navy]	84,0
[Black]	42,0
[White]	0,1

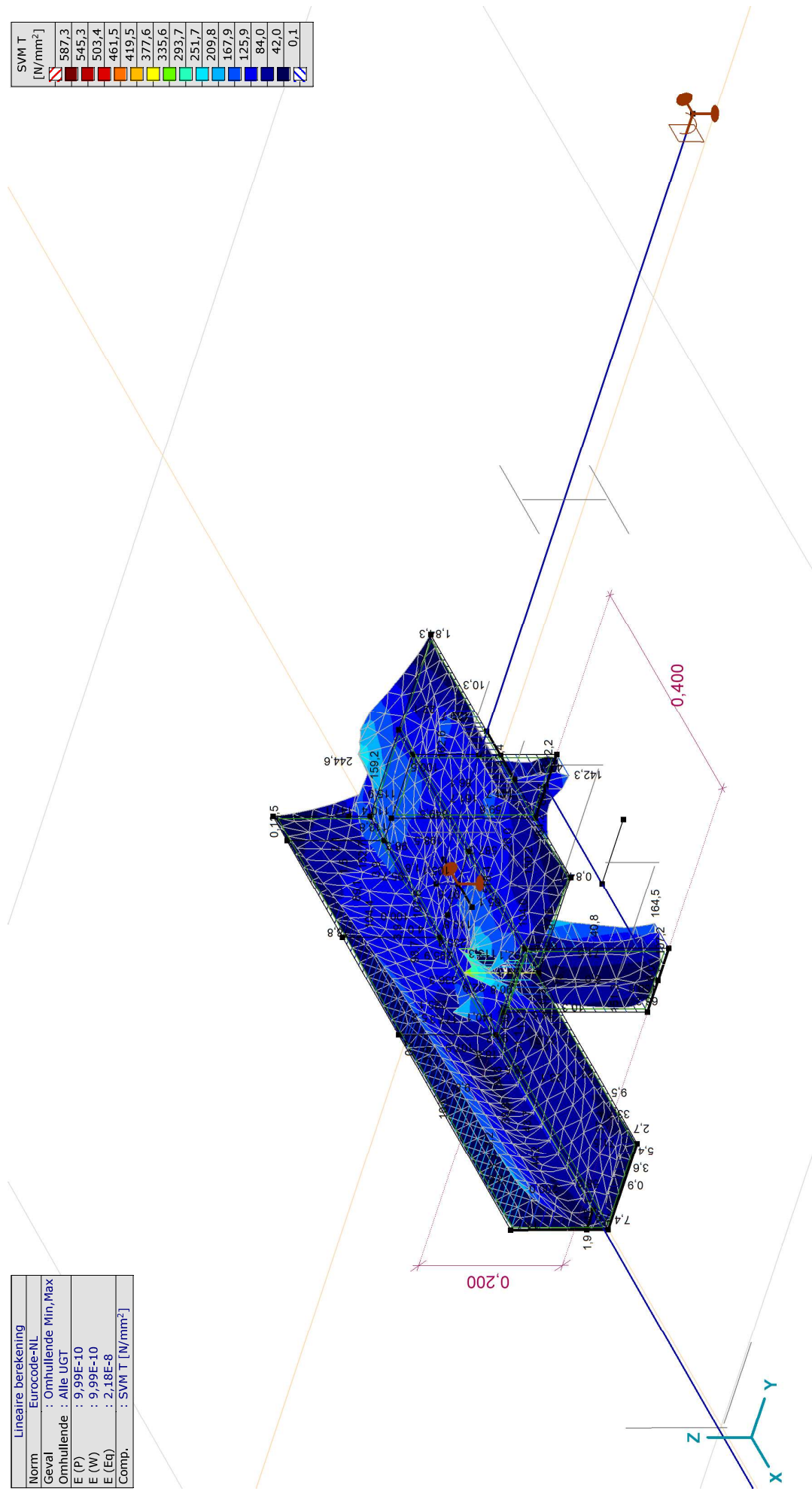

[1], Lineair, Omhullende (Alle UGT), SVM T, Iso vlakken 3D

Project:

Constructeur: DNV GL - Energy

Model: Post aan onderrand HA_s.axes

18-5-2021

Pag. 38

Vlakspanningen [Lineair, Omhullende (Alle UGT)]

Knoop	C	min. max.	Geval	Oppervlak	Pos.	Sxx [N/mm ²]	Syy [N/mm ²]	Szz [N/mm ²]	Sxy [N/mm ²]	Sxz [N/mm ²]	Syz [N/mm ²]	SVM [N/mm ²]	S1 [N/mm ²]	S2 [N/mm ²]	aS [°]
Ext.															
13	Sxx	min	Co #6	Sch 165	B	-339,3	-198,1	0	37,2	0	0	302,2	-188,9	-348,5	76,10
13		max	Co #5	Sch 165	B	330,1	210,5	0	-47,7	0	0	301,0	346,8	193,8	-19,30
8	Syy	min	Co #5	Sch 65	T	-59,0	-551,7	0	-123,0	0	0	566,3	-30,0	-580,8	-13,27
8		max	Co #6	Sch 65	T	60,8	572,1	0	127,3	0	0	587,3	602,1	30,8	76,76
1	Szz	min	Co #1	Sch 280	T	-7,8	-0,7	0	1,3	0	0	7,8	-0,5	-8,0	80,09
1		max	Co #1	Sch 280	T	-7,8	-0,7	0	1,3	0	0	7,8	-0,5	-8,0	80,09
5	Sxy	min	Co #3	Sch 1	T	53,8	488,3	0	-133,9	0	0	518,4	526,2	15,9	-74,18
35		max	Co #2	Sch 159	T	-263,4	-202,3	0	136,7	0	0	336,3	-92,8	-373,0	51,30
40	Sxz	min	Co #1	Sch 554	C	-0,3	-4,0	0	0	-70,4	-86,0	192,6	-0,3	-4,0	0,59
40		max	Co #3	Sch 554	C	-0,1	3,3	0	0	71,7	89,6	198,8	3,3	-0,1	-89,37
39	Syz	min	Co #1	Sch 550	C	-0,3	-4,0	0	0	68,3	-86,6	191,0	-0,3	-4,0	0,59
39		max	Co #3	Sch 550	C	-0,1	3,3	0	0	-69,9	90,1	197,6	3,3	-0,1	-89,37
21	SVM	min	Co #1	Sch 803	B	0	-0,1	0	0	0	0	0,1	0	-0,1	11,54
8		max	Co #6	Sch 65	T	60,8	572,1	0	127,3	0	0	587,3	602,1	30,8	76,76
1	S1	min	Co #3	Sch 280	T	-2,1	-2,4	0	0,5	0	0	2,4	-1,7	-2,8	37,00
1		max	Co #3	Sch 280	T	-2,1	-2,4	0	0,5	0	0	2,4	-1,7	-2,8	37,00
1	S2	min	Co #4	Sch 280	T	-26,8	-1,4	0	-25,4	0	0	51,3	14,4	-42,6	-58,30
1		max	Co #4	Sch 280	T	-26,8	-1,4	0	-25,4	0	0	51,3	14,4	-42,6	-58,30
1	aS	min	Co #4	Sch 280	T	-26,8	-1,4	0	-25,4	0	0	51,3	14,4	-42,6	-58,30
1		max	Co #4	Sch 280	T	-26,8	-1,4	0	-25,4	0	0	51,3	14,4	-42,6	-58,30

Knoop: Index; **C:** Extreme component; **min.** max.: Extreme type; **Geval:** Belastinggeval van de extreme; **Oppervlak:** Vlak behorend bij knoop; **Pos.:** Punt voor spanningsberekening; **Sxx:** Normaalspanning in lokale x-richting; **Syy:** Normaalspanning in lokale y-richting;

Szz: Normaalspanning in lokale z-richting; **Sxy:** Torsie-/Schuifspanning; **Sxz:** Draal/alschuifspanning; **SVM:** Von Mises spanning; **S1:** Primaire spanning 1; **S2:** Primaire spanning 2; **aS:** Richting primaire spanning;

Project:

Constructeur: DNV GL - Energy

Model: Post aan onderrand HA_s.axes

Lineaire berekening	
Norm	Eurocode-NL
Geval	: Omhullende Min, Max
Omhullende	: Alle UGT
E (P)	: 9,99E-10
E (W)	: 9,99E-10
E (Eq)	: 2,18E-8
Comp.	: S;x;minmax [N/mm ²]

S;x;minmax [N/mm ²]
247,0
209,8
172,7
135,5
98,4
61,2
24,1
-13,1
-50,2
-87,3
-124,5
-161,6
-198,8
-235,9
-273,1

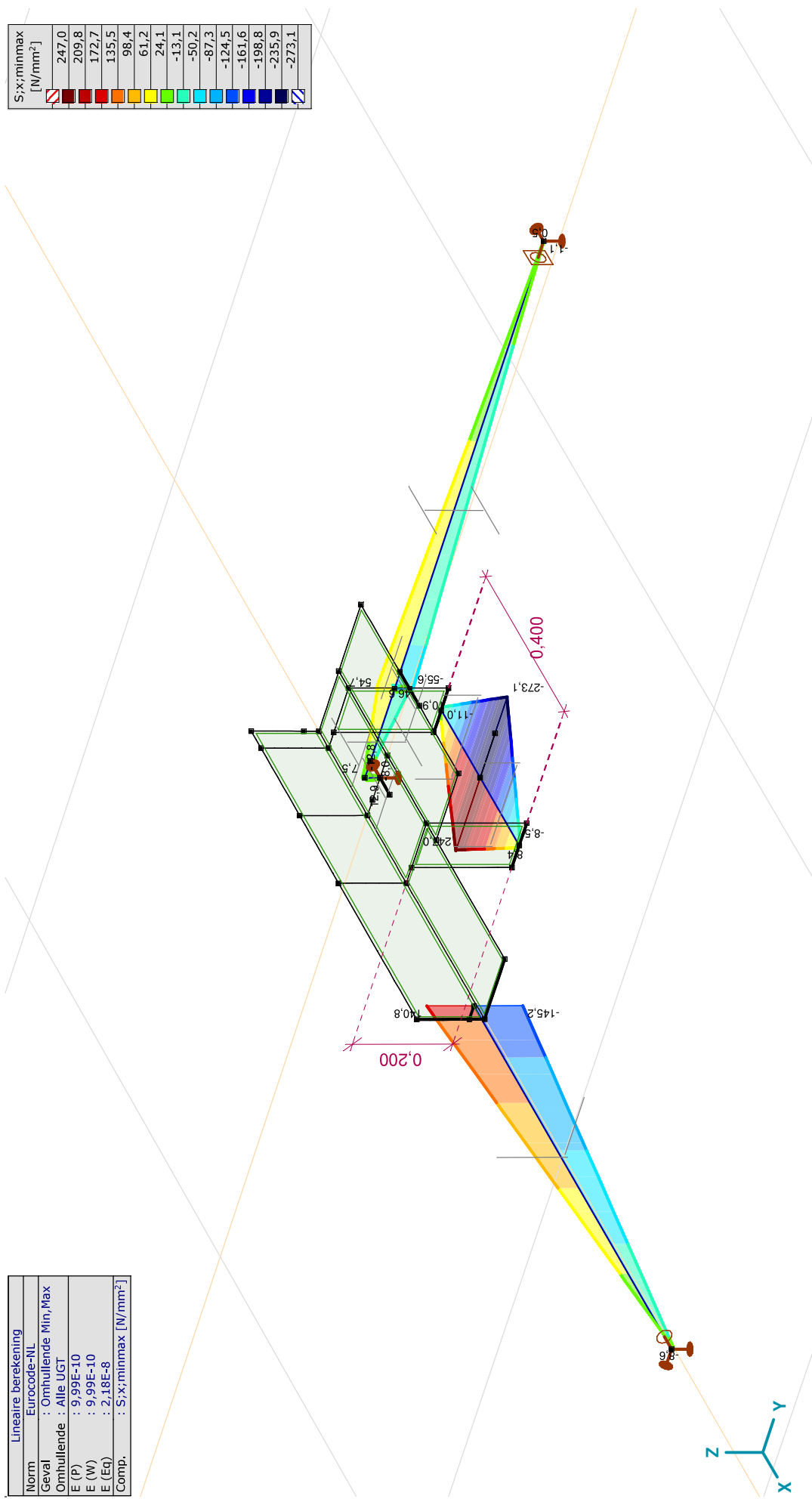

[1], Lineair, Omhullende (Alle UGT), S;x;minmax, Lijnen (gevuld)

Project:

Constructeur: DNV GL - Energy

Model: Post aan onderrand HA_s.axes

Staatspanningen [Lineair, Omhullende (Alle UGT)]

Ext.	Prof.	Doorsnede naam	C	min. max.	Geval	Pos. [m]	Knoop	S _x :min [N/mm ²]	S _x :max [N/mm ²]	V _{min} [N/mm ²]	V _{max} [N/mm ²]	S _{omin} [N/mm ²]	S _{omax} [N/mm ²]	V _y :gem [N/mm ²]	V _z :gem [N/mm ²]
1	1	U 200	S _x :min	min	Co #4	0,200	(28)	-273,1	99,1	0	54,7	0,8	276,5	-11,0	-0,3
7	3	HE 140 A	max	max	Co #3	0	(38)	9,6	9,6	4,7	11,7	12,6	22,4	-3,2	-0,5
7	3	HE 140 A	S _x :max	min	Co #1	0	(38)	-9,7	-9,7	2,1	9,9	10,4	19,7	3,9	-0,2
1	1	U 200	max	max	Co #2	0,200	(28)	-89,6	247,0	0	52,2	0,8	250,9	9,9	0,3
1	1	U 200	V _{min}	min	Co #1	0	(26)	-0,5	2,0	0	272,2	0,2	471,5	-0,5	-0,4
7	3	HE 140 A	max	max	Co #2	0	(38)	0,5	0,5	34,9	41,0	60,5	71,1	0,4	-3,9
3	4	L 140X140X13	V _{max}	min	Co #5	0	(31)	-103,9	64,1	0	5,0	8,6	104,0	-0,1	1,5
1	1	U 200	max	max	Co #3	0	(26)	-2,2	0,5	0	272,6	0,3	472,2	-0,5	0,4
2	1	U 200	max	max	Co #1	0	(28)	-12,4	5,8	0	272,8	0,2	472,5	0,5	0,4
2	1	U 200	S _{omin}	min	Co #6	0,200	(27)	-1,7	4,3	0	228,8	0,2	396,3	-6,9	-0,5
7	3	HE 140 A	max	max	Co #2	0,030	(44)	-2,5	3,5	34,9	41,0	60,5	71,1	0,4	-3,9
3	4	L 140X140X13	S _{omax}	min	Co #5	1,000	(32)	-8,6	-8,6	0	5,0	8,6	12,2	-0,1	1,5
1	1	U 200	max	max	Co #3	0,200	(28)	-16,5	6,6	0	272,6	0,3	472,2	-0,5	0,4
2	1	U 200	max	max	Co #1	0	(28)	-12,4	5,8	0	272,8	0,2	472,5	0,5	0,4
1	1	U 200	V _y :gem	min	Co #4	0	(26)	-11,0	3,5	0	54,7	0,8	94,8	-11,0	-0,3
2	1	U 200	max	max	Co #2	0	(28)	-270,5	98,6	0	55,1	0,6	274,1	11,0	0,3
4	3	HE 140 A	V _z :gem	min	Co #3	0	(33)	-5,0	-0,4	4,0	40,0	6,9	69,3	-0,4	-8,0
4	3	HE 140 A	max	max	Co #1	0	(33)	0,8	4,8	1,7	38,7	3,0	67,0	-0,2	8,0

Prof.: Profiel; C: Extreme component; min. max.: Extreme type; Geval: Belastinggeval van de extreme; Pos.: Lokale X-positie van de doorsnede op de staaf; S_x:min: Doorsnede minimum normaalspanning; S_x:max: Doorsnede maximum normaalspanning;V_{min}: Doorsnede minimum afschuifspanning; V_{max}: Doorsnede maximum afschuifspanning; Somin: Doorsnede minimum Von Mises spanning; Somax: Doorsnede maximum Von Mises spanning; V_y:gem: Afschuifspanning in lokale Y-richting; V_z:gem: Afschuifspanning in lokale Z-richting;

Project:

Constructeur: DNV GL - Energy

Model: Post aan onderrand HA_s.axes

18-5-2021

Pag. 41

Interne krachten knooppoplegging [Lineair, Omhullende (Alle UGT)]

	Knoop	X [m]	Y [m]	Z [m]	Type	C	min. max.	Geval	Rx [kN]	Ry [kN]	Rz [kN]	Rr [kN]	Rcx [kNm]	Rcy [kNm]	Rrz [kNm]	aR
1	32	1,600	0,030	0,030	Glob.	Ry	min max	Co #4 Co #2		-2,6 0,9	8,7 -7,6	9,1 7,6	0 -0,1		0 0,1	0,299 -0,119
						Rz	min max	Co #2 Co #4		0,9 -2,6	7,6 8,7	7,6 9,1	-0,1 0		0 0	-0,119 0,299
2	45	0	1,285	0,030	Glob.	Rx	min max	Co #4 Co #2	-2,1 2,6	2,6 -0,9	0,4 -0,3	3,4 2,8		0,1 -0,1	0,1 0,1	9,132 -9,372
						Ry	min max	Co #3 Co #1	0,3 0,1	-1,7 3,4	-5,1 5,2	5,4 6,2	0 0	0 0	0 0	-0,346 0,664
						Rz	min max	Co #3 Co #1	0,3 0,1	-1,7 3,4	-5,1 5,2	5,4 6,2	0 0	0 0	0 0	-0,346 0,664
3	10	0	0,085	0	Glob.	Rx	min max	Co #4 Co #2	-32,3 -28,2		-12,6 4,4	34,7 28,5				-2,571 6,453
						Rz	min max	Co #4 Co #2	-32,3 -28,2		-12,6 4,4	34,7 28,5				-2,571 6,453
Ext.																
3	10	0	0,085	0	Glob.	Rx	min max	Co #4 Co #2	-32,3 2,6		-12,6 -0,3	34,7 2,8				-2,571 -9,372
2	45	0	1,285	0,030	Glob.	Ry	min max	Co #4 Co #1	-2,6 0,1	-0,9 3,4	8,7 5,2	9,1 6,2	0	-0,1	0	0,299 0,664
3	10	0	0,085	0	Glob.	Rz	min max	Co #4 Co #4	-32,3 -2,6	-2,6 -2,6	-12,6 8,7	34,7 9,1	0	0	0	-2,571 0,299

Knoop: Ondersteunde knoop; **Type:** Opleggingstype; **C:** Extreme component; **min, max.:** Extreme type; **Geval:** Belastinggeval van de extreme; **Rx:** X-component opleggingsreactiekracht; **Ry:** Y-component opleggingsreactiekracht; **Rz:** Z-component opleggingsreactiekracht; **Rr:** Resulterende opleggingsreactiekracht; **Rcx:** X-component opleggingsreactiemoment; **Rcy:** Y-component opleggingsreactiemoment; **Rrz:** Resulterende opleggingsreactiemoment; **Rrr:** Resulterende opleggingsreactiemoment; **aR:** Verhouding verticale oplegkracht / horizontale oplegkracht;

Project:

Constructeur: DNV GL - Energy

AxisVM X5 R4h · Geregistreerd aan DNV GL - Energy
Model 1.axs

Rapport

Rapport, Inhoudsopgave

	<i>Onderdeel</i>	<i>Pagina</i>	<i>Onderdeel</i>	<i>Pagina</i>
Tekening		3	Gebruiker gedefinieerde belastingcombinaties uit belastinggevallen	14
Tekening2		4	[I], Linear, Co #1 (UGT), SVM T, Kleuren 2D	15
Materialen		5	[I], Linear, Co #2 (UGT), SVM T, Kleuren 2D	16
Domeinen		5	[I], Linear, Co #1 (UGT), SVM C, Kleuren 2D	17
Lijnopleggingen		6	[I], Linear, Co #2 (UGT), SVM C, Kleuren 2D	18
Fx		7	[I], Linear, Co #1 (UGT), eY, Lijnen	19
Fx: Oppervlak lijnlast		8	[I], Linear, Co #2 (UGT), eY, Lijnen	20
Fy1		9	[I], Linear, Co #1 (UGT), eZ, Lijnen	21
Fy1: Oppervlak lijnlast		10	[I], Linear, Co #2 (UGT), eZ, Lijnen	22
Fy2		11	[I], Linear, Co #1 (UGT), Ry (lijnoppl.), Doorsnedelijn	23
Fy2: Oppervlak lijnlast		12	[I], Linear, Co #2 (UGT), Ry (lijnoppl.), Doorsnedelijn	24
Fz		13	[I], Linear, Co #1 (UGT), Rz (lijnoppl.), Doorsnedelijn	25
Fz: Oppervlak lijnlast		14	[I], Linear, Co #2 (UGT), Rz (lijnoppl.), Doorsnedelijn	26

Project:

Constructeur: DNV GL - Energy

Model: **Model 1.axs**

21-2-2021

Pag. 3

Norm Eurocode-NL

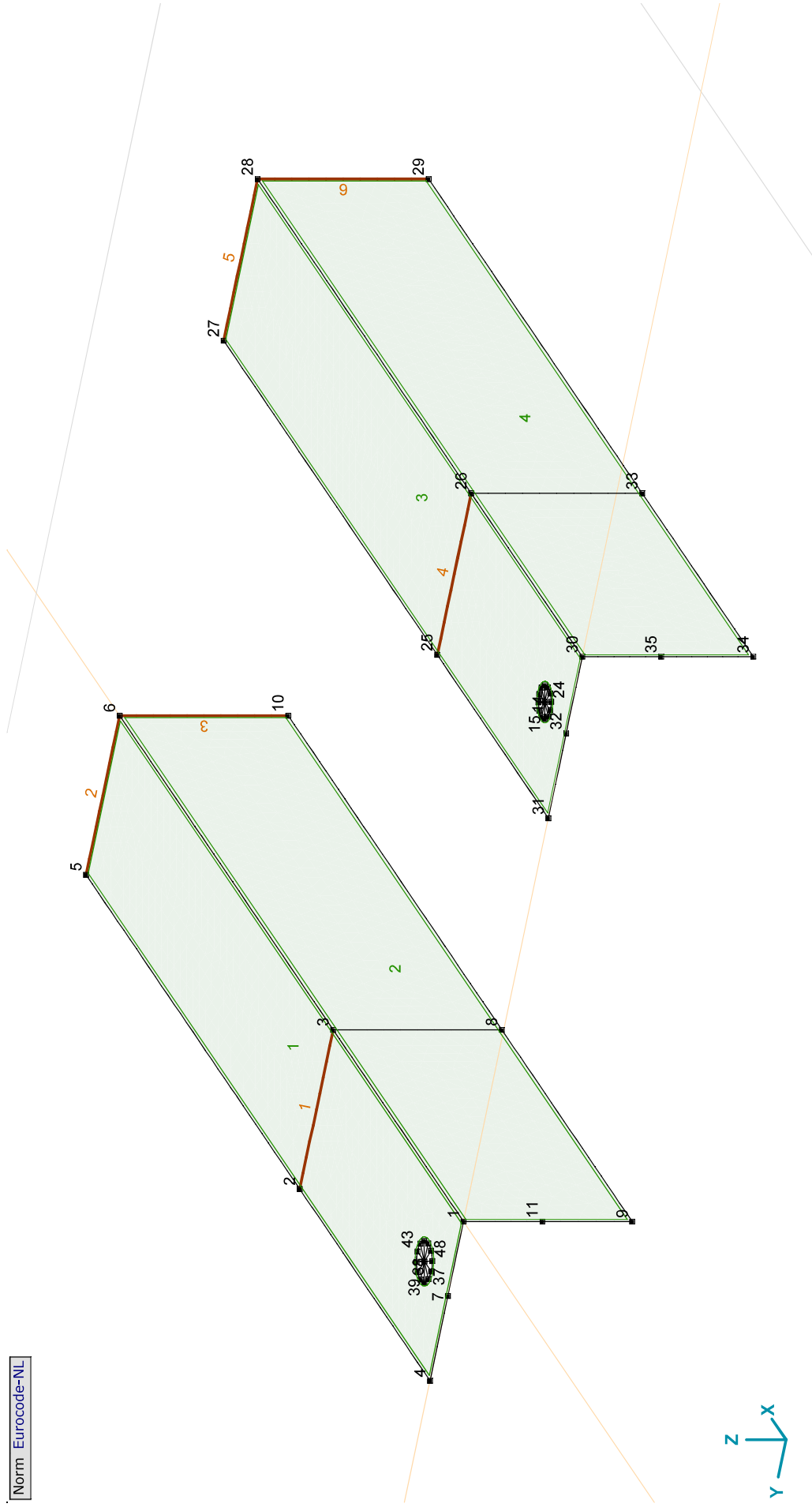

Tekening

Project:

Constructeur: DNV GL - Energy

Model: **Model 1.axs**

21-2-2021

Pag. 4

Norm Eurocode-NL

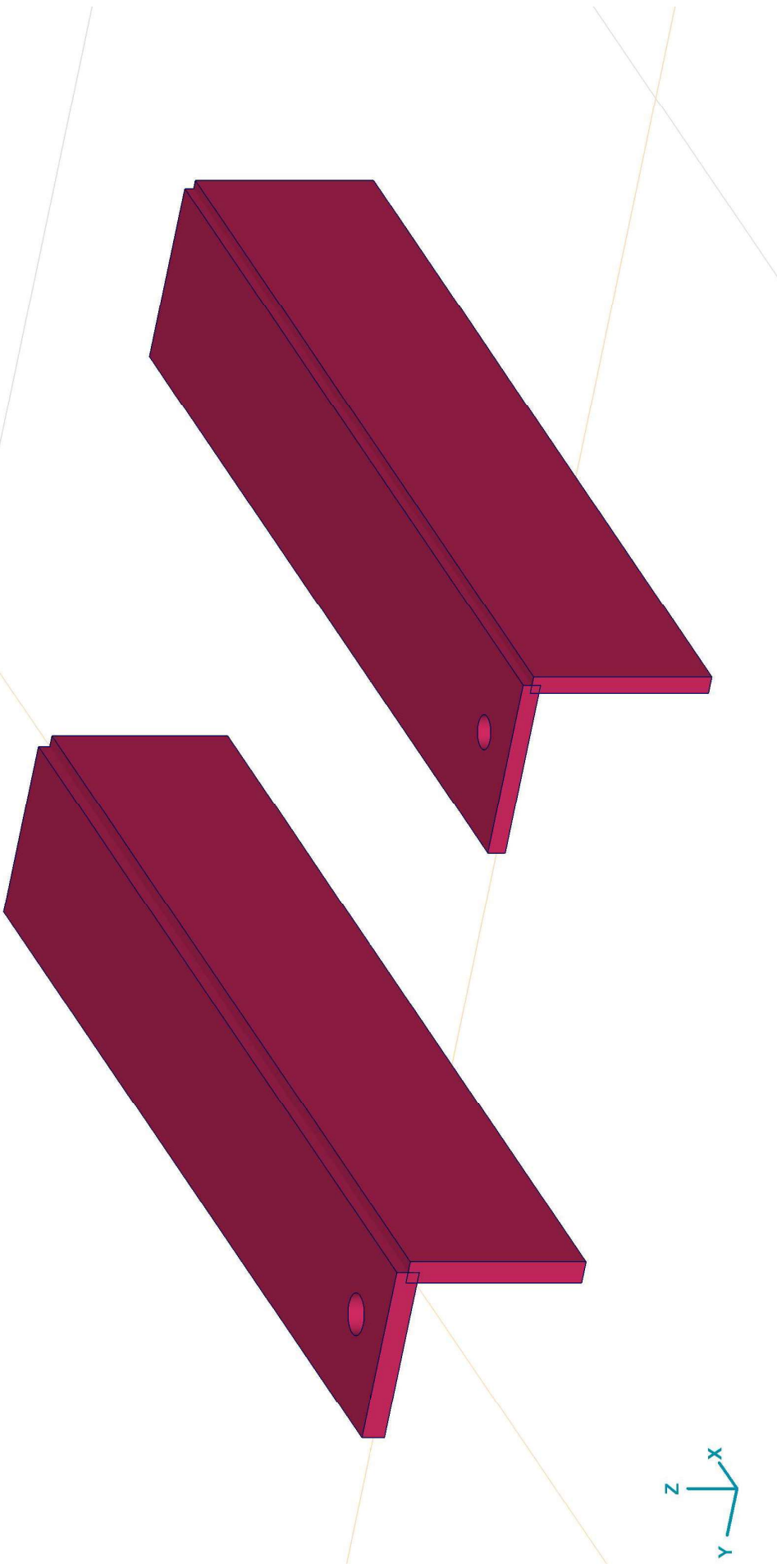

Tekening2

Project:



Constructeur: DNV GL - Energy

Model: **Model 1.axs**

21-2-2021

Pag. 5

Materialen

Naam	Type	Nationale norm	Materiaalnorm	Model	E_x [N/mm ²]	E_y [N/mm ²]	ν	α_T [1/°C]	ρ [kg/m ³]	Materiaal kleur	Contour kleur	Structuur	
1	S 355	Staal	Eurocode-NL	10025-2	Lineair	210000	210000	0,30	1,2E-5	7850			

Naam	P_1	P_2	P_3	P_4	P_5	P_6	P_7	P_8	P_9	P_{10}	P_{11}	P_{12}	P_{13}	P_{14}
1	S 355	f_y [N/mm ²] = 355,00	f_u [N/mm ²] = 510,00	f_y^* [N/mm ²] = 335,00	f_u^* [N/mm ²] = 470,00									

Naam: Materiaalnaam; Type: Type materiaal; Model: Materiaal model; E_x : Elasticiteitsmodulus in lokale x richting; E_y : Elasticiteitsmodulus in lokale y richting; ν : Poisson's verhouding; α_T : Warmteuitzettingscoëfficiënt; ρ : Dichtheid; **Materiaal kleur**: Materiaalkleur; **Contour Meur**: Contourkleur; $P_1, P_2, P_3, P_4, P_5, P_6, P_7, P_8, P_9, P_{10}, P_{11}, P_{12}, P_{13}, P_{14}$: Ontwerpparameter;

Domeinen

Element type	Materiaal	Ref _x	Ref _z	Dikte [mm]	k, buiging	k, torsie	k, afschuiving	Oppervlakte [m ²]	Gat	Mesh
1	# Schaal S 355	Auto	Auto	18				0,113	1	✓
2	# Schaal S 355	Auto	Auto	18				0,114	-	✓
3	# Schaal S 355	Auto	Auto	14				0,108	1	✓
4	# Schaal S 355	Auto	Auto	14				0,109	-	✓

Element type: Plaalement type; **Ref_x**: Referentie voor lokale X-richting; **Ref_z**: Referentie voor lokale Z-richting; **k, buiging**: Buigsterkte coefficient; **k, torsie**: Torsiesterkte coefficient; **k, afschuiving**: Dwarskrachtsterkte coefficient; **Oppervlakte**: Domein oppervlakte; **Gat**: Aantal gaten in domein; **Mesh**: Gegenerende mesh;

Project:

Constructeur: DNV GL - Energy

Model: **Model 1.axs**

21-2-2021

Pag. 6

Lijnopleggingen

Lijn	Type	Ref. elem.	Rx [kN/m/m]	Ry [kN/m/m]	Rz [kN/m/m]	Rxx [kNm/rad/m]	Ryy [kNm/rad/m]	Rzz [kNm/rad/m]	NL(x)	NL(y)	NL(z)
1	Rand (2034)	Domein 1	0	1E+7	1E+7	0	0	0		Symmetrisch	Symmetrisch
2	Rand (1959)	Domein 1	1E+10	0	0	0	0	0	Symmetrisch		
3	Rand (104)	Domein 2	1E+10	0	0	0	0	0	Symmetrisch		
4	Rand (3938)	Domein 3	0	1E+7	1E+7	0	0	0		Symmetrisch	Symmetrisch
5	Rand (3866)	Domein 3	1E+10	0	0	0	0	0	Symmetrisch		
6	Rand (5718)	Domein 4	1E+10	0	0	0	0	0	Symmetrisch		

Lijn	NL(xx)	NL(yy)	NL(zz)	F(x) [kN/m]	F(y) [kN/m]	F(z) [kN/m]	M(x) [kNm/m]	M(y) [kNm/m]	M(z) [kNm/m]
1	Rand (2034)								
2	Rand (1959)								
3	Rand (104)								
4	Rand (3938)								
5	Rand (3866)								
6	Rand (5718)								

Lijn: Ondersteund lijnelement; **Type**: Opleggingstype; **Ref. elem.**: Referentie-element; **Rx, Ry, Rz**: Verplaatsingslijfheid; **Rxx, Ryy, Rzz**: Rotatieslijfheid; **NL(x), NL(y), NL(z), NL(xx), NL(yy), NL(zz)**: Niet-lineaire parameters; **F(x)**: Weerstand in X-richting; **F(y)**: Weerstand in Y-richting; **F(z)**: Weerstand in Z-richting; **M(x)**: Weerstandsmoment in X-richting; **M(y)**: Weerstandsmoment in Y-richting; **M(z)**: Weerstandsmoment in Z-richting.

Project:

Constructeur: DNV GL - Energy

Model: **Model 1.axs**

21-2-2021

Pag. 7

Norm: Eurocode-NL
Geval: Fx

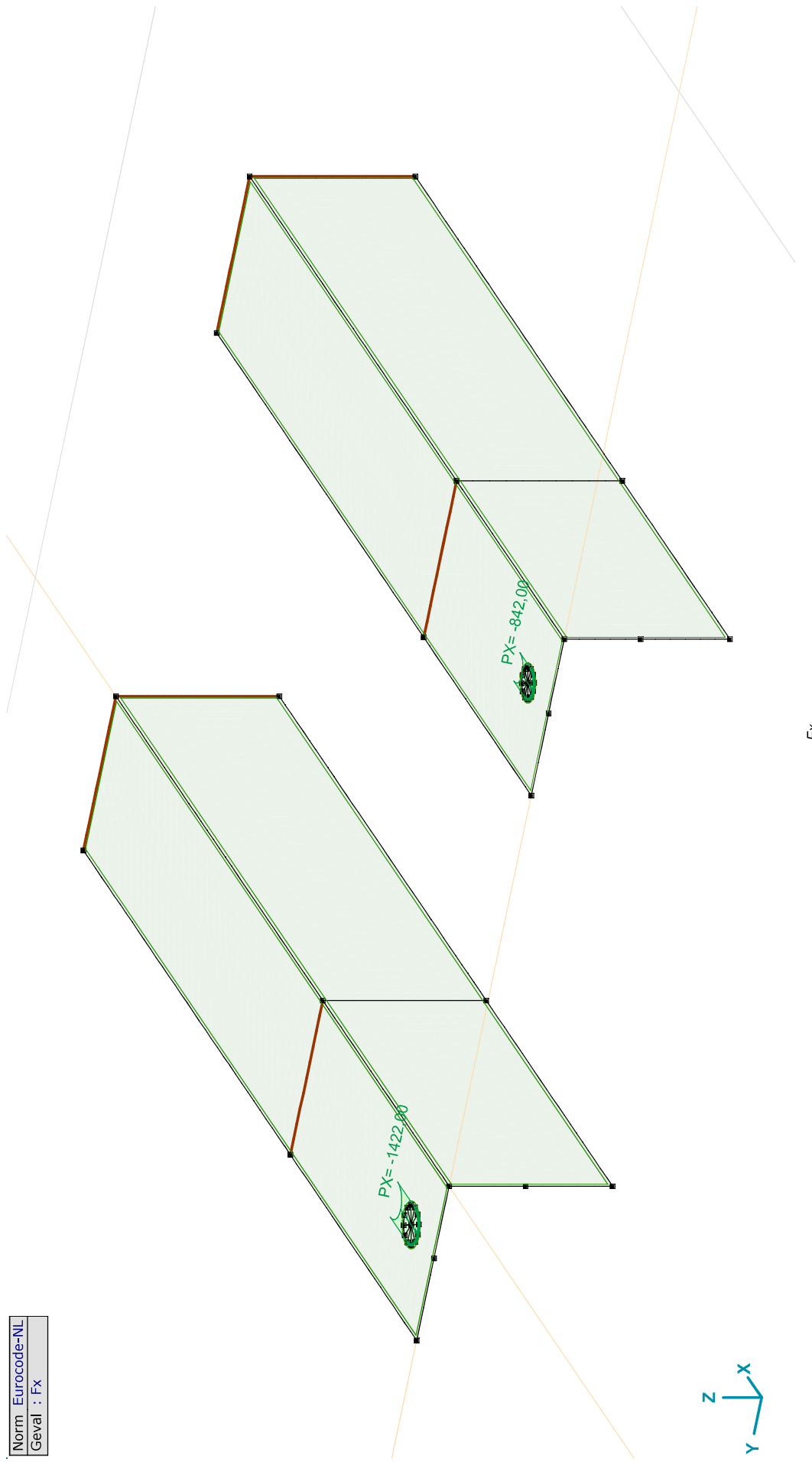

Project:

Constructeur: DNV GL - Energy

Model: **Model 1.axis**

21-2-2021

Pag. 8

Fx: Oppervlak lijnlast

	Richting	p_x [kN/m]	p_y [kN/m]	p_z [kN/m]	p_m [kNm/m]	X [m]	Y [m]	Z [m]	Richting	dL [m]
1	Global	-1422,00	0	0	0	0,055	0,082	0	(0,055; 0,066; 0,000)	0
		-1422,00	0	0	0	0,055	0,050	0	-	0,050
4	Global	-842,00	0	0	0	0,050	-0,419	0	(0,050; -0,432; 0,000)	0
		-842,00	0	0	0	0,050	-0,445	0	-	0,041

p_x , p_y , p_z : Belastingkracht component; **p_m :** Belastingmoment component; **X:** Belasting in X-richting; **Y:** Belasting in Y-richting; **Z:** Belasting in Z-richting;

Project:

Constructeur: DNV GL - Energy

Model: **Model 1.axs**

21-2-2021

Pag. 9

Norm: Eurocode-NL
Geval: FY1

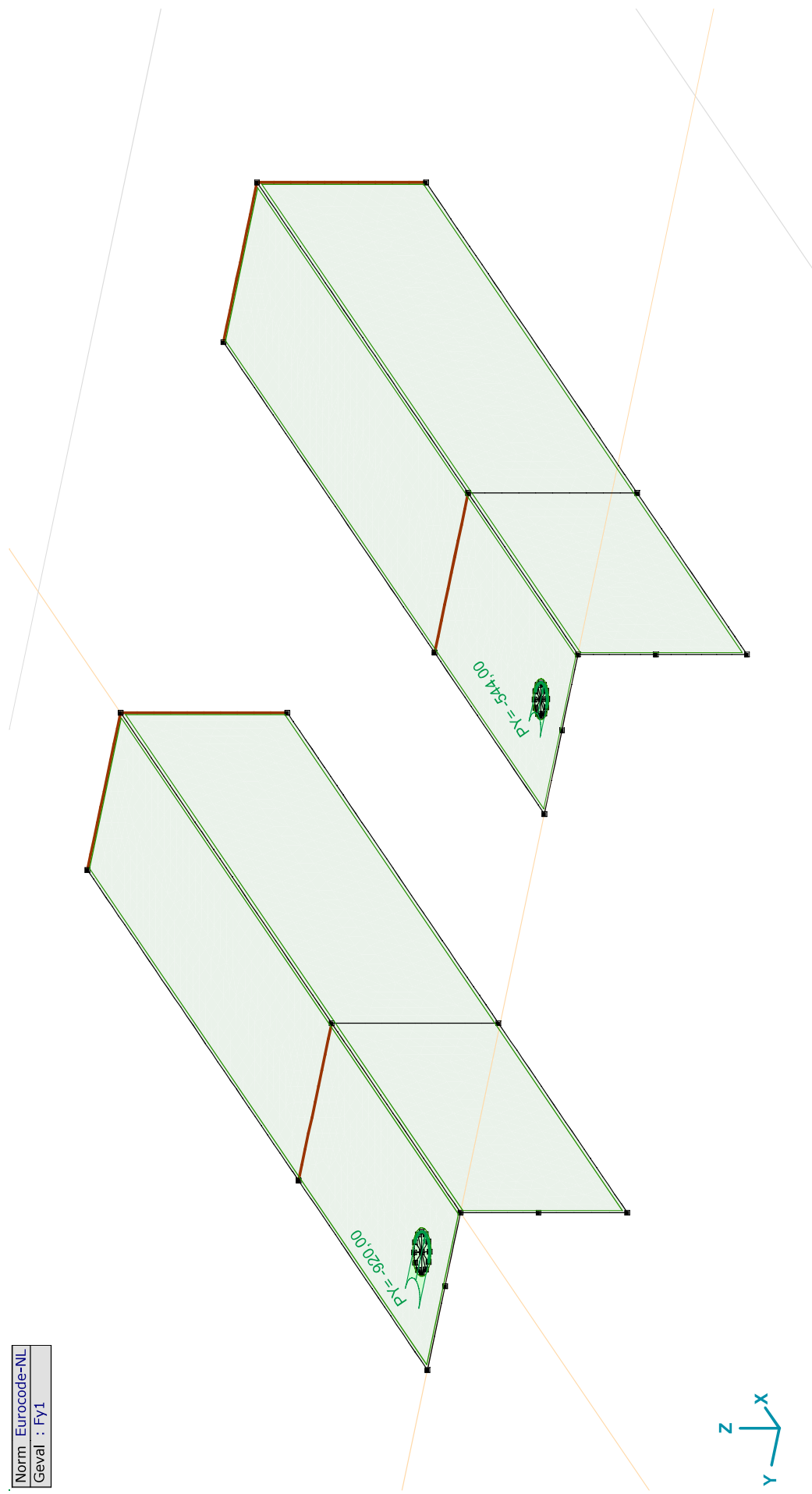

FY1

Project:

Constructeur: DNV GL - Energy

Model: **Model 1.axs**

21-2-2021

Pag. 10

Fy1: Oppervlak lijnlast

	Richting	p_x [kN/m]	p_y [kN/m]	p_z [kN/m]	p_m [kNm/m]	X [m]	Y [m]	Z [m]	Richting	dL [m]
5	Global	0	-920,00	0	0	0,071	0,066	0	(0,055; 0,066; 0,000)	0
		0	-920,00	0	0	0,039	0,066	0	-	0,050
7	Global	0	-544,00	0	0	0,037	-0,432	0	(0,050; -0,432; 0,000)	0
		0	-544,00	0	0	0,063	-0,432	0	-	0,041

p_x , p_y , p_z : Belastingkracht component; **p_m :** Belastingmoment component; **X:** Belasting in X-richting; **Y:** Belasting in Y-richting; **Z:** Belasting in Z-richting;

Project:

Constructeur: DNV GL - Energy

Model: **Model 1.axs**

21-2-2021

Pag. 11

Norm: Eurocode-NL
Geval: FY2

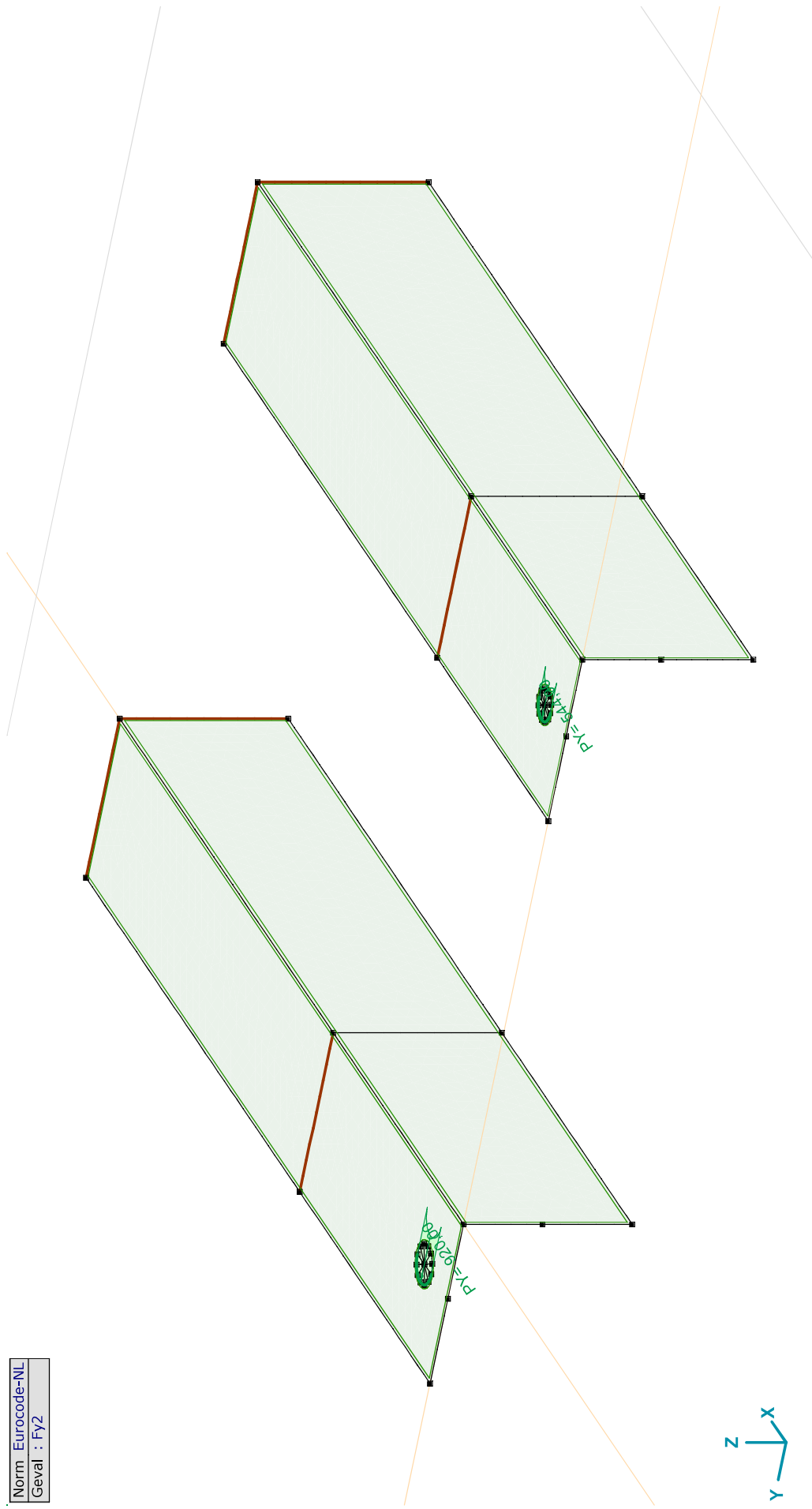

FY2

Project:

Constructeur: DNV GL - Energy

Model: **Model 1.axs**

21-2-2021

Pag. 12

Fy2: Oppervlak lijnlast

	<i>Richting</i>	px [kN/m]	py [kN/m]	pz [kN/m]	pm [kNm/m]	X [m]	Y [m]	Z [m]	<i>Richting</i>	dL [m]
6	Global	0	920,00	0	0	0,071	0,066	0	(0,055; 0,066; 0,000)	0
		0	920,00	0	0	0,039	0,066	0	-	0,050
8	Global	0	544,00	0	0	0,063	-0,432	0	(0,050; -0,432; 0,000)	0
		0	544,00	0	0	0,037	-0,432	0	-	0,041

px, py, pz: Belastingkracht component; **pm:** Belastingmoment component; **X:** Belasting in X-richting; **Y:** Belasting in Y-richting; **Z:** Belasting in Z-richting;

Project:

Constructeur: DNV GL - Energy

Model: Model 1.axs

21-2-2021

Pag. 13

Norm : Eurocode-NL
Geval : Fz

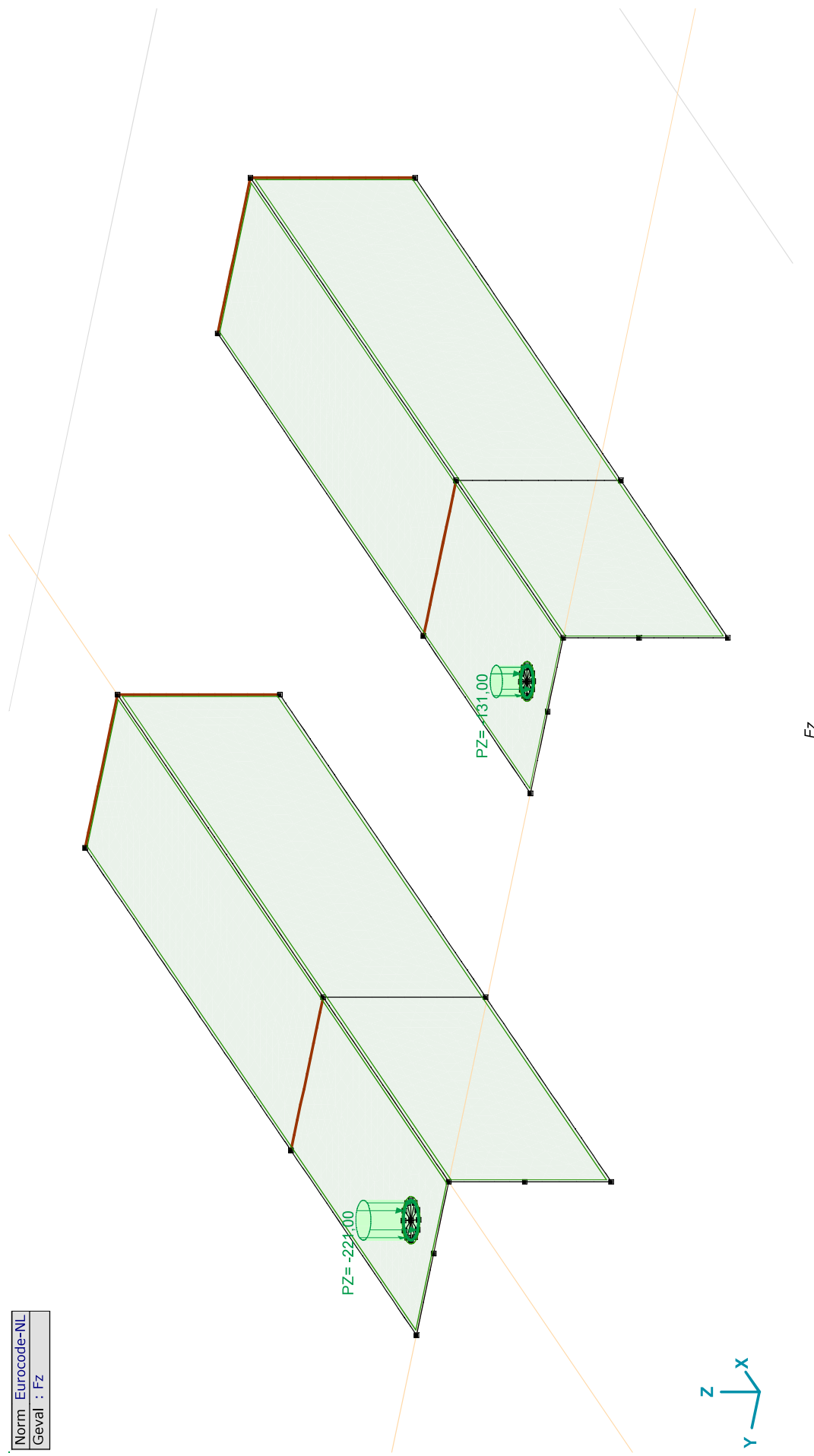

Project:

Constructeur: DNV GL - Energy

Model: **Model 1.axs**

21-2-2021

Pag. 14

Fz: Oppervlak lijnlast

	Richting	p_x [kN/m]	p_y [kN/m]	p_z [kN/m]	p_m [kNm/m]	X [m]	Y [m]	Z [m]	Richting	dL [m]
2	Global	0	0	-221,00	0	0,071	0,066	0	(0,055; 0,066; 0,000)	0
		0	0	-221,00	0	0,071	0,066	0	-	0,101
3	Global	0	0	-131,00	0	0,063	-0,432	0	(0,050; -0,432; 0,000)	0
		0	0	-131,00	0	0,063	-0,432	0	-	0,082

p_x , p_y , p_z : Belastingkracht component; **p_m :** Belastingmoment component; **X:** Belasting in X-richting; **Y:** Belasting in Y-richting; **Z:** Belasting in Z-richting;

Gebruiker gedefinieerde belastingcombinaties uit belastinggevallen

	Naam	Type	F_x	F_{y1}	F_{y2}	F_z	Commentaar
1	Co #1	UGT	1,00	1,00	0	1,00	
2	Co #2	UGT	1,00	0	1,00	1,00	

Naam: Naam belastingcombinatie; **Type:** Type belastingcombinatie; **F_x , F_{y1} , F_{y2} , F_z :** Factor;

Project:

Constructeur: DNV GL - Energy

Model: **Model 1.axs**

21-2-2021

Pag. 15

Lineaire berekening
Norm Eurocode-NL
Geval : Co #1
E (P) : 7,08E-9
E (W) : 7,08E-9
E (Eq) : 1,32E-10
Comp. : SVM T [N/mm ²]

SVM T [N/mm ²]
268,35
249,26
230,16
211,07
191,97
172,87
153,78
134,68
115,59
96,49
77,40
58,30
39,20
20,11
1,01

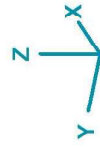
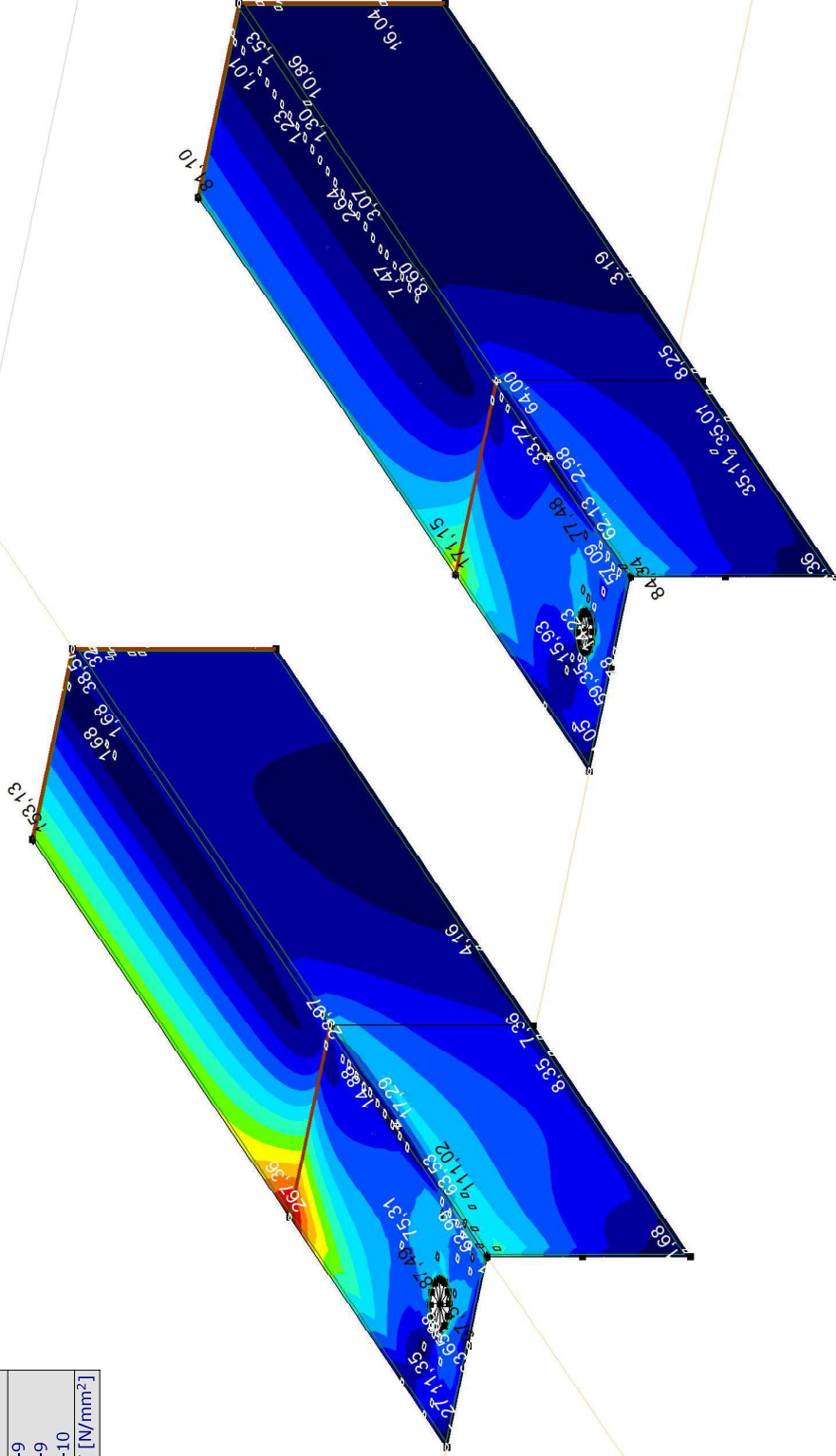

[I]. Lineair, Co #1 (UGT), SVM T, Kleuren 2D

Project:

Constructeur: DNV GL - Energy

Model: Model 1.axis

21-2-2021

Pag. 16

Lineaire berekening
Norm Eurocode-NL
Geval : Co #2
E (P) : 7,08E-9
E (W) : 7,08E-9
E (Eq) : 1,32E-10
Comp. : SVM T [N/mm ²]

SVM T [N/mm ²]
219,10
203,50
187,90
172,30
156,70
141,10
125,50
109,90
94,30
78,70
63,10
47,49
31,89
16,29
0,69

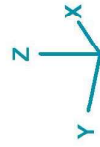
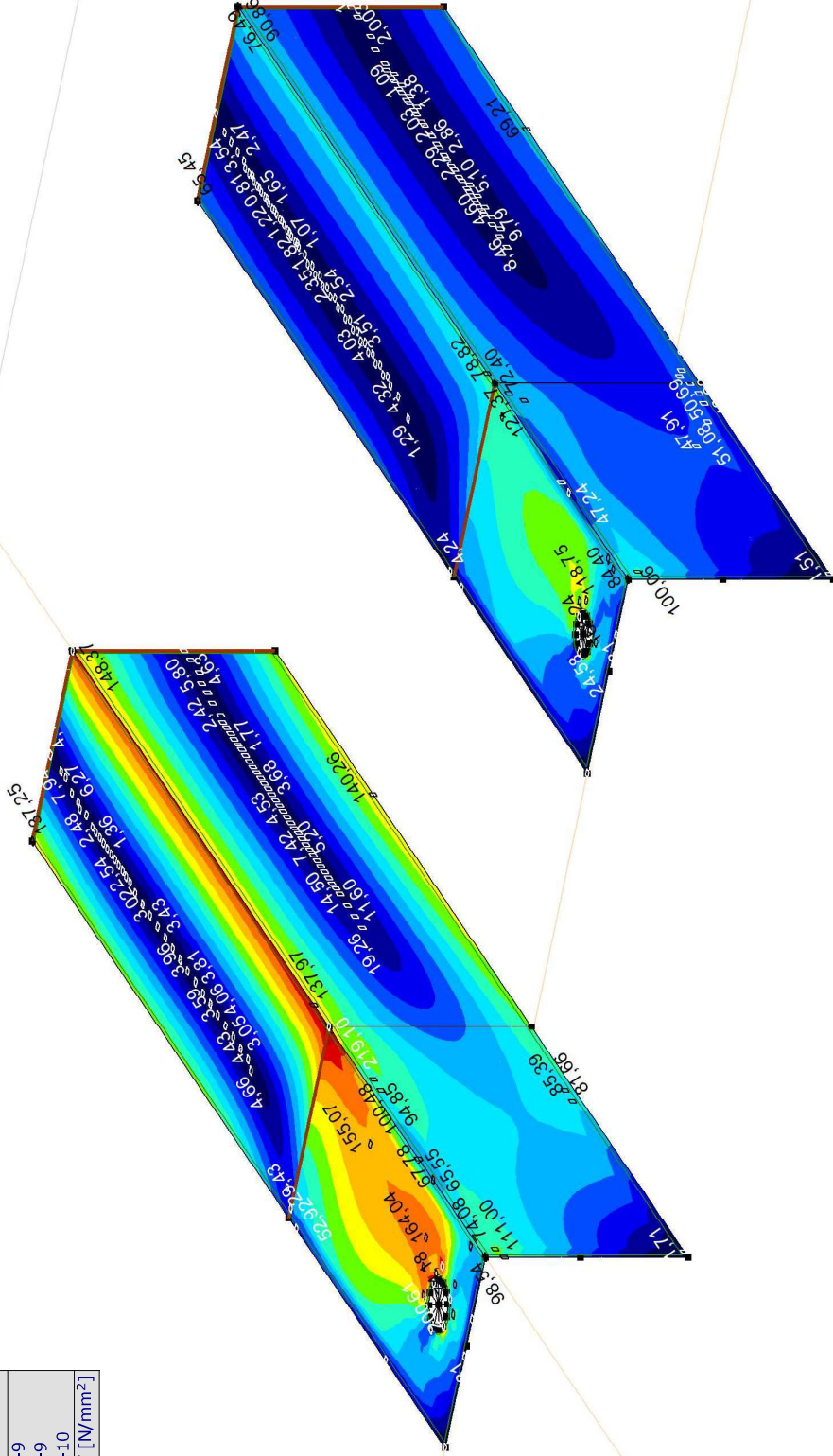

[1]. Lineair, Co #2 (UGT), SVM T, Kleuren 2D

Project:
 Constructeur: DNV GL - Energy
 Model: **Model 1.axs**

21-2-2021

Pag. 17

Lineaire berekening
Norm Eurocode-NL
Geval : Co #1
E (P) : 7,08E-9
E (W) : 7,08E-9
E (Eq) : 1,32E-10
Comp. : SVM C [N/mm ²]

SVM C [N/mm ²]
197,50
183,41
169,32
155,23
141,15
127,06
112,97
98,88
84,79
70,71
56,62
42,53
28,44
14,36
0,27

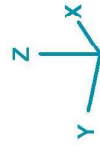
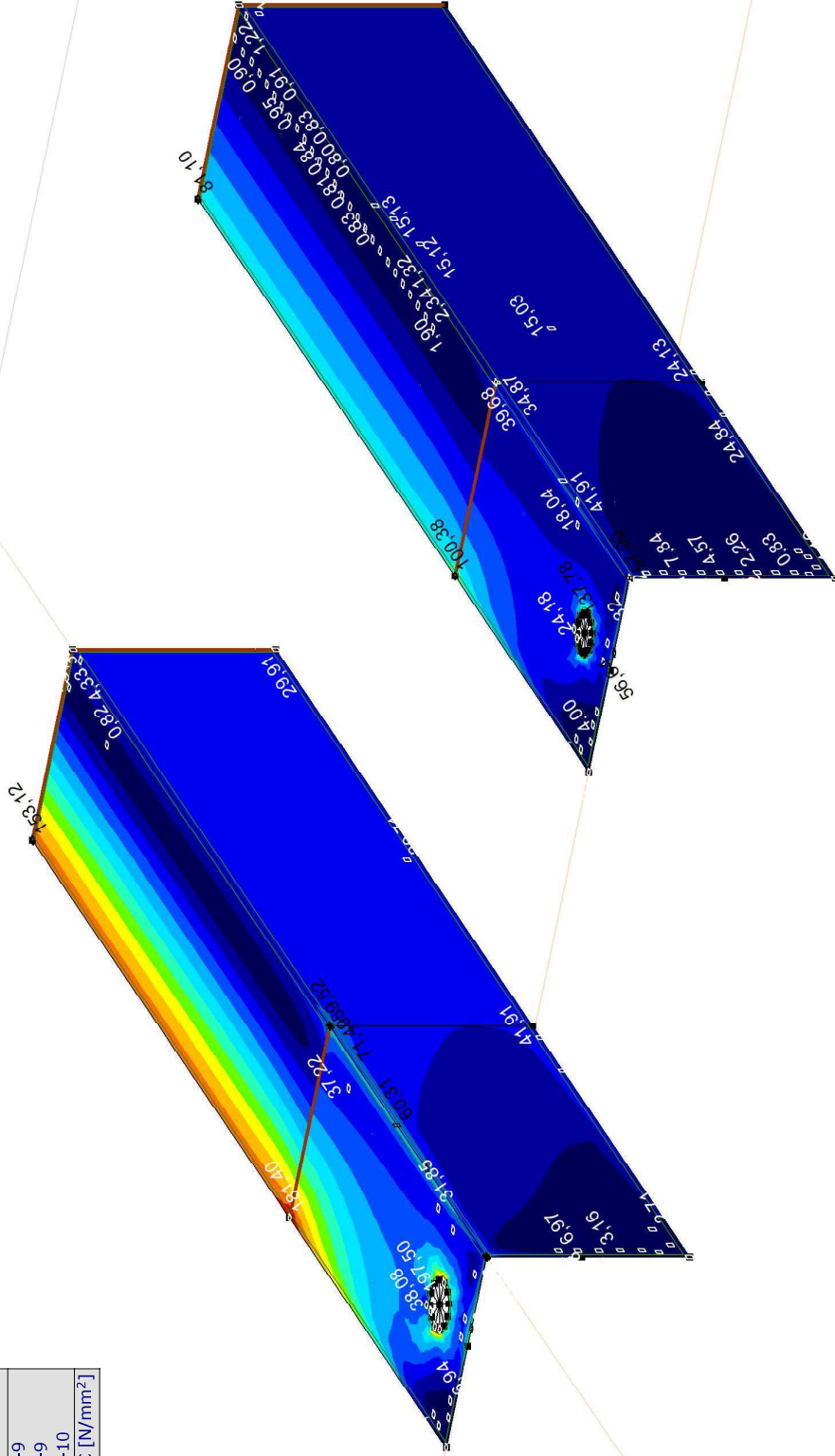

III. Lineair, Co #1 (UGT), SVM C, Kleuren 2D

Project:

Constructeur: DNV GL - Energy

Model: Model 1.axs

21-2-2021

Pag. 18

Lineaire berekening
Norm Eurocode-NL
Geval : Co #2
E (P) : 7,08E-9
E (W) : 7,08E-9
E (Eq) : 1,32E-10
Comp. : SVM C [N/mm ²]

SVM C [N/mm ²]
192,93
179,17
165,42
151,66
137,90
124,14
110,38
96,62
82,86
69,10
55,35
41,59
27,83
14,07
0,31

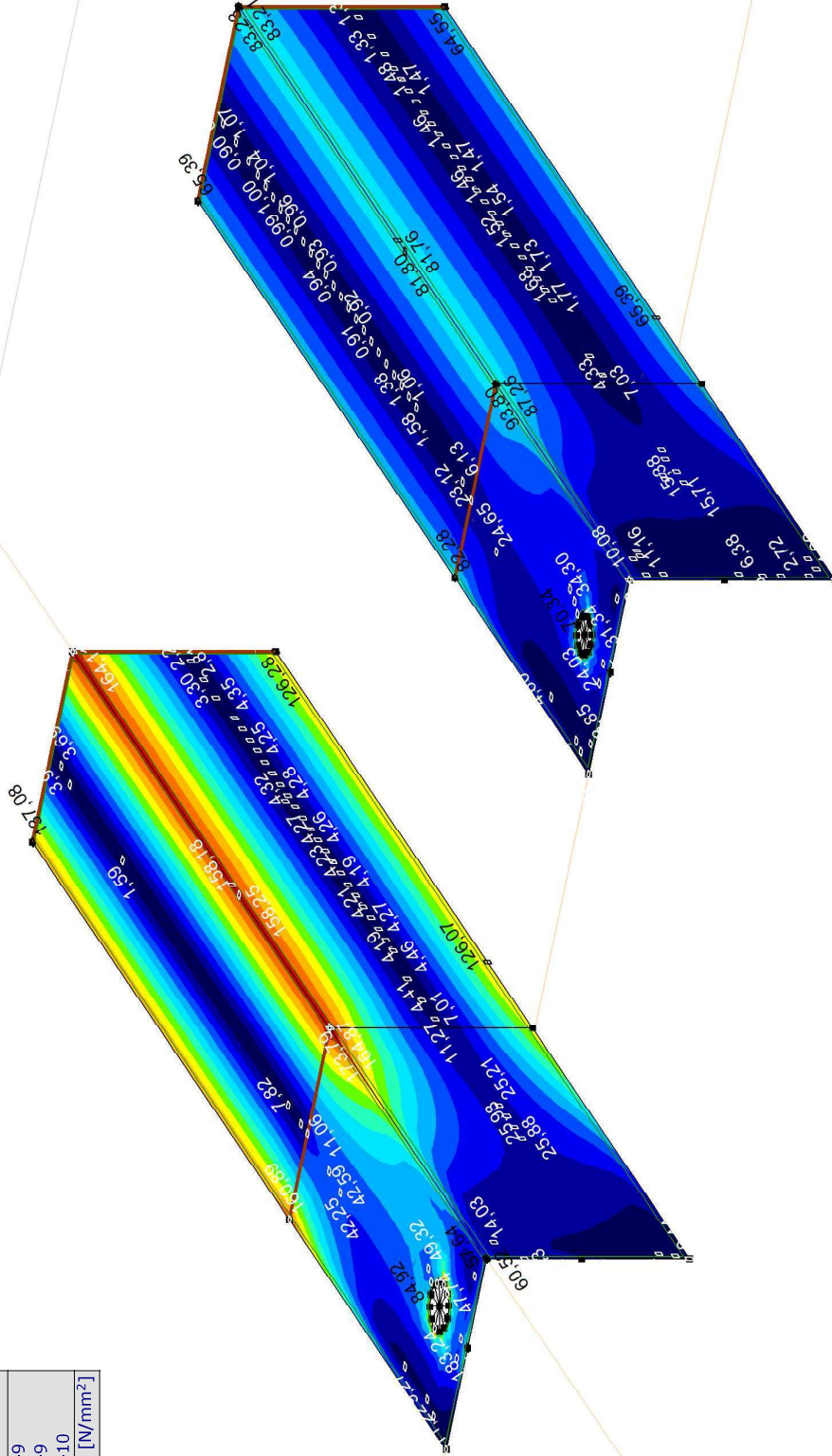

III. Lineair, Co #2 (UGT), SVM C, Kleuren 2D

Project:

Constructeur: DNV GL - Energy

Model: **Model 1.axs**

21-2-2021

Pag. 21

Lineaire berekening	
Norm	Eurocode-NL
Geval	: Co #1
E (P)	: 7,08E-9
E (W)	: 7,08E-9
E (Eq)	: 1,32E-10
Comp.	: eZ [mm]

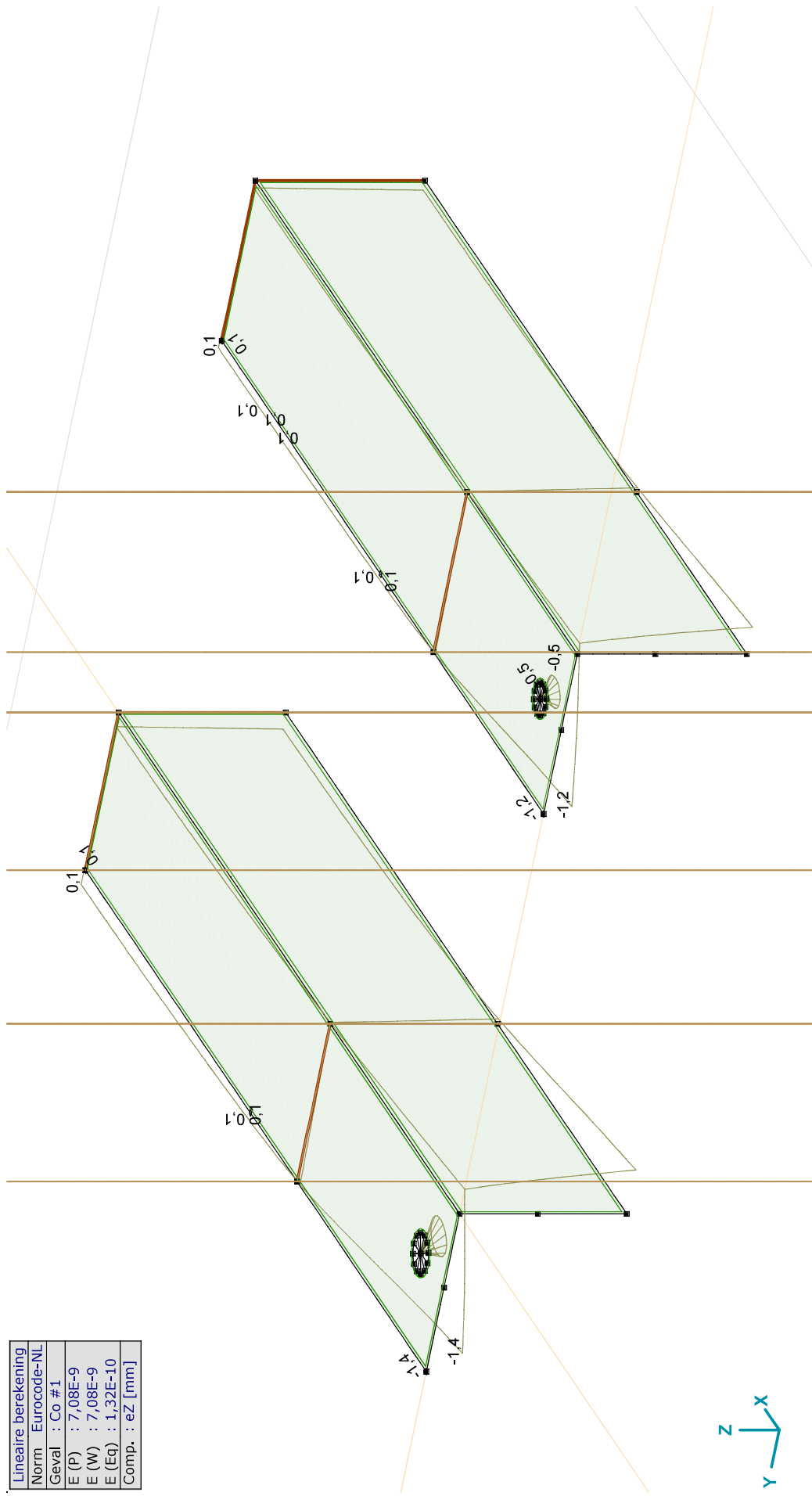

[[J. Lineair, Co #1 (UGT), eZ, Lijnen

Project:
 Constructeur: DNV GL - Energy
 Model: Model 1.axs

21-2-2021

Pag. 23

Lineaire berekening
Norm Eurocode-NL
Geval : Co #1
E (P) : 7,08E-9
E (W) : 7,08E-9
E (Eq) : 1,32E-10
Comp. : Ry [kN/m]

Ry [kN/m]	0
	-28,5
	-57,0
	-85,4
	-113,9
	-142,4
	-170,9
	-199,4
	-227,9
	-256,4
	-284,8
	-313,3
	-341,8
	-370,3
	-398,8

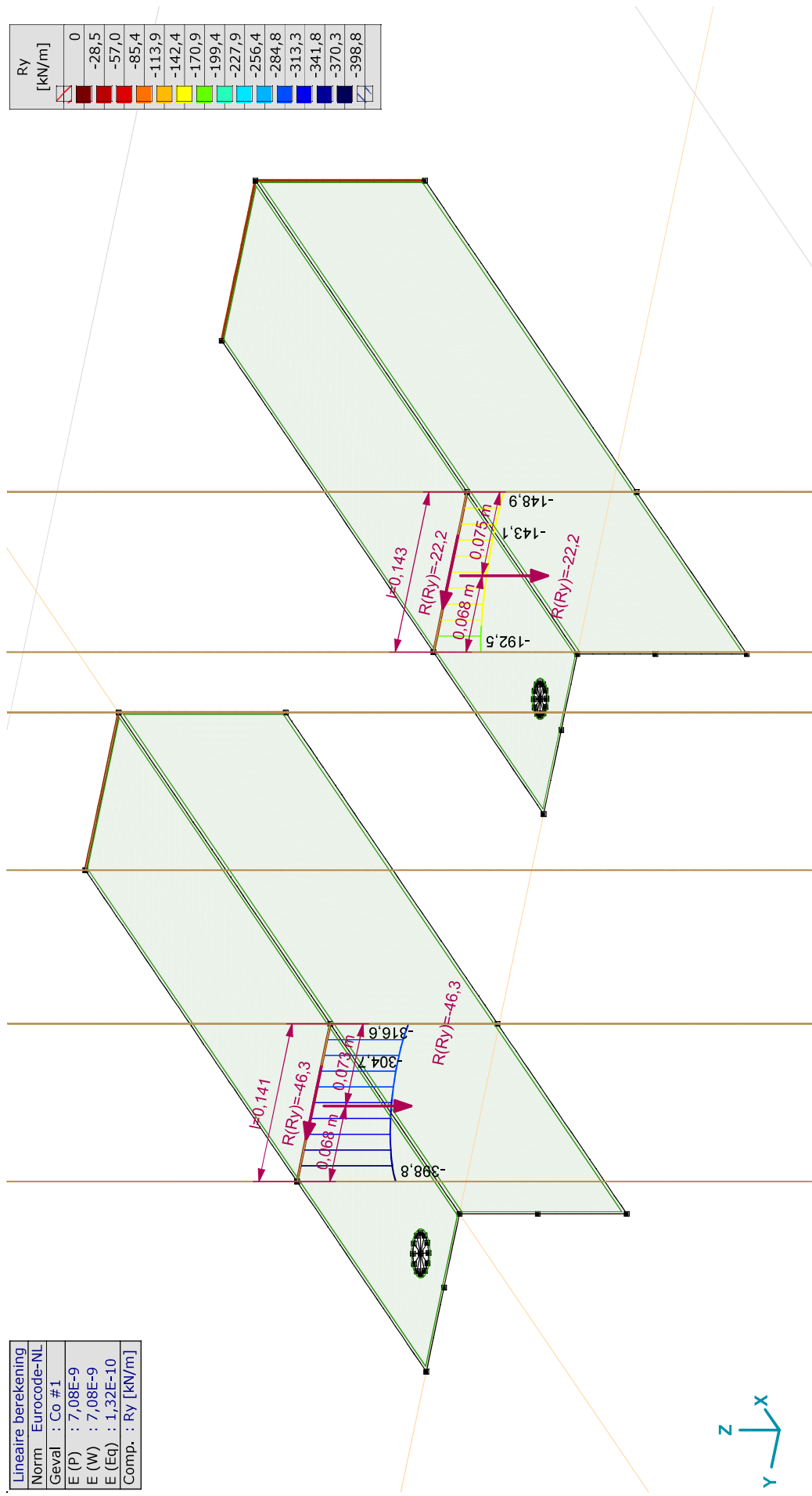

III. Lineair, Co #1 (UGT), Ry (lijnopp.), Doorsnedelij

Project:

Constructeur: DNV GL - Energy

Model: **Model 1.axis**

21-2-2021

Pag. 24

Lineaire berekening	
Norm	Eurocode-NL
Geval	: Co. #2
E (P)	: 7,08E-9
E (W)	: 7,08E-9
E (Eq)	: 1,32E-10
Comp.	: Ry [kN/m]

Ry [kN/m]	
386,6	
359,0	
331,4	
303,7	
276,1	
248,5	
220,9	
193,3	
165,7	
138,1	
110,5	
82,8	
55,2	
27,6	
0	

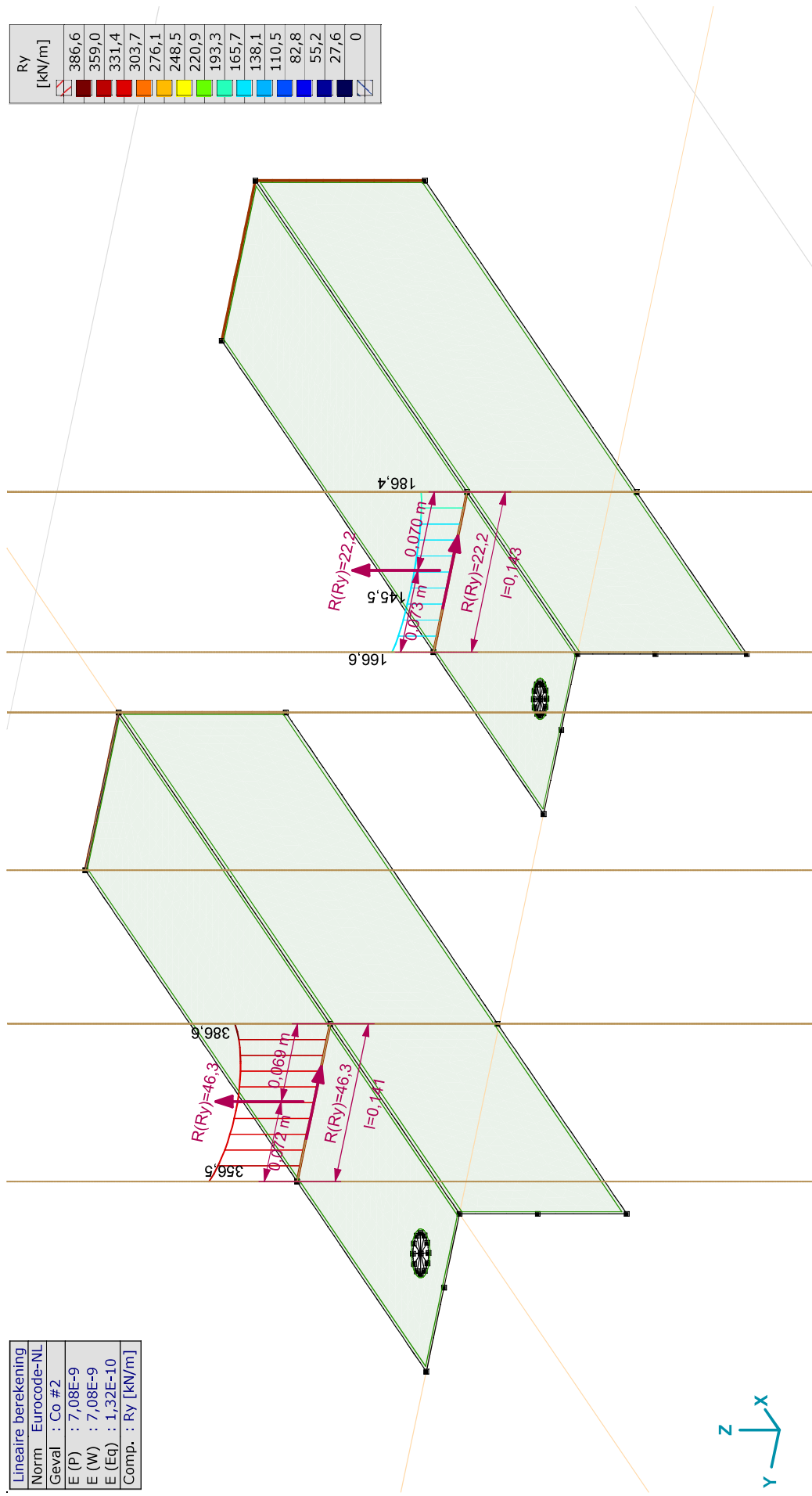

III. Lineair, Co #2 (UGT), Ry (lijnopp.), Doorsnedelijn

Project:

Constructeur: DNV GL - Energy

Model: **Model 1.axis**

21-2-2021

Pag. 25

Lineaire berekening
Norm Eurocode-NL
Geval : Co #1
E (P) : 7,08E-9
E (W) : 7,08E-9
E (Eq) : 1,32E-10
Comp. : Rz [kN/m]

Rz [kN/m]	0
	-13,5
	-26,9
	-40,4
	-53,9
	-67,3
	-80,8
	-94,3
	-107,7
	-121,2
	-134,7
	-148,1
	-161,6
	-175,1
	-188,6

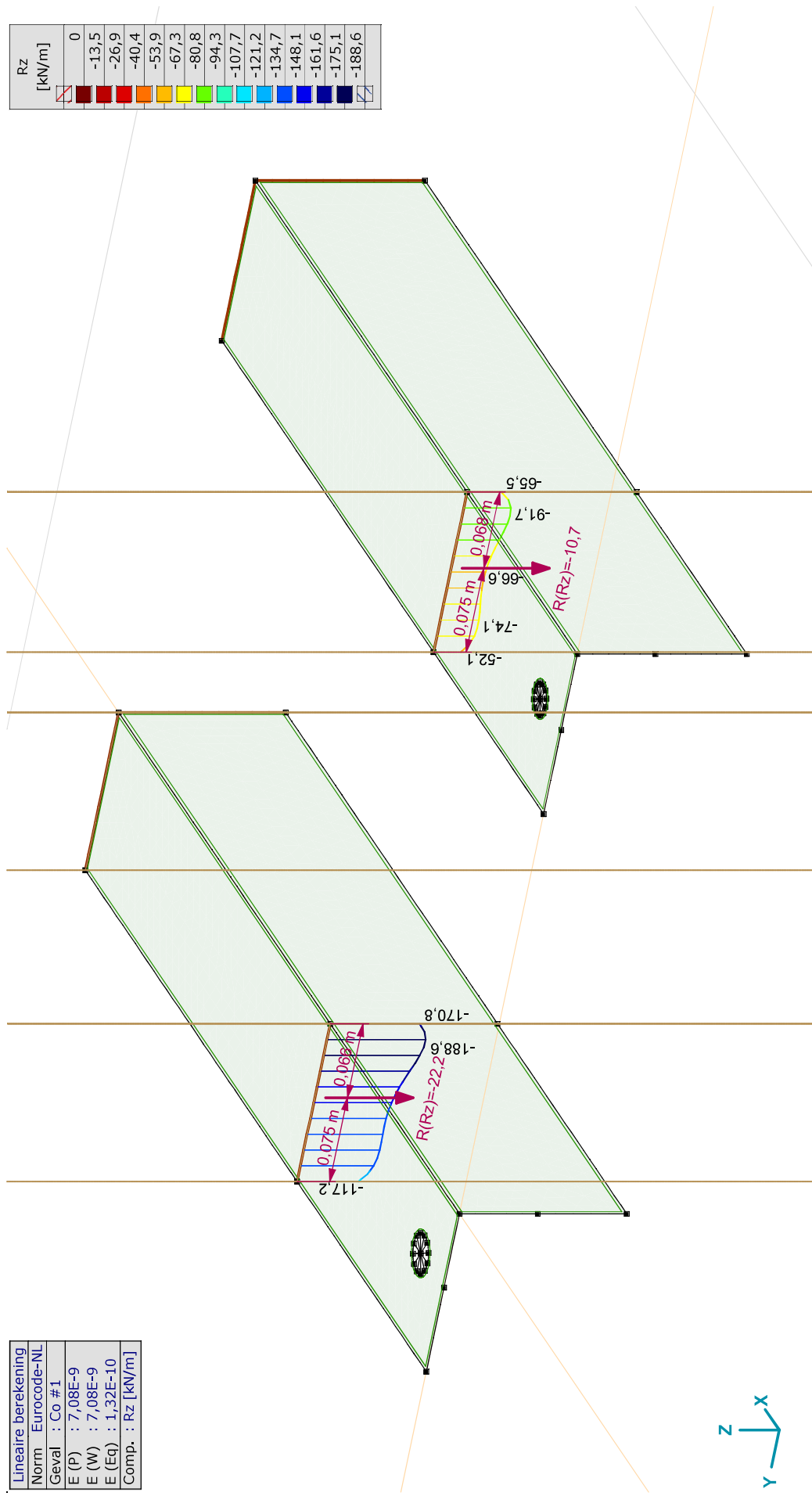

III. Lineair, Co #1 (UGT), Rz (lijnopp.), Doorsnedelij

Project:

Constructeur: DNV GL - Energy

Model: **Model 1.axis**

21-2-2021

Pag. 26

Lineaire berekening	
Norm	Eurocode-NL
Geval	: Co #2
E (P)	: 7,08E-9
E (W)	: 7,08E-9
E (Eq)	: 1,32E-10
Comp.	: Rz [kN/m]

Rz [kN/m]	0
	-13,0
	-26,0
	-39,1
	-52,1
	-65,1
	-78,1
	-91,1
	-104,1
	-117,2
	-130,2
	-143,2
	-156,2
	-169,2
	-182,3

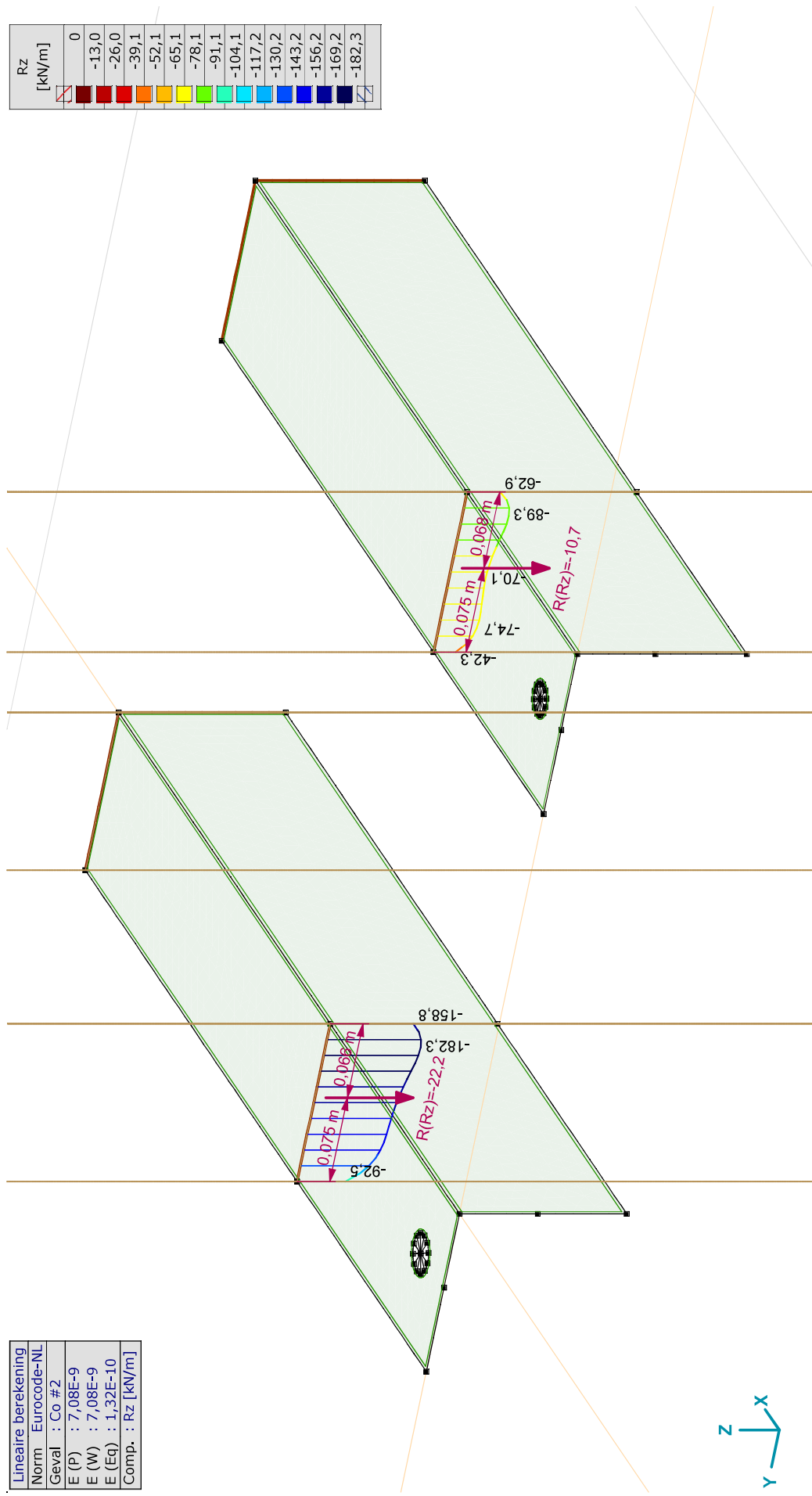

III. Lineair, Co #2 (UGT), Rz (lijnopp.), Doorsnedelij

Project: RLL-TBG
 Mast: HA+0_c

Steel beams in torsion
 Calculation of unrestrained beams with eccentric load

Datum: 2021-02-22
 Auteur: MRE
 Versie: 1.1

Load		Beam 1	Beam 2	Beam 3	Beam 4	
Force on insulator		6.88				kN
Angle of insulator (to vertical)		54				°
Horizontal force in direction of Horizontal force	F _h	5.6				kN
Vertical force	F _v	4.0				kN
Eccentricity of force (below beam)	e	3375				mm
Torsional moment	T	19.4				kNm
Beams						
Beam length	L	1820				mm
Yield stress	f _y	355				Mpa
Elastic modulus	E	210000				Mpa
Shear modulus	G	81000				Mpa
Profile		HEB 220				
		HEB220				
Height	h	220				mm
Width	b	220				mm
Web thickness	t _w	9.5				mm
Flange thickness	t _f	16.0				mm
Torsional constant	I _t	77				· 10 ⁴ mm ⁴
Warping constant	I _{wa}	295418				· 10 ⁶ mm ⁶
Moment of inertia	I _y	8091				· 10 ⁴ mm ⁴
	I _z	2843				· 10 ⁴ mm ⁴
Flange stiffness	I _f = I _z / 2 =	1422				mm ³
Moment of resistance	W _{y,el}	736				· 10 ³ mm ³
	W _{z,el}	258				· 10 ³ mm ³
Torsional bending constant	d	997				mm
	L/d	1.8				
	a	0.5				

Calculation of second derivative of angular deflection φ'':

$$\begin{aligned}
 A &= T / (G \cdot I_t \cdot d) = && 3.12E-07 \\
 B &= \sinh(\alpha \cdot L / d) = && 1.04E+00 \\
 C &= \tanh(L/d) = && 9.49E-01 \\
 D &= \cosh(\alpha \cdot L / d) = && 1.45E+00 \\
 F &= \sinh(0.5 \cdot L / d) = && 1.04E+00 \\
 H &= (B / C - D) \cdot F = && -3.61E-01 \\
 X &= A \cdot H = && -1.13E-07 \\
 Y &= X \cdot G \cdot I_t \cdot d / T = && -3.61E-01 \\
 \phi'' &= Y \cdot T / (G \cdot I_t \cdot d) = && -1.13E-07 \quad \text{rad/mm}^2
 \end{aligned}$$

Project: RLL-TBG
 Mast: HA+0_c

Steel beams in torsion
Calculation of unrestrained beams with eccentric load

Datum: 2021-02-22
 Auteur: MRE
 Versie: 1.1

Acting moments:

$M_{w,Ed} = E \cdot I_r \cdot (h \cdot t_f) \cdot \phi'' / 2 =$	34.3	<i>kNm</i>
$M_{y,Ed} = 1/4 \cdot F \cdot L =$	1.8	<i>kNm</i>
$M_{z,Ed} = 1/4 \cdot F \cdot L =$	2.5	<i>kNm</i>

Capacities of beams:

$M_{w,Rd} = W_{z,el} \cdot f_y / 2 =$	45.9	<i>kNm</i>
$M_{y,Rd} = W_{y,el} \cdot f_y =$	261.1	<i>kNm</i>
$M_{z,Rd} = W_{z,el} \cdot f_y =$	91.8	<i>kNm</i>

Combined check of beam:

UC 0,78

Displacements:

Factor F_{ed} / F_k		1.2	
Displacement y-direction	u_y	0.02	<i>mm</i>
Relative displacement	rel.	73062	-
Displacement z-direction	u_z	0.10	<i>mm</i>
Relative displacement	rel.	18654	-

APPENDIX F

Sterkte-coördinatie

In 5.5.1 van het uitgangspuntenrapport is beschreven dat aan sterkte-coördinatie wordt voldaan als de U.C. van de staven in de traverse 10 procentpunt groter is dan de U.C. van de staven in het mastlichaam. Uitgangspunt is belastingcombinatie 5a, geleiderbreuk. In deze Appendix wordt getoetst of de U.C. van de staven in het mastlichaam voldoende laag is ten opzichte van de U.C. van de staven in de traverse.

Aangezien alle masttypen in de groep van solo-masten dezelfde mastkop delen, wordt enkel masttype HA+0/s wordt getoetst. Mogelijk dat andere typen een hoger of lager worden belast, maar dat levert geen verschil op in de verhouding van uitnutting tussen de verschillende onderdelen.

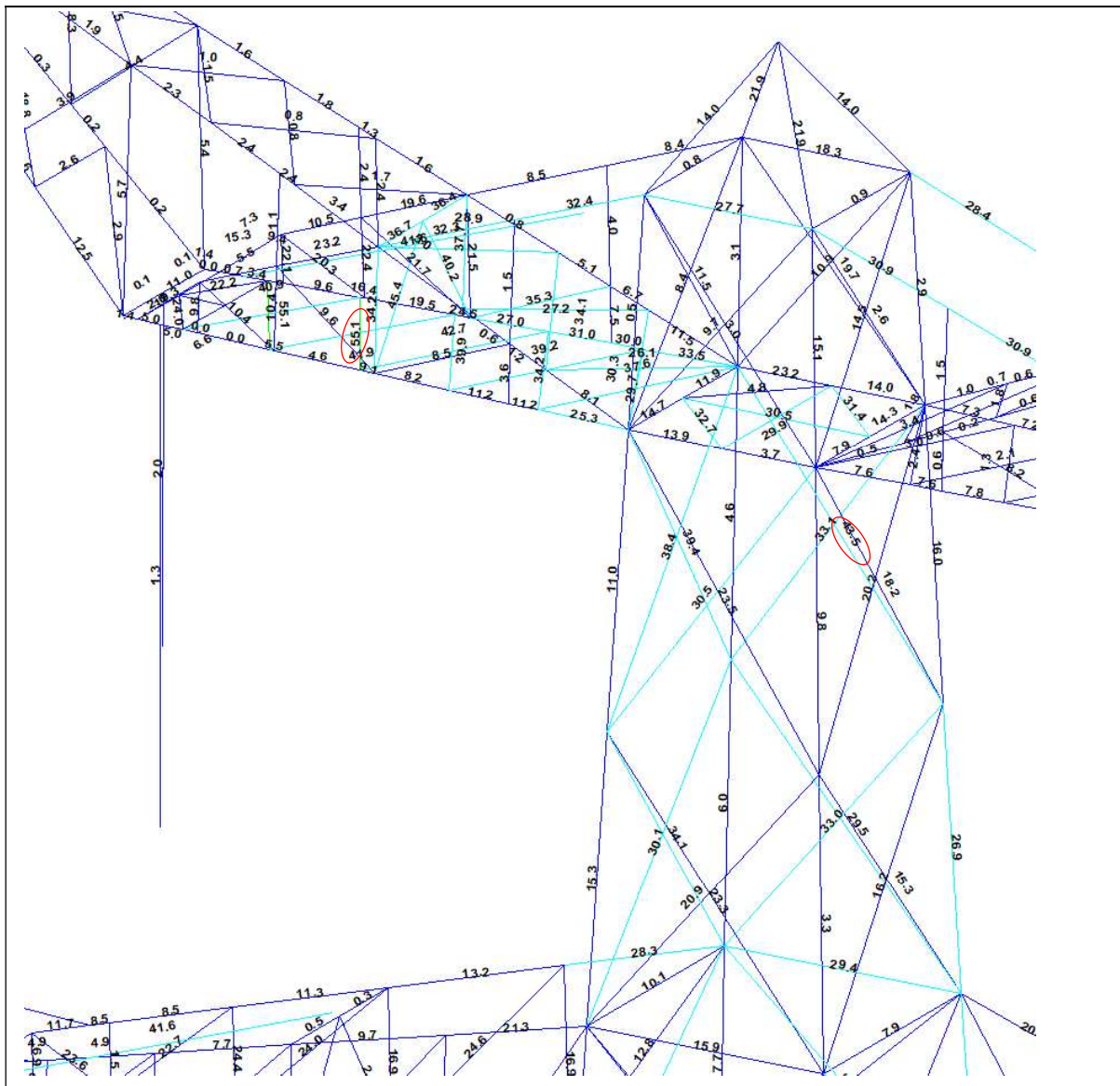

Boventraverse – diagonalen bovenstuk 2: $55,1 / 43,5 = 1,26 \geq 1,10$ OK.

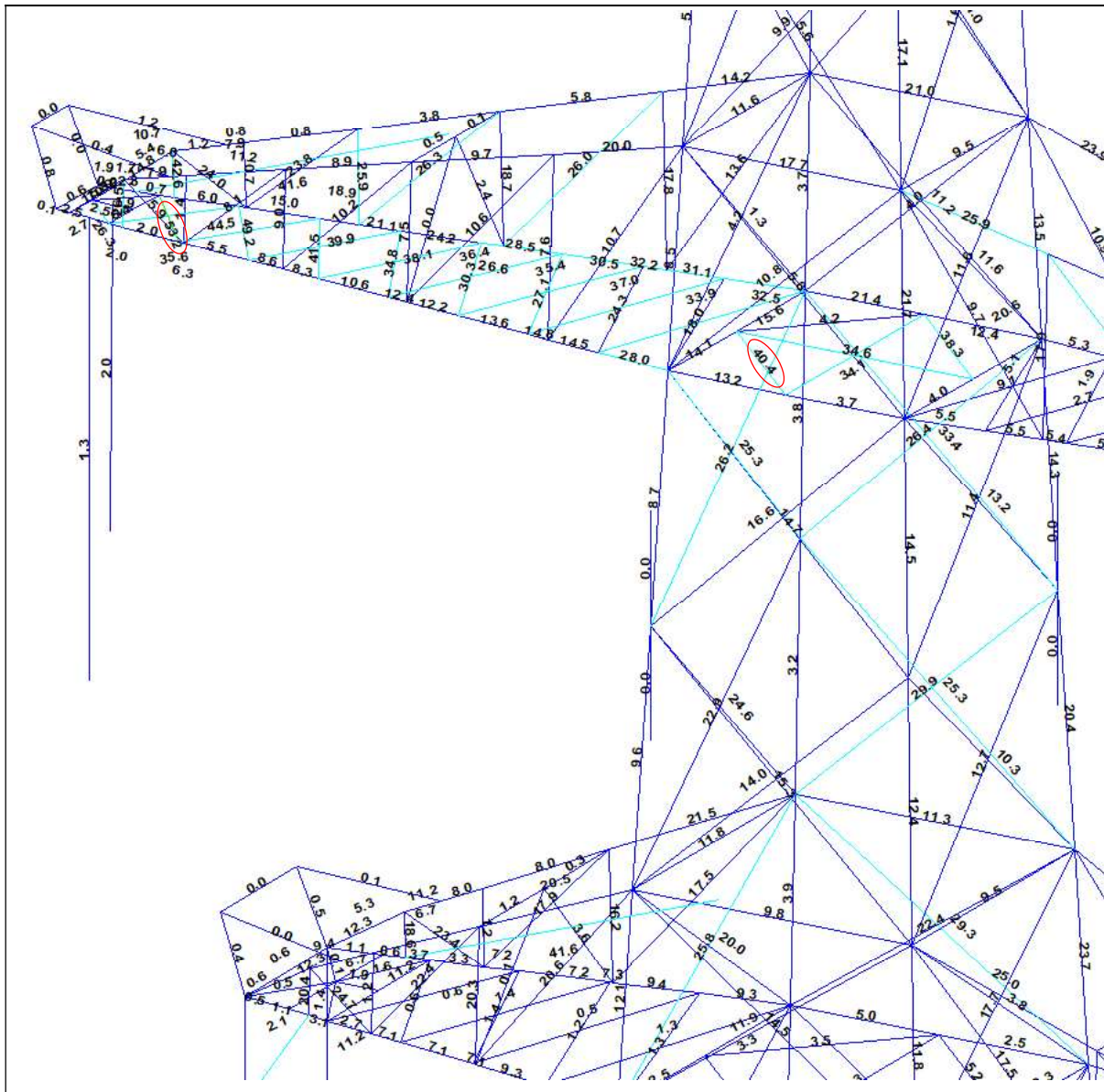

Middentraverse – tussenschot: $53,2 / 40,4 = 1,31 \geq 1,10$ OK.

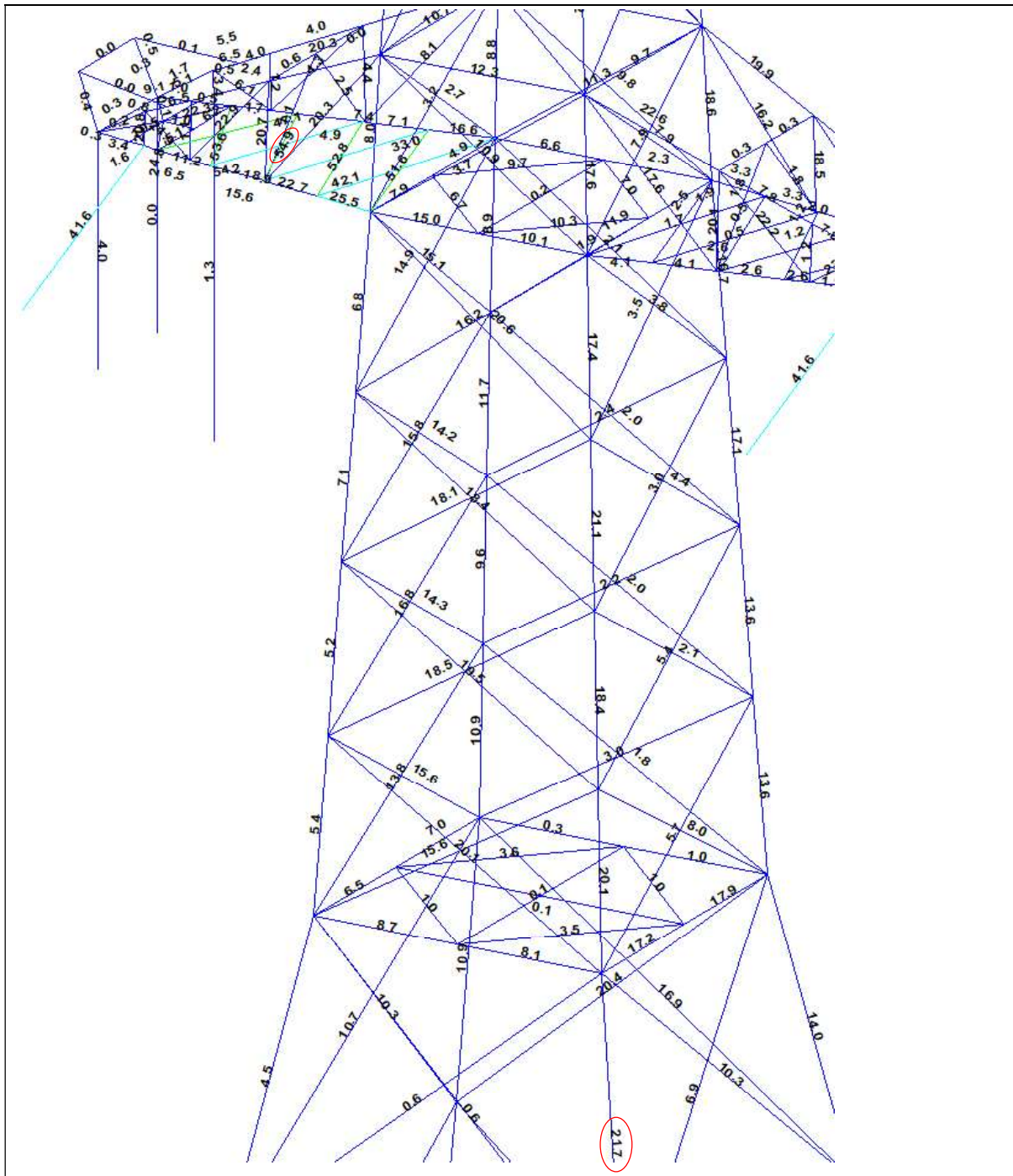

Ondertraverse - leg: $54,9 / 21,7 = 2,52 \geq 1,10$ OK.

APPENDIX G

Galloping

Uitgangspunten

In het uitgangspuntendocument is beschreven dat wordt uitgegaan van een materiaalfactor voor vermoeiing $\gamma_{mf} = 1,15$. Dit komt overeen met de “Safe-life methode” met “Low consequence” van tabel 3.1 van NEN-EN 1993-1-9 of met “Damage tolerant” en “High consequence”.

Assessment method	Consequence of failure	
	Low consequence	High consequence
Damage tolerant	1,00	1,15
Safe life	1,15	1,35

Voor staven met gatverzwakking met bouten in ruime gaten geldt volgens fig. 8.1 van NEN-EN 1993-1-9 categorie 50, met $m=3$

50		<p>13) One sided or double covered symmetrical connection with non-preloaded bolts in normal clearance holes. No load reversals.</p>	<p>13) ... net cross-section.</p>
----	---	--	-----------------------------------

Voor niet voorgespannen bouten belast op afschuiving geldt volgens fig. 8.1 van NEN-EN 1993-1-9 categorie 100, met $m=5$.

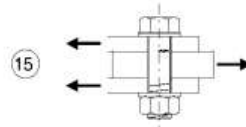
100 $m=5$		<p><u>Bolts in single or double shear</u> Thread not in the shear plane 15) - Fitted bolts - normal bolts without load reversal (bolts of grade 5.6, 8.8 or 10.9)</p>	<p>15) $\Delta\tau$ calculated on the shank area of the bolt.</p>
--------------	--	---	--

Het belastingspectrum is in de NNA (NEN-EN 50341-2-15) als volgt gedefinieerd.

Table 4.11/NL.1 Load spectra line galloping for tension supports

Load spectra line galloping for tension supports		Number of load cycles in 50 years	
Number	Peak-to-peak load	Ice region A	Ice region B
1	2·EDS	7.000	3.000
2	1,5·EDS	36.000	17.000
3	1,0·EDS	125.000	65.000
4	0,5·EDS	482.000	265.000

Aanpak

De vier belastingen van 0,5 tot 2,0EDS hebben een vaste onderlinge verhouding. Aangezien het aantal wisselingen zich in het $m=3$ gebied van de vermoeiingskromme bevindt vanwege $n < 2 \times 10^6$, kan een relatie worden afgeleid tussen de grootte van de spanningswissel met bijvoorbeeld 1,0EDS en de spanningswisseling die bij 2×10^6 wisselingen op basis van het spectrum nog net toelaatbaar is. Dit staat bekend als de equivalente spanningen methode. Via de factor lambda kan de spanningswisseling worden berekend.

$$\lambda = \left[\frac{\sum \Delta\sigma_i^m \cdot n_i}{2 \cdot 10^6} \right]^{\frac{1}{m}}$$

Toepassen van de formule voor een spanning van 1 N/mm² bij 1,0EDS levert:

Helling Ijsgebied Wisseling	m=3		m=5	
	A	B	A	B
	$\sigma_i^m \times n_i$	$\sigma_i^m \times n_i$	$\sigma_i^m \times n_i$	$\sigma_i^m \times n_i$
2,0EDS	5,60E+04	2,40E+04	2,24E+05	9,60E+04
1,5EDS	1,22E+05	5,74E+04	2,73E+05	1,29E+05
1,0EDS	1,25E+05	6,50E+04	1,25E+05	6,50E+04
0,5EDS	6,03E+04	3,31E+04	1,51E+04	8,28E+03
$\Sigma \sigma_i^m \times n_i$	3,63E+05	1,80E+05	6,37E+05	2,98E+05
$\lambda = (\Sigma \sigma_i n_i / 2 \times 10^6)^{1/m}$	0,57	0,45	0,80	0,68

Voor ijsgebied A is de toelaatbare spanningswisseling bij 1,0 EDS en 125.000 wisselingen dus 1/0,57 (175%) van de toelaatbare spanningswisseling bij een aantal wisselingen van $2,0 \times 10^6$. Er kan ook worden gesteld dat als de spanningswisselingen van 1,0 EDS 363.000 maal voorkomen, dezelfde schade wordt behaald als de vier niveaus afzonderlijk. Deze aanpak is gehanteerd.

- In de berekening van de mast wordt telkens één afspanpunt van de geleiders belast met een trekkracht in lijnrichting van 1,0 EDS.
- Het aantal wisselingen dat deze trekkracht voorkomt wordt vergroot om het hele spectrum te vervangen, dit is afhankelijk van ijsgebied en m-factor.
- Voor iedere staaf in de constructie wordt de schade berekend als gevolg van de trekkracht voor elke geleider.
- De schade wordt gesommeerd over alle geleiders.
- De toetsing is uitgedrukt als de verhouding tussen de optredende spanningswisseling bij $n = 2 \times 10^6$ wisselingen en de toelaatbare spanningswisseling (43 MPa voor het staalprofiel en 87 MPa voor de bout).

Resultaten

In de tabellen zijn de resultaten van mast HA+0/s gegeven. Vanwege de exponentiële invloed van het spanningsniveau heeft de verdeling van de U.C.'s een grote variatie. Het meest zwaar belast zijn de diagonalen in het ondervlak van de traverse in de nabijheid van de afspanpunten en de randen van de traverse. De conclusie is dat de staven en bouten voldoen.



Check galloping

Datum: 18-5-2021
 Auteur: TBR
 Versie: 1.0

GT-RL380
 HA+0/c

Group	Omschrijving	Profiel	Aantal bouten	Bout	Controle netto oppervlak profiel					Controle boutdoorsnede							
					ΔF_o [kN]	Brutto [mm ²]	Netto [mm ²]	$\Delta\sigma_i$ [Mpa]	DC _i [Mpa]	$\Delta\sigma_c$ [Mpa]	UC opp.	ΔF_i [kN]	Bout [mm ²]	$\Delta\sigma_j$ [Mpa]	DC _j [Mpa]	$\Delta\sigma_c$ [Mpa]	UC bout
100	Main leg	80x80x8	2	M20	12.0	1230	1054	11.4	50	43	0.26	18.2	314	29.0	100	87	0.33
101	Main leg	130x130x12	4	M24	19.2	3000	2688	7.2	50	43	0.16	29.2	452	16.2	100	87	0.19
102	Main leg	130x130x12	8	M24	37.7	3000	2688	14.0	50	43	0.32	55.1	452	15.2	100	87	0.18
103	Main leg	150x150x14	8	M24	57.7	4014	3650	15.8	50	43	0.36	87.1	452	24.1	100	87	0.28
104	Main leg	150x150x14	8	M24	78.4	4014	3650	21.5	50	43	0.49	117.5	452	32.5	100	87	0.37
105	Main leg	200x200x20	8	M24	112.2	7640	7120	15.8	50	43	0.36	170.5	452	47.1	100	87	0.54
106	Main leg	200x200x20	0	M24	134.2	7640	7640	17.6	50	43	0.40	202.4	0	0.0	100	87	0.00
107	Main leg	200x200x20	12	M24	146.6	7640	7120	20.6	50	43	0.47	216.5	452	39.9	100	87	0.46
108	Main leg	250x250x24	12	M24	170.4	11492	10868	15.7	50	43	0.36	247.7	452	45.7	100	87	0.53
109	Main leg	250x250x24	12	M24	184.9	11492	10868	17.0	50	43	0.39	266.8	452	49.2	100	87	0.57
110	Main leg	200x200x20	24	M24	198.8	7640	7120	27.9	50	43	0.64	284.3	452	26.2	100	87	0.30
111	Main leg	200x200x20	24	M24	206.9	7640	7120	29.1	50	43	0.67	293.0	452	27.0	100	87	0.31
120.1	Main leg	200x200x20	24	M24	207.5	7640	7120	29.1	50	43	0.67	290.1	452	26.7	100	87	0.31
121.1	Main leg	200x200x20	24	M24	184.1	7640	7120	25.9	50	43	0.59	253.6	452	23.4	100	87	0.27
122.1	Main leg	200x200x20	24	M24	183.7	7640	7120	25.8	50	43	0.59	253.0	452	23.3	100	87	0.27
200	Diag front face	90x90x8	2	M24	13.8	1390	1182	11.6	50	43	0.27	21.0	452	23.2	100	87	0.27
201	Diag front face	130x130x12	5	M24	84.6	3000	2688	31.5	50	43	0.72	127.9	452	56.6	100	87	0.65
202	Diag front face	130x130x12	5	M24	68.7	3000	2688	25.6	50	43	0.59	103.9	452	46.0	100	87	0.53
203	Diag front face	130x130x12	4	M24	61.7	3000	2688	22.9	50	43	0.53	93.5	452	51.7	100	87	0.59
204	Diag front face	150x150x12	5	M24	79.9	3480	3168	25.2	50	43	0.58	115.3	452	51.0	100	87	0.59
205	Diag front face	150x150x12	5	M24	71.7	3480	3168	22.6	50	43	0.52	103.5	452	45.8	100	87	0.53
206	Diag front face	150x150x12	4	M24	65.0	3480	3168	20.5	50	43	0.47	91.4	452	50.6	100	87	0.58
207	Diag front face	150x150x14	5	M24	57.1	4014	3650	15.6	50	43	0.36	76.1	452	33.7	100	87	0.39
208	Diag front face	150x150x12	5	M24	49.3	3480	3168	15.5	50	43	0.36	65.8	452	29.1	100	87	0.33
209	Diag front face	150x150x12	4	M24	46.7	3480	3168	14.7	50	43	0.34	62.8	452	34.7	100	87	0.40
210	Diag front face	150x150x12	4	M24	45.6	3480	3168	14.4	50	43	0.33	61.2	452	33.8	100	87	0.39
220.1	Diag front face	150x150x12	4	M24	38.2	3480	3168	12.0	50	43	0.28	51.5	452	28.5	100	87	0.33
221.1	Diag front face	150x150x12	4	M24	29.3	3480	3168	9.2	50	43	0.21	39.5	452	21.8	100	87	0.25
222.1	Diag front face	160x160x15	4	M24	28.9	4671	4281	6.8	50	43	0.16	39.1	452	21.6	100	87	0.25
300	Diag side face	90x90x8	2	M24	10.8	1390	1182	9.2	50	43	0.21	16.5	452	18.3	100	87	0.21
301	Diag side face	130x130x12	5	M24	94.1	3000	2688	35.0	50	43	0.81	143.1	452	63.3	100	87	0.73
302	Diag side face	130x130x12	5	M24	76.6	3000	2688	28.5	50	43	0.66	116.5	452	51.6	100	87	0.59
303	Diag side face	130x130x12	5	M24	58.3	3000	2688	21.7	50	43	0.50	88.6	452	49.0	100	87	0.56
304	Diag side face	150x150x12	5	M24	84.5	3480	3168	26.7	50	43	0.61	119.1	452	52.7	100	87	0.61
305	Diag side face	150x150x12	5	M24	76.2	3480	3168	24.0	50	43	0.55	107.2	452	47.4	100	87	0.55
306	Diag side face	150x150x12	4	M24	63.6	3480	3168	20.1	50	43	0.46	89.3	452	49.4	100	87	0.57
307	Diag side face	150x150x14	5	M24	70.6	4014	3650	19.4	50	43	0.45	95.3	452	42.2	100	87	0.48
308	Diag side face	150x150x12	5	M24	62.7	3480	3168	19.8	50	43	0.46	84.6	452	37.5	100	87	0.43
309	Diag side face	150x150x12	4	M24	58.3	3480	3168	18.4	50	43	0.42	78.7	452	43.5	100	87	0.50
310	Diag side face	150x150x12	4	M24	53.7	3480	3168	17.0	50	43	0.39	72.5	452	40.1	100	87	0.46
320.1	Diag side face	150x150x12	4	M24	52.5	3480	3168	16.6	50	43	0.38	71.9	452	39.8	100	87	0.46



Check galloping

Datum: 18-5-2021
 Auteur: TBR
 Versie: 1.0

GT-RL380
 HA+0/c

Group	Omschrijving	Profiel	Aantal bouten	Bout	Controle netto oppervlak profiel										Controle boutdoorsnede					
					ΔF;o [kN]	Brutto [mm2]	Netto [mm2]	Δσ;i;o [Mpa]	DC;o [Mpa]	Δσ;c;o [Mpa]	UC opp. [kN]	ΔF;b [kN]	Opp. Bout [mm2]	Δσ;i;b [Mpa]	DC;b [Mpa]	Δσ;c;b [Mpa]	UC bout			
321.1	Diag side face	150x150x12	4	M24	41.2	3480	3168	13.0	50	43	0.30	56.4	452	31.2	100	87	0.36			
322.1	Diag side face	160x160x15	4	M24	39.6	4671	4281	9.2	50	43	0.21	54.2	452	30.0	100	87	0.34			
400	Horizontal lower ca.	160x160x15	10	M24	44.6	4671	4281	10.4	50	43	0.24	67.9	452	15.0	100	87	0.17			
401	Lower chord lower ca.	140x140x13	10	M24	83.8	3521	3183	26.3	50	43	0.61	128.0	452	28.3	100	87	0.33			
402	Lower chord lower ca.	140x140x13	0		70.4	3521	3521	20.0	50	43	0.46	107.5	0	0.0	100	87	0.00			
403	Lower chord lower ca.	140x140x13	0		26.0	3521	3521	7.4	50	43	0.17	39.7	0	0.0	100	87	0.00			
404	Lower chord lower ca.	140x140x13	0		8.2	3521	3521	2.3	50	43	0.05	12.4	0	0.0	100	87	0.00			
410	Horizontal lower ca.	120x120x10	3	M24	10.8	2320	2060	5.3	50	43	0.12	16.1	452	11.9	100	87	0.14			
411	Beam lower ca.	150x150x18 (not coup	2	M24	25.7	10200	9732	2.6	50	43	0.06	39.3	452	43.4	100	87	0.50			
413	Beam lower ca.	HEA140	0		0.8	3140	3140	0.3	50	43	0.01	1.3	0	0.0	100	87	0.00			
414	Beam lower ca.	UNP220	0		3.3	3740	3740	0.9	50	43	0.02	5.1	0	0.0	100	87	0.00			
426	Upper chord lower ca.	80x80x8	4	M20	10.6	1230	1054	10.1	50	43	0.23	16.2	314	12.9	100	87	0.15			
427	Upper chord lower ca.	80x80x8	0		5.5	1230	1230	4.5	50	43	0.10	8.1	0	0.0	100	87	0.00			
428	Upper chord lower ca.	80x80x8	0		5.5	1230	1230	4.5	50	43	0.10	8.1	0	0.0	100	87	0.00			
429	Upper chord lower ca.	80x80x8	3	M20	3.9	1230	1054	3.7	50	43	0.08	5.3	314	5.6	100	87	0.06			
431	Hand rail	60x60x6	0		0.1	690	690	0.1	50	43	0.00	0.1	0	0.0	100	87	0.00			
432	Hand rail	100x50x6	0		0.0	870	870	0.0	50	43	0.00	0.0	0	0.0	100	87	0.00			
433	Hand rail	60x60x6	0		0.0	690	690	0.1	50	43	0.00	0.1	0	0.0	100	87	0.00			
434	Stability bracing lower ca.	50x50x5	1	M16	0.1	480	390	0.2	50	43	0.01	0.1	201	0.6	100	87	0.01			
440	Vertical side face lower ca.	60x60x6	1	M16	3.1	690	582	5.4	50	43	0.12	4.8	201	23.8	100	87	0.27			
441	Vertical side face lower ca.	50x50x5	1	M16	0.0	480	390	0.0	50	43	0.00	0.0	201	0.1	100	87	0.00			
442	Vertical side face lower ca.	60x60x6	2	M16	7.5	690	582	12.8	50	43	0.30	11.4	201	28.4	100	87	0.33			
460	Diag side face lower ca.	80x80x6	1	M20	3.8	940	808	4.7	50	43	0.11	5.8	314	18.5	100	87	0.21			
461	Diag side face lower ca.	60x60x6	2	M16	7.2	690	582	12.4	50	43	0.29	11.0	201	27.4	100	87	0.32			
462	Diag side face lower ca.	60x60x6	2	M16	8.2	690	582	14.1	50	43	0.32	12.5	201	31.1	100	87	0.36			
463	Stability bracing lower ca.	50x50x5	1	M16	0.1	480	390	0.3	50	43	0.01	0.2	201	0.8	100	87	0.01			
475	Diag lower plane lower ca.	70x70x6	2	M20	16.2	810	678	23.8	50	43	0.55	24.7	314	39.3	100	87	0.45			
476	Diag lower plane lower ca.	70x70x6	2	M20	19.8	810	678	29.3	50	43	0.67	30.3	314	48.2	100	87	0.55			
477	Diag lower plane lower ca.	70x70x6	2	M20	22.9	810	678	33.7	50	43	0.78	34.9	314	55.6	100	87	0.64			
478	Diag lower plane lower ca.	70x70x6	2	M20	26.0	810	678	38.4	50	43	0.88	39.7	314	63.3	100	87	0.73			
479	Diag lower plane lower ca.	60x60x6	2	M16	10.7	690	582	18.3	50	43	0.42	16.3	201	40.5	100	87	0.47			
480	Diag lower plane lower ca.	60x60x6	2	M16	0.3	690	582	0.5	50	43	0.01	0.4	201	1.0	100	87	0.01			
485	Plan bracing lower ca.	120x120x10	3	M24	13.4	2320	2060	6.5	50	43	0.15	19.7	452	14.5	100	87	0.17			
486	Plan bracing lower ca.	120x120x10	3	M24	0.0	2320	2060	0.0	50	43	0.00	0.1	452	0.1	100	87	0.00			
500	Horizontal mid ca.	180x180x16	10	M24	99.1	5540	5124	19.3	50	43	0.44	151.3	452	33.5	100	87	0.38			
501	Lower chord mid ca.	160x160x15	10	M24	165.8	4671	4281	38.7	50	43	0.89	253.1	452	56.0	100	87	0.64			
502	Lower chord mid ca.	160x160x15	0		157.9	4671	4671	33.8	50	43	0.78	241.0	0	0.0	100	87	0.00			
503	Lower chord mid ca.	160x160x15	0		135.8	4671	4671	29.1	50	43	0.67	207.3	0	0.0	100	87	0.00			
504	Lower chord mid ca.	160x160x15	0		101.9	4671	4671	21.8	50	43	0.50	155.5	0	0.0	100	87	0.00			
505	Lower chord mid ca.	160x160x15	0		65.8	4671	4671	14.1	50	43	0.32	100.4	0	0.0	100	87	0.00			
506	Lower chord mid ca.	160x160x15	0		34.1	4671	4671	7.3	50	43	0.17	52.1	0	0.0	100	87	0.00			



Check galloping

Datum: 18-5-2021
 Auteur: TBR
 Versie: 1.0

GT-RL380
 HA+0/c

Group	Omschrijving	Profiel	Aantal bouten	Bout	Controle netto oppervlak profiel					Controle boutdoorsnede							
					ΔF_o [kN]	Brutto [mm ²]	Netto [mm ²]	$\Delta \sigma_{ij}$ [Mpa]	DC _o [Mpa]	$\Delta \sigma_{c;o}$ [Mpa]	UC opp.	$\Delta F_{i;b}$ [kN]	Bout [mm ²]	$\Delta \sigma_{ij;b}$ [Mpa]	DC _b [Mpa]	$\Delta \sigma_{c;b}$ [Mpa]	UC bout
507	Lower chord mid ca.	160x160x15	0	0	0.5	4671	4671	0.1	50	43	0.00	0.8	0	0.0	100	87	0.00
509	Horizontal mid ca.	120x120x10	3	M24	27.8	2320	2060	13.5	50	43	0.31	42.5	452	31.3	100	87	0.36
510	Beam mid ca.	150x150x18 (not coup)	2	M24	25.7	10200	9732	2.6	50	43	0.06	39.3	452	43.5	100	87	0.50
511	Beam mid ca.	HEA140	0	0	2.2	3140	3140	0.7	50	43	0.02	3.3	0	0.0	100	87	0.00
512	Beam mid ca.	UNP220	0	0	6.7	3740	3740	1.8	50	43	0.04	10.3	0	0.0	100	87	0.00
526	Upper chord mid ca.	100x100x10	4	M24	16.6	1920	1660	10.0	50	43	0.23	25.1	452	13.9	100	87	0.16
527	Upper chord mid ca.	100x100x10	0	0	16.9	1920	1920	8.8	50	43	0.20	25.6	0	0.0	100	87	0.00
528	Upper chord mid ca.	100x100x10	0	0	17.2	1920	1920	8.9	50	43	0.21	26.0	0	0.0	100	87	0.00
529	Upper chord mid ca.	100x100x10	0	0	17.5	1920	1920	9.1	50	43	0.21	26.4	0	0.0	100	87	0.00
530	Upper chord mid ca.	100x100x10	0	0	17.5	1920	1920	9.1	50	43	0.21	26.5	0	0.0	100	87	0.00
531	Upper chord mid ca.	100x100x10	3	M24	21.3	1920	1660	12.8	50	43	0.29	32.2	452	23.7	100	87	0.27
533	Hand rail	60x60x6	0	0	0.4	690	690	0.5	50	43	0.01	0.6	0	0.0	100	87	0.00
534	Hand rail	100x50x6	0	0	0.0	870	870	0.0	50	43	0.00	0.0	0	0.0	100	87	0.00
535	Hand rail	60x60x6	0	0	0.2	690	690	0.3	50	43	0.01	0.4	0	0.0	100	87	0.00
536	Stability bracing mid ca.	50x50x5	1	M16	0.1	480	390	0.2	50	43	0.00	0.1	201	0.5	100	87	0.01
540	Vertical side face mid ca.	60x60x6	1	M16	2.1	690	582	3.5	50	43	0.08	3.1	201	15.6	100	87	0.18
541	Vertical side face mid ca.	60x60x6	1	M16	2.4	690	582	4.1	50	43	0.09	3.7	201	18.2	100	87	0.21
542	Vertical side face mid ca.	50x50x5	3	M16	3.2	480	390	8.1	50	43	0.19	4.8	201	23.9	100	87	0.28
543	Vertical side face mid ca.	50x50x5	1	M16	0.1	480	390	0.3	50	43	0.01	0.2	201	1.0	100	87	0.01
544	Vertical side face mid ca.	60x60x6	1	M16	10.5	690	582	18.0	50	43	0.41	15.9	201	79.3	100	87	0.91
560	Diag side face mid ca.	70x70x6	1	M20	1.4	810	678	2.1	50	43	0.05	2.2	314	7.0	100	87	0.08
561	Diag side face mid ca.	60x60x6	1	M16	3.7	690	582	6.3	50	43	0.15	5.6	201	28.0	100	87	0.32
562	Diag side face mid ca.	50x50x5	2	M16	4.8	480	390	12.4	50	43	0.28	7.4	201	18.3	100	87	0.21
563	Diag side face mid ca.	60x60x6	2	M16	7.1	690	582	12.2	50	43	0.28	10.9	201	27.1	100	87	0.31
564	Diag side face mid ca.	60x60x6	2	M16	8.4	690	582	14.4	50	43	0.33	12.8	201	31.8	100	87	0.37
565	Stability bracing mid ca.	50x50x5	1	M16	0.1	480	390	0.3	50	43	0.01	0.2	201	0.8	100	87	0.01
575	Diag lower plane mid ca.	60x60x6	2	M16	9.7	690	582	16.6	50	43	0.38	14.8	201	36.8	100	87	0.42
576	Diag lower plane mid ca.	60x60x6	2	M16	11.9	690	582	20.5	50	43	0.47	18.2	201	45.2	100	87	0.52
577	Diag lower plane mid ca.	60x60x6	2	M16	13.0	690	582	22.3	50	43	0.51	19.8	201	49.3	100	87	0.57
578	Diag lower plane mid ca.	60x60x6	2	M16	14.5	690	582	24.9	50	43	0.57	22.2	201	55.1	100	87	0.63
579	Diag lower plane mid ca.	60x60x6	2	M16	16.7	690	582	28.8	50	43	0.66	25.6	201	63.6	100	87	0.73
580	Diag lower plane mid ca.	60x60x6	2	M16	19.3	690	582	33.2	50	43	0.76	29.5	201	73.4	100	87	0.84
581	Diag lower plane mid ca.	70x70x7	2	M20	24.8	940	786	31.5	50	43	0.72	37.8	314	60.2	100	87	0.69
582	Diag lower plane mid ca.	70x70x7	2	M20	29.1	940	786	37.1	50	43	0.85	44.5	314	70.8	100	87	0.81
583	Diag lower plane mid ca.	60x60x6	2	M16	11.2	690	582	19.3	50	43	0.44	17.2	201	42.7	100	87	0.49
584	Plan bracing mid ca.	120x120x10	3	M24	66.2	2320	2060	32.2	50	43	0.74	101.1	452	74.6	100	87	0.86
585	Plan bracing mid ca.	120x120x10	2	M24	42.3	2320	2060	20.5	50	43	0.47	64.5	452	71.4	100	87	0.82
600	Horizontal top ca.	160x160x15	10	M24	94.9	4671	4281	22.2	50	43	0.51	142.9	452	31.6	100	87	0.36
601	Lower chord top ca.	140x140x13	10	M24	122.1	3521	3183	38.4	50	43	0.88	186.4	452	41.2	100	87	0.47
602	Lower chord top ca.	140x140x13	0	0	107.8	3521	3521	30.6	50	43	0.70	164.6	0	0.0	100	87	0.00
603	Lower chord top ca.	140x140x13	0	0	90.5	3521	3521	25.7	50	43	0.59	138.2	0	0.0	100	87	0.00



Check galloping

Datum: 18-5-2021
 Auteur: TBR
 Versie: 1.0

GT-RL380
 HA+0/c

Group	Omschrijving	Profiel	Aantal bouten	Bout	Controle netto oppervlak profiel					Controle boutdoorsnede							
					ΔF_o [kN]	Brutto [mm ²]	Netto [mm ²]	$\Delta\sigma_{jo}$ [Mpa]	DC _{jo} [Mpa]	$\Delta\sigma_{co}$	UC opp. [Mpa]	ΔF_o [kN]	Bout [mm ²]	$\Delta\sigma_{jb}$ [Mpa]	DC _{jb} [Mpa]	$\Delta\sigma_{cb}$ [Mpa]	UC bout
604	Lower chord top ca.	140x140x13	0	0	60.4	3521	3521	17.2	50	43	0.39	92.2	0	0.0	100	87	0.00
605	Lower chord top ca.	140x140x13	0	0	29.2	3521	3521	8.3	50	43	0.19	44.4	0	0.0	100	87	0.00
606	Lower chord top ca.	140x140x13	0	0	4.1	3521	3521	1.2	50	43	0.03	5.5	0	0.0	100	87	0.00
607	Earth peak lower chord	80x80x8	2	M20	5.5	1230	1054	5.2	50	43	0.12	7.4	314	11.7	100	87	0.13
608	Earth peak lower chord	80x80x8	0	0	4.9	1230	1230	4.0	50	43	0.09	7.0	0	0.0	100	87	0.00
609	Earth peak lower chord	80x80x8	0	0	4.9	1230	1230	4.0	50	43	0.09	6.5	0	0.0	100	87	0.00
610	Horizontal top ca.	120x120x10	3	M24	26.0	2320	2060	12.6	50	43	0.29	38.9	452	28.7	100	87	0.33
611	Beam top ca.	150x150x18 (not coup)	2	M24	27.0	10200	9732	2.8	50	43	0.06	41.2	452	45.5	100	87	0.52
612	Beam top ca.	HEB220	0	0	1.8	9104	9104	0.2	50	43	0.00	2.8	0	0.0	100	87	0.00
613	Earth peak horizontal	50x50x5	1	M16	0.6	480	390	1.6	50	43	0.04	0.9	201	4.4	100	87	0.05
614	Earth peak horizontal	50x50x5	1	M16	0.6	480	390	1.6	50	43	0.04	0.9	201	4.4	100	87	0.05
615	Earth peak horizontal	50x50x5	1	M16	0.0	480	390	0.0	50	43	0.00	0.0	201	0.1	100	87	0.00
616	Beam top ca.	UNP220	0	0	4.7	3740	3740	1.3	50	43	0.03	7.2	0	0.0	100	87	0.00
625	Upper chord top ca.	100x100x10	4	M24	28.3	1920	1660	17.0	50	43	0.39	43.1	452	23.9	100	87	0.27
626	Upper chord top ca.	100x100x10	4	M24	28.1	1920	1660	16.9	50	43	0.39	42.9	452	23.7	100	87	0.27
627	Upper chord top ca.	90x90x9	4	M24	10.4	1539	1305	7.9	50	43	0.18	15.5	452	8.6	100	87	0.10
628	Upper chord top ca.	90x90x9	4	M24	10.4	1539	1305	8.0	50	43	0.18	15.7	452	8.7	100	87	0.10
629	Upper chord top ca.	90x90x9	3	M24	11.4	1539	1305	8.7	50	43	0.20	17.3	452	12.7	100	87	0.15
630	Earth peak upper chord	100x100x10	4	M24	47.3	1920	1660	28.5	50	43	0.66	65.3	452	36.1	100	87	0.42
631	Earth peak upper chord	100x100x10	0	0	44.4	1920	1920	23.1	50	43	0.53	62.4	0	0.0	100	87	0.00
632	Earth peak upper chord	100x100x10	0	0	40.1	1920	1660	24.2	50	43	0.56	56.3	452	31.1	100	87	0.36
633	Earth peak upper chord	100x100x10	0	0	37.3	1920	1920	19.4	50	43	0.45	52.4	0	0.0	100	87	0.00
634	Earth peak upper chord	100x100x10	0	0	29.6	1920	1920	15.4	50	43	0.35	41.5	0	0.0	100	87	0.00
635	Earth peak upper chord	100x100x10	0	0	23.2	1920	1920	12.1	50	43	0.28	32.6	0	0.0	100	87	0.00
636	Earth peak upper chord	100x100x10	2	M20	15.4	1920	1700	9.0	50	43	0.21	21.5	314	34.3	100	87	0.39
638	Stability bracing top ca.	60x60x6	1	M16	10.0	690	582	17.2	50	43	0.40	15.3	201	76.0	100	87	0.87
639	Earth peak beam	HEB160	2	M20	4.8	5430	5254	0.9	50	43	0.02	6.7	314	10.7	100	87	0.12
640	Vertical side face top ca.	50x50x5	1	M16	1.4	480	390	3.7	50	43	0.08	2.1	201	10.3	100	87	0.12
641	Vertical side face top ca.	60x60x6	1	M16	13.2	690	582	22.7	50	43	0.52	20.1	201	50.1	100	87	0.58
642	Vertical side face top ca.	60x60x6	2	M16	3.4	690	582	5.9	50	43	0.13	5.2	201	25.7	100	87	0.30
643	Vertical side face top ca.	60x60x6	1	M16	0.2	690	582	0.4	50	43	0.01	0.3	201	1.7	100	87	0.02
644	Vertical side face top ca.	60x60x6	1	M16	5.9	690	582	10.1	50	43	0.23	9.0	201	44.6	100	87	0.51
645	Vertical side face top ca.	60x60x6	1	M16	0.1	690	582	0.2	50	43	0.01	0.2	201	0.9	100	87	0.01
646	Earth peak vertical side face	50x50x5	1	M16	0.2	480	390	0.4	50	43	0.01	0.2	201	1.2	100	87	0.01
647	Earth peak vertical side face	50x50x5	1	M16	0.4	480	390	1.0	50	43	0.02	0.5	201	2.6	100	87	0.03
660	Diag side face top ca.	50x50x5	1	M16	3.0	480	390	7.7	50	43	0.18	4.4	314	21.9	100	87	0.25
661	Diag side face top ca.	70x70x6	1	M20	4.3	810	678	6.3	50	43	0.14	6.4	314	20.5	100	87	0.24
662	Diag side face top ca.	70x70x6	2	M16	6.2	810	702	8.8	50	43	0.20	9.3	201	23.2	100	87	0.27
663	Earth peak diag side face	50x50x5	1	M16	0.1	480	390	0.1	50	43	0.00	0.1	201	0.4	100	87	0.00
664	Earth peak diag side face	50x50x5	1	M16	0.4	480	390	1.1	50	43	0.03	0.6	201	3.0	100	87	0.03
665	Stability bracing top ca.	70x70x7	1	M20	17.0	940	786	21.7	50	43	0.50	26.0	314	82.7	100	87	0.95

Check galloping

Datum: 18-5-2021
Auteur: TBR
Versie: 1.0

GT-RL380
HA+0/c

Group	Omschrijving	Profiel	Aantal bouten	Bout	Controle netto oppervlak profiel							Controle boutdoorsnede						
					ΔF_o [kN]	Brutto [mm2]	Netto [mm2]	$\Delta \sigma_{jo}$ [Mpa]	DC _{jo} [Mpa]	$\Delta \sigma_{co}$	UC opp. [Mpa]	ΔF_i [kN]	Opp. Bout [mm2]	$\Delta \sigma_{ij}$ [Mpa]	DC _{ib} [Mpa]	$\Delta \sigma_{cb}$	UC bout	
675	Diag lower plane top ca.	60x60x6	2	M16	14.9	690	582	25.6	50	43	0.59	22.7	201	56.5	100	87	0.65	
676	Diag lower plane top ca.	60x60x6	2	M16	16.4	690	582	28.2	50	43	0.65	25.0	201	62.3	100	87	0.72	
677	Diag lower plane top ca.	60x60x6	2	M16	18.9	690	582	32.4	50	43	0.75	28.8	201	71.6	100	87	0.82	
678	Diag lower plane top ca.	70x70x7	2	M20	30.5	940	786	38.8	50	43	0.89	46.5	314	74.1	100	87	0.85	
679	Diag lower plane top ca.	70x70x7	2	M20	30.9	940	786	39.3	50	43	0.90	47.2	314	75.1	100	87	0.86	
680	Diag lower plane top ca.	60x60x6	2	M16	11.6	690	582	19.9	50	43	0.46	17.7	201	44.0	100	87	0.51	
681	Earth peak diag lower plane	50x50x5	1	M16	0.3	480	390	0.7	50	43	0.02	0.4	201	2.1	100	87	0.02	
682	Earth peak diag lower plane	50x50x5	1	M16	1.7	480	390	4.4	50	43	0.10	2.5	201	12.6	100	87	0.14	
683	Earth peak diag upper plane	60x60x6	1	M20	9.6	690	558	17.2	50	43	0.40	14.5	314	46.0	100	87	0.53	
684	Earth peak diag upper plane	60x60x6	1	M20	10.6	690	558	19.0	50	43	0.44	15.9	314	50.7	100	87	0.58	
685	Earth peak diag upper plane	60x60x6	1	M20	11.7	690	558	20.9	50	43	0.48	17.6	314	56.0	100	87	0.64	
686	Earth peak diag upper plane	50x50x5	1	M16	2.3	480	390	6.0	50	43	0.14	3.3	201	16.2	100	87	0.19	
687	Earth peak diag upper plane	50x50x5	1	M16	2.6	480	390	6.7	50	43	0.15	3.7	201	18.4	100	87	0.21	
688	Earth peak diag upper plane	50x50x5	1	M16	2.9	480	390	7.5	50	43	0.17	4.1	201	20.5	100	87	0.24	
689	Earth peak diag upper plane	50x50x5	1	M16	3.7	480	390	9.5	50	43	0.22	5.2	201	25.9	100	87	0.30	
690	Earth peak diag upper plane	50x50x5	1	M16	4.5	480	390	11.4	50	43	0.26	6.3	201	31.2	100	87	0.36	
691	Earth peak diag upper plane	50x50x5	1	M16	5.6	480	390	14.5	50	43	0.33	7.9	201	39.5	100	87	0.45	
692	Earth peak diag upper plane	50x50x5	2	M16	7.0	480	390	18.0	50	43	0.41	9.9	201	24.6	100	87	0.28	
698	Plan bracing top ca.	120x120x10	2	M24	38.2	2320	2060	18.6	50	43	0.43	57.2	452	63.3	100	87	0.73	
699	Plan bracing top ca.	120x120x10	3	M24	61.3	2320	2060	29.8	50	43	0.68	91.7	452	67.6	100	87	0.78	
700.1	Hor. plan bracing hip structur	100x100x8	2	M20	1.6	1550	1374	1.2	50	43	0.03	2.3	314	3.6	100	87	0.04	
701.1	Hor. plan bracing hip structur	90x90x8	2	M20	0.3	1390	1214	0.2	50	43	0.00	0.4	314	0.6	100	87	0.01	
702.1	Hor. plan bracing hip structur	100x100x8 (not couple)	1	M20	0.0	3100	2924	0.0	50	43	0.00	0.0	314	0.0	100	87	0.00	
703	2nd plan bracing	150x150x12	4	M24	18.5	3480	3168	5.8	50	43	0.13	25.8	452	14.3	100	87	0.16	
704	2nd plan bracing	80x80x8	2	M20	1.3	1230	1054	1.2	50	43	0.03	1.8	314	2.9	100	87	0.03	
705	2nd plan bracing	80x80x8 (not coupled)	1	M20	0.0	2460	2284	0.0	50	43	0.00	0.0	314	0.0	100	87	0.00	
710	Horizontal top of lower ca.	120x120x10	4	M24	11.4	2320	2060	5.5	50	43	0.13	15.9	452	8.8	100	87	0.10	
711	Horizontal top of lower ca.	120x120x10	2	M24	1.2	2320	2060	0.6	50	43	0.01	1.9	452	2.1	100	87	0.02	
712	Horizontal top of mid ca.	100x100x10	4	M24	12.4	1920	1660	7.4	50	43	0.17	17.5	452	9.7	100	87	0.11	
713	Horizontal top of mid ca.	100x100x10	2	M24	1.5	1920	1660	0.9	50	43	0.02	2.3	452	2.5	100	87	0.03	
714	Horizontal top of top ca.	100x100x10	4	M24	11.6	1920	1660	7.0	50	43	0.16	17.7	452	9.8	100	87	0.11	
715	Horizontal top of top ca.	100x100x10	2	M24	0.6	1920	1660	0.4	50	43	0.01	1.0	452	1.1	100	87	0.01	



About DNV

DNV is the independent expert in risk management and assurance, operating in more than 100 countries. Through its broad experience and deep expertise DNV advances safety and sustainable performance, sets industry benchmarks, and inspires and invents solutions.

Whether assessing a new ship design, optimizing the performance of a wind farm, analyzing sensor data from a gas pipeline or certifying a food company's supply chain, DNV enables its customers and their stakeholders to make critical decisions with confidence.

Driven by its purpose, to safeguard life, property, and the environment, DNV helps tackle the challenges and global transformations facing its customers and the world today and is a trusted voice for many of the world's most successful and forward-thinking companies.

B.2 002.678.00 0920171 Mastrapport solo-steunmasten (S-s Laag)

ZUID-WEST 380 KV OOST VERBINDINGEN

Mastrapport solo-steunmasten (S/s Laag)

TenneT TSO B.V.

Meridian doc.nr.: 002.678.00.0920171

Rapport nr.: 21-0664, Rev. 3

Datum: 09-08-2021

DATUM:	01-10-2021
STATUS TENNET:	DEFINITIEF
REVISIE TENNET:	1.0





Projectnaam: Zuid-West 380 kV Oost Verbindingen
Rapport titel: Mastrapport solo-steenmasten (S/s Laag)
Klant: TenneT TSO B.V.
Contactpersoon klant: 
Datum uitgave: 09-08-2021
Project nr.: 10124719
Organisatie unit: TDT
Meridian doc.nr.: 002.678.00.0920171
Rapport nr.: 21-0664, Rev. 3

Energy Systems
DNV Netherlands B.V.
Utrechtseweg 310-B50
6812 AR Arnhem

Tel: 026 356 9111
Handelsregister Arnhem 09006404

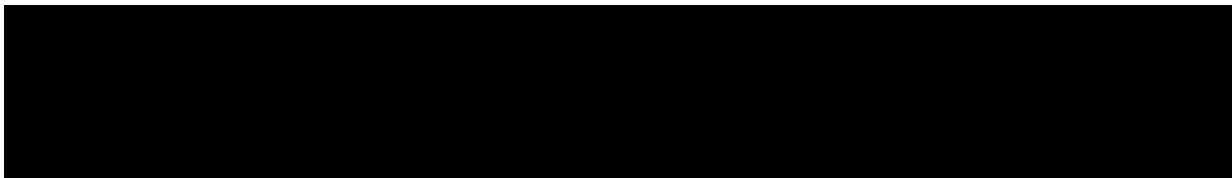





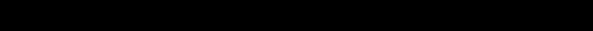
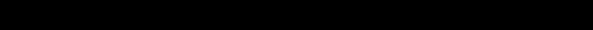
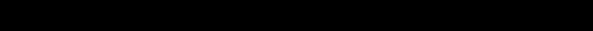
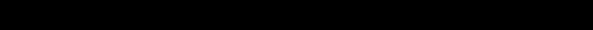
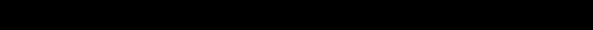
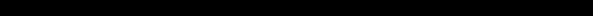

Copyright © DNV 2021. All rights reserved. Unless otherwise agreed in writing: (i) This publication or parts thereof may not be copied, reproduced or transmitted in any form, or by any means, whether digitally or otherwise; (ii) The content of this publication shall be kept confidential by the customer; (iii) No third party may rely on its contents; and (iv) DNV undertakes no duty of care toward any third party. Reference to part of this publication which may lead to misinterpretation is prohibited.

DNV Distributie:

- Open
- Intern
- Commercieel vertrouwelijk
- Vertrouwelijk
- Geheim

*Specificatie distributie: --

Rev.	Datum	Reden van uitgave	Auteur	Beoordelaar	Goedkeuder
0	21-04-2021	Eerste uitgave			
1	20-05-2021	RFA commentaar			
2	27-07-2021	S+3 toegevoegd, S+18 verwijderd			
3	09-08-2021	RFA commentaar			

Inhoudsopgave

1	INLEIDING	1
2	UITGANGSPUNTEN EN RANDVOORWAARDEN	2
2.1	Normen	2
2.2	TenneT-specificaties	2
2.3	Eisenverificatie	2
2.4	Ontwerprapporten	2
2.5	Materialen	2
2.6	Software	3
3	MASTONTWERP	4
3.1	Mastbeelden	4
3.2	Uitgangspunten berekening	10
3.3	Mastenlijst	10
3.4	Geleiderbelastingen	11
3.5	Reacties op de fundering	11
3.6	Modellering	11
3.7	Overige controles	11
3.8	Mastgewicht	12
4	TOETSING	13
4.1	Resultaat PLS-TOWER	13
4.2	Toetsing overige onderdelen	18
Appendix A	Geleiderbelastingen	
Appendix B	Resultaten PLS-TOWER	
Appendix C	Knikverkorters	
Appendix D	Blokdeuvels	
Appendix E	Liggers	
Appendix F	Sterkte-coördinatie	

1 INLEIDING

In het basisontwerp van de vakwerkmasten voor de verbinding RLL-TLB380 in het project Zuid-West 380 kV-Oost zijn voor het vaststellen van de haalbaarheid constructieve berekeningen uitgevoerd aan de masten en fundaties. In de Definitief Ontwerpfase, moeten berekeningen verder worden uitgewerkt om te kunnen dienen voor de benodigde vergunningsdocumentatie, voor de aanbesteding en als voorbereiding voor de uitvoeringsfase. Het DO omvat het ontwerp van de mastconstructies, de fundaties en de opstijpunten in de verbinding.

Deze rapportage bevat de resultaten van de toetsing van alle masttypen binnen de groep van de solo-steunmasten (laag), een masttype geschikt voor twee circuits 380 kV. Het ontwerp van de solo-steunmasten S-3/s t/m S+9/s is zodanig dat de “mastkop” gedeeld wordt binnen de groep van de solo-steunmasten (laag), alleen de hoogte van het onderstuk verschilt.

In deze rapportage is de toetsing van de mastkop van de solo-steunmasten (laag) en de toetsing van alle onderstukken van de verschillende typen opgenomen. De toetsing bestaat uit controle van:

- de profielen en boutverbindingen onderdeel van de hoofd draagconstructie
- de knikverkorters
- de liggers voor de isolator kettingen
- de verbinding met de fundatie via blokdeuvels
- aanvullende controle op sterkte-coördinatie.

Buiten de scope van dit DO-rapport valt de controle van de schetsplaten en overige verbinding details in de constructie. Dit moet in de UO-fase worden uitgewerkt. Ook de voorzieningen voor de high-step rail en bordessen vallen onder uitwerking in UO-fase.

In hoofdstuk 2 zijn de uitgangspunten en randvoorwaarden vanuit de van toepassing zijnde normen en TenneT-specificaties opgenomen. Hoofdstuk 3 beschrijft de gevolgde aanpak van de berekening. In hoofdstuk 4 is de toetsing opgenomen.

2 UITGANGSPUNTEN EN RANDVOORWAARDEN

2.1 Normen

Er is gebruik gemaakt van de normen volgens Tabel 1.

Tabel 1 Gebruikgemaakte normen, voorschriften en richtlijnen

Norm	Titel
NEN-EN 50341-1:2013	“Overhead electrical lines exceeding AC 1 kV - Part 1: General requirements – Common”
NEN-EN 50341-2-15:2019	“Overhead electrical lines exceeding AC 1 kV Part 2 National Normative Aspects (NNA) for THE NETHERLANDS”
NEN-EN 1990+A1+A1/C2:2019/NB:2019nl	“Grondslagen van het ontwerp”
NEN-EN 1991-1-4+A1+C2:2011/NB:2019+C1:2020	“Deel 1-4: Windbelasting op constructies”
NEN-EN 1992-1-1+C2:2011/NB:2016+A1:2020	“Eurocode 2: Ontwerp en berekening van betonconstructies, deel 1-1: algemene regels en regels voor gebouwen”
NEN-EN 1993-1-1+C2+A1:2016 nl	“Eurocode 3: Ontwerp en berekening van staalconstructies, deel 1-1: algemene regels en regels voor gebouwen”
NEN-EN 1993-3-1:2007/NB:2011 nl	“Deel 3-1: Torens, masten en schoorstenen - Torens en masten”
NEN-EN 1993-1-8+C2:2011/NB:2011 nl	“Ontwerp en berekening van staalconstructies, deel 1-8: ontwerp en berekening van verbindingen”

2.2 TenneT-specificaties

In Tabel 2 zijn de documenten opgenomen die relevant zijn voor de berekeningen en toetsingen die binnen dit project in de mastrapportage uitgevoerd zullen worden.

Tabel 2 Relevante documenten t.b.v. mechanische rapportages

Nummer	Onderwerp
PVE.05.000 v3.2	PvE Lijnen
sPVE.05.001	sPvE Lijnen
SPE.05.346 v1.3	Algemene specificatie stalen masten

2.3 Eisenverificatie

Voor de eisenverificatie wordt verwezen naar het rapport “Verificatierapport eisen DO Moldau”, DNV GL rapport 21-0451, Meridiannummer 002.678.00 0910757.

2.4 Ontwerpprojecten

Voor de achtergrond van het ontwerp wordt verwezen naar het uitgangspuntenrapport “Uitgangspunten definitief ontwerp Moldaumast”, DNV GL rapport 21-0036, Meridiannummer 002.678.00 0876917.

2.5 Materialen

Voor het ontwerp van de mastconstructies en fundaties wordt uitgegaan van de eigenschappen volgens Tabel 3.

Tabel 3 Materialen aangepaste constructie

Staalsoort	S355J0 (t≤16 mm) S355J2 (16<t≤40 mm)
Boutkwaliteit	8.8 gerolde draad
Betonkwaliteit	C30/37
Wapeningsstaal	B500



Voor de constructie geldt conform TenneT-specificatie:

- Toe te passen bouten: M16/M20/M24;
- Voor hoekstaal is de minimale afmeting L50x5 mm;
- Minimale plaatdikte 6 mm.

Mocht het noodzakelijk zijn M30 toe te passen, bij grote plaatdiktes is dit als afwijking door TenneT toegestaan.

2.6 Software

De gebruikte software wordt benoemd in Tabel 4.

Tabel 4 Toegepaste software

Software		Versie
Mastontwerp	PLS-CADD	16.65
Mastberekeningen	PLS-TOWER	16.65
Constructieve analyse	AxisVM	X5 R4h



3 MASTONTWERP

3.1 Mastbeelden

In dit hoofdstuk worden de mastbeelden weergegeven met de belangrijkste maatvoering, voor volledige tekeningen van de masttypen wordt verwezen naar onderstaande tekeningen:

- Mastbeeldtekening Steunmasten, Meridiannummer 002.678.00 0890100
- Mastbeeldtekening S-3/s, Meridiannummer 002.678.00 0920260
- Mastbeeldtekening S+0/s, Meridiannummer 002.678.00 0920274
- Mastbeeldtekening S+3/s, Meridiannummer 002.678.00 0946391
- Mastbeeldtekening S+6/s, Meridiannummer 002.678.00 0920278
- Mastbeeldtekening S+9/s, Meridiannummer 002.678.00 0920282.

Masttype S-3/s is een steunmast voor twee circuits 380 kV.

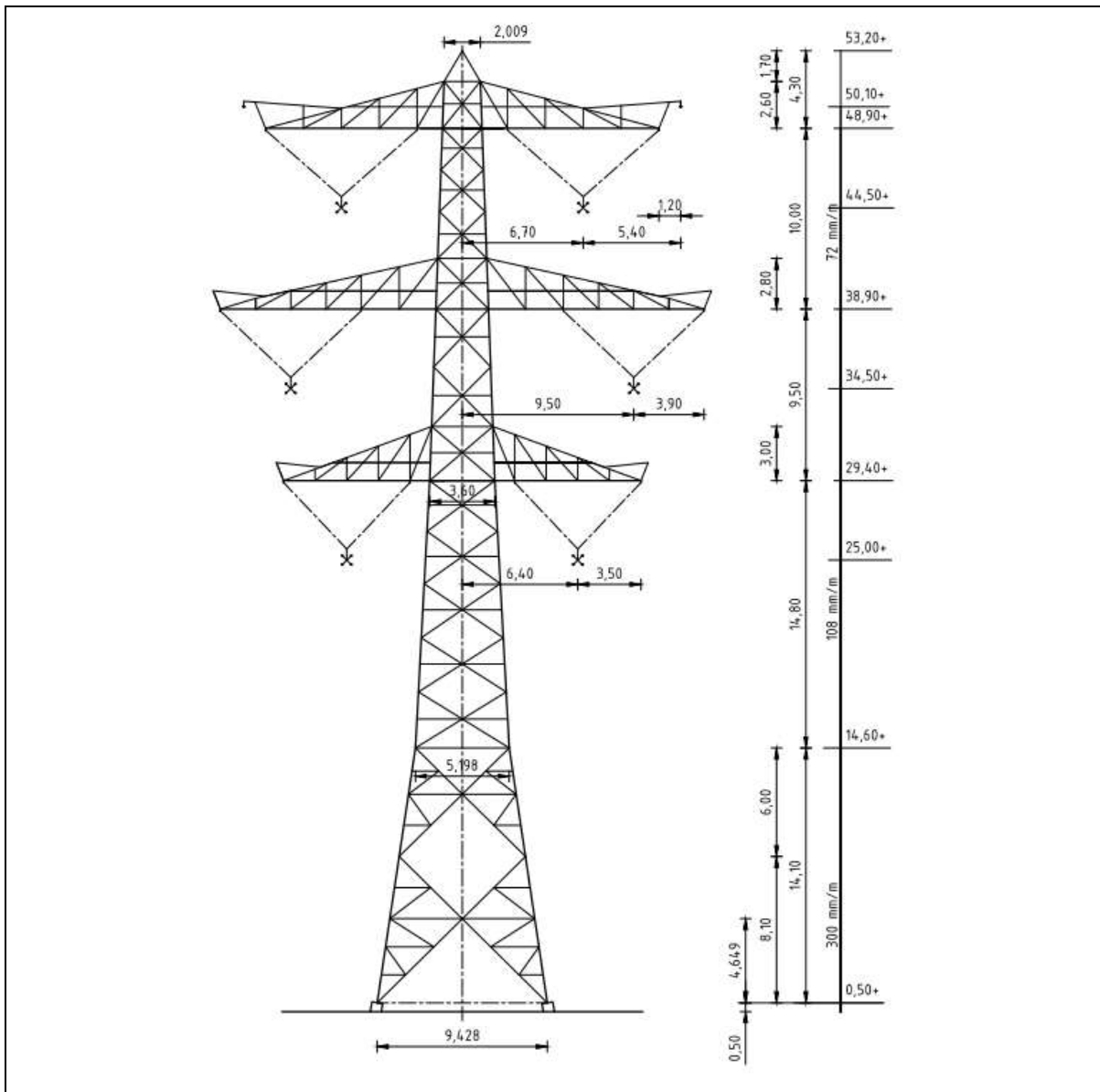

Figuur 1 Mastbeeld masttype S-3/s

Masttype S+0/s is een steunmast voor twee circuits 380 kV.

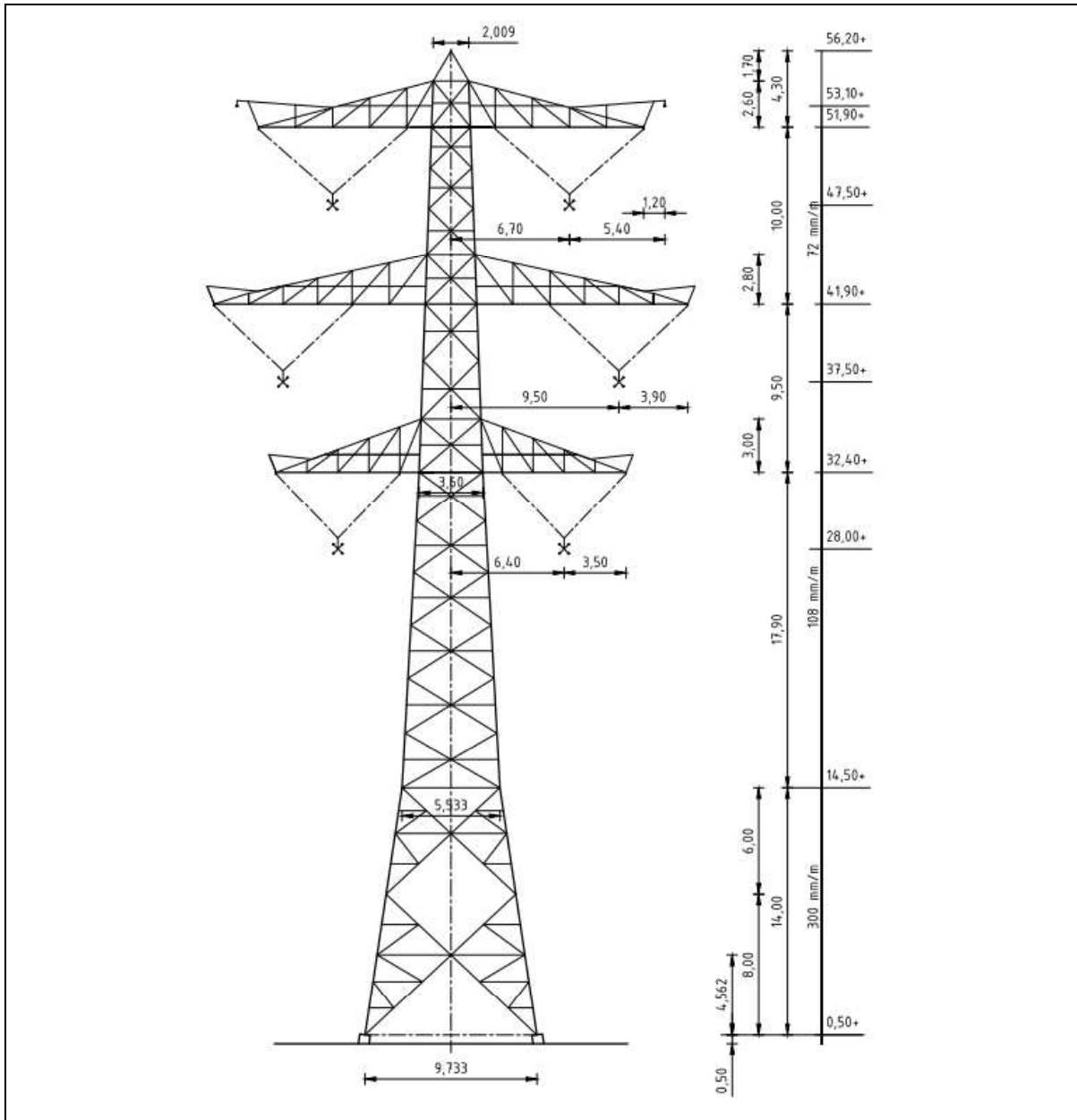

Figuur 2 Mastbeeld masttype S+0/s

Masttype S+3/s is een steunmast voor twee circuits 380 kV.

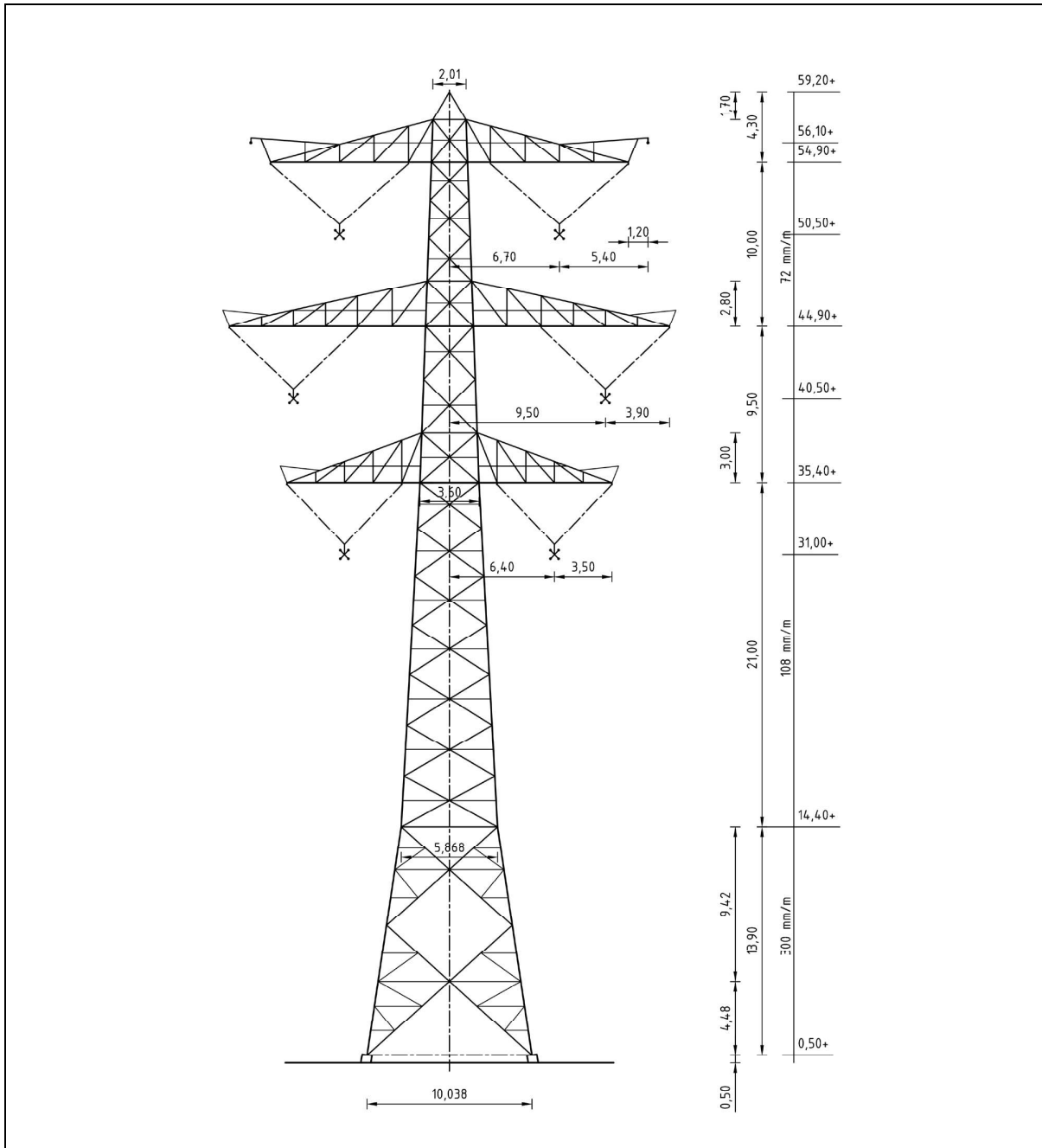

Figuur 3 Mastbeeld masttype S+3/s

Masttype S+6/s is een steunmast voor twee circuits 380 kV.

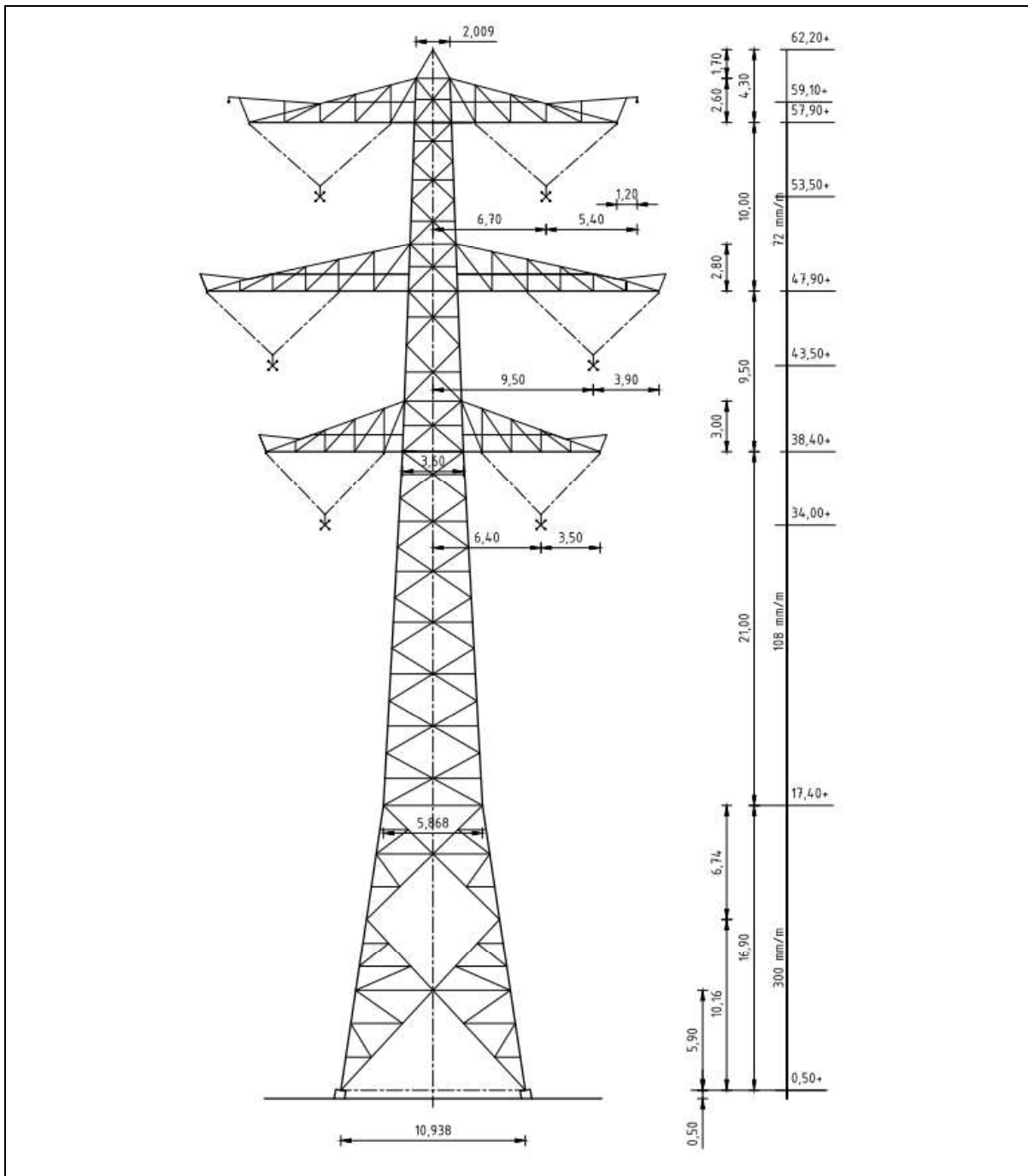

Figuur 4 Mastbeeld masttype S+6/s

Masttype S+9/s is een steunmast voor twee circuits 380 kV.

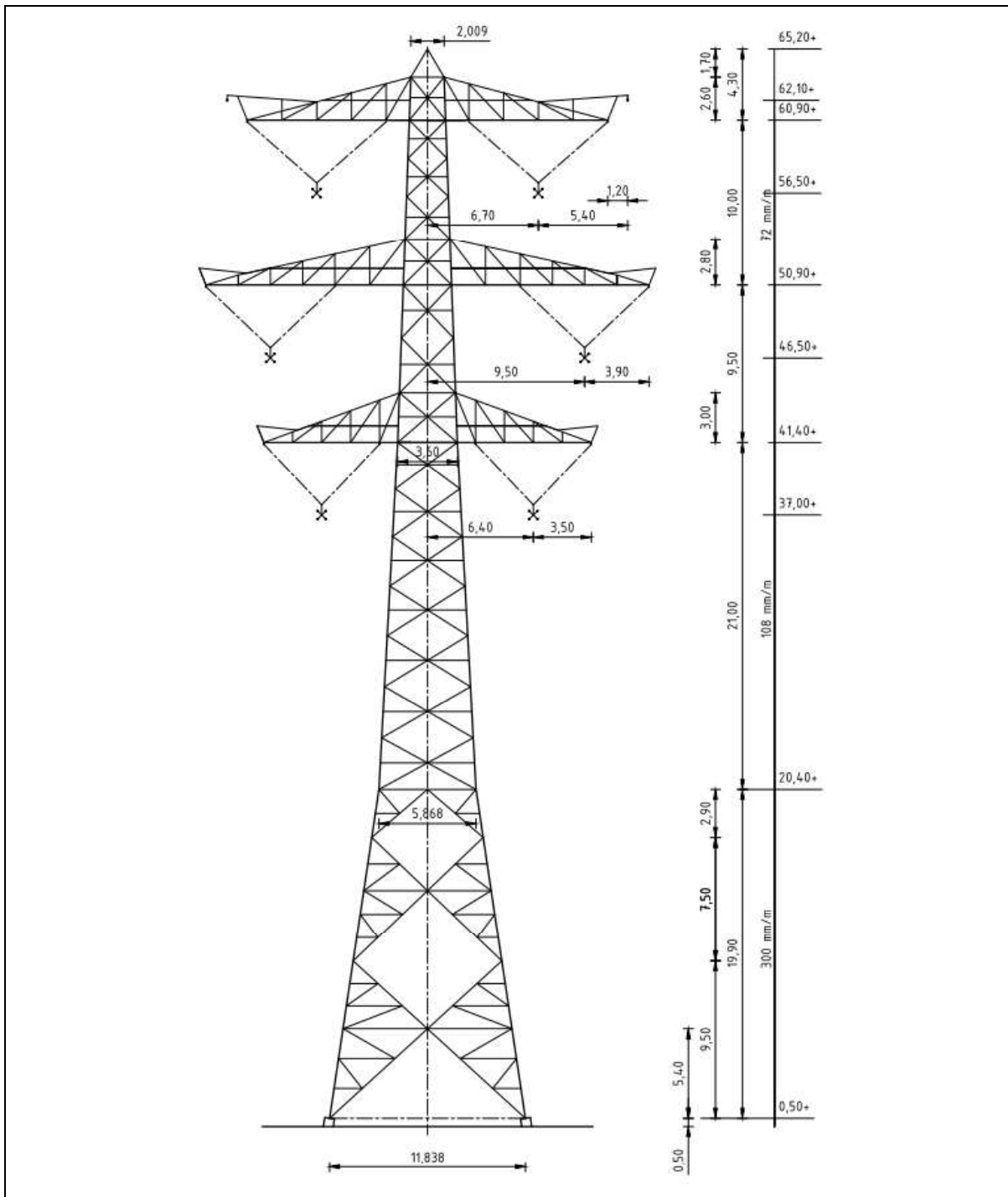

Figuur 5 Mastbeeld masttype S+9/s

3.2 Uitgangspunten berekening

De uitgangspunten volgens Tabel 5 zijn van toepassing.

Tabel 5 Uitgangspunten

Norm	NEN-EN50341-2-15:2019
Gevolgklasse initieel	CC2
Betrouwbaarheidsniveau	Nieuwbouw
Referentieperiode	50 jaar
Windgebied	Masttype S-3, S+0 en S+3 – II Masttype S+6 en S+9 - III
Windsnelheid (m/s)	27,0 (II) 24,5 (III)
Terreincategorie	II
Reductiefactor c_{dir}	1,00
IJsgebied fasegeleider	B
IJsgebied bliksemgeleider	A

3.3 Mastenlijst

In Tabel 6 tot en met Tabel 9 zijn alle masten in het tracé binnen de groep van solo-steenmasten (laag) opgenomen. De mast met grootste wind span is vetgedrukt aangegeven. Masttype S+3/s komt niet voor in de verbinding en wordt niet weergegeven in de tabellen. Het masttype zal niet met deze wind en weight span worden berekend maar met generieke wind en weight span, zie uitgangspuntenrapport.

Tabel 6 Mastenlijst S-3/s

Mast-nummer	Masttype	Lijnhoek (°)	Wind span (m)	Weight span (m)	Hoogteverschil ba+ah (m)	Hoogteverschil back (m)	Hoogteverschil ahead (m)
1011	S-3_s	180,0	327,6	307,0	-3,7	-2,9	-0,8
1012	S-3_s	180,0	279,1	287,7	1,3	0,8	0,5
1013	S-3_s	180,0	263,9	261,3	-0,3	-0,5	0,2

Tabel 7 Mastenlijst S+0/s

Mast-nummer	Masttype	Lijnhoek (°)	Wind span (m)	Weight span (m)	Hoogteverschil ba+ah (m)	Hoogteverschil back (m)	Hoogteverschil ahead (m)
1006	S+0_s	180,0	368,0	363,3	-1,0	-0,5	-0,5
1008	S+0_s	180,0	292,8	288,7	-0,7	-0,2	-0,5
1009	S+0_s	180,0	327,6	332,2	0,8	0,5	0,4
1010	S+0_s	180,0	327,6	341,6	2,5	-0,4	2,9
1061	S+0_s	180,0	371,6	354,8	-3,5	-0,1	-3,4
1064	S+0_s	180,0	398,5	385,7	-2,8	-1,7	-1,1
1065	S+0_s	180,0	353,6	350,2	-0,3	1,1	-1,4

Tabel 8 Mastenlijst S+6/s

Mast-nummer	Masttype	Lijnhoek (°)	Wind span (m)	Weight span (m)	Hoogteverschil ba+ah (m)	Hoogteverschil back (m)	Hoogteverschil ahead (m)
1054	S+6_s	180,0	272,9	319,6	7,1	4,2	2,8
1056	S+6_s	180,0	393,5	385,9	-1,7	0,4	-2,0
1059	S+6_s	180,0	396,7	415,3	4,1	-1,8	5,9

Tabel 9 Mastenlijst S+9/s

Mast-nummer	Masttype	Lijnhoek (°)	Wind span (m)	Weight span (m)	Hoogteverschil ba+ah (m)	Hoogteverschil back (m)	Hoogteverschil ahead (m)
1057	S+9 s	180,0	396,9	414,2	3,8	2,0	1,8

3.4 Geleiderbelastingen

De berekening is uitgevoerd met het geleiderbelastingprogramma van DNV GL. De belastingen op de mastconstructie zijn bepaald op basis van de modellering in PLS-TOWER (staafoppervlaktes). Voor de toeslagen op eigen gewicht en windoppervlakte wordt verwezen naar het uitgangspuntenrapport. In Appendix A zijn de resultaten van de geleiderbelastingen samengevat.

3.5 Reacties op de fundering

De oplegreacties op de fundering worden ontleend aan de uitvoer van het geleiderbelastingprogramma. Zie Appendix A.

3.6 Modellering

Op basis van de ontwerptekeningen is de mast in PLS-TOWER ingevoerd. De toetsing wordt per staafgroep uitgevoerd. De hoofdelementen zijn gemodelleerd, niet-dragende profielen als knikverkorters zijn weggelaten, deze worden separaat getoetst. De profielen zijn in PLS-TOWER inclusief de boutverbindingen ingevoerd en getoetst, de controle van de schetsplaten en andere detailverbindingen valt buiten de scope.

De geleiderbelastingen vanuit het geleiderbelastingprogramma zijn als invoer voor de belastingen gebruikt.

De gewichts- en windbelasting op de mastconstructie wordt door PLS-TOWER automatisch bepaald. Via toeslagfactoren wordt de invloed van niet gemodelleerde elementen als knikverkorters, bordesconstructies en klimvoorzieningen meegenomen. Voor schetsplaten, zinklaag en bouten is een aanvullende toeslag op het gewicht van 15% toeslag gerekend.

Diagonalen in voor- en achtervlak respectievelijk de twee zijvlakken zijn samengenomen in een groep.

3.7 Overige controles

In PLS-TOWER zijn niet alle elementen getoetst. Knikverkortersprofielen en overige profielen voor beloopbaarheid worden separaat getoetst. In Appendix C is dit opgenomen. De verbinding met de fundatie bestaat uit ingestorte profielen voorzien van blokdeuvels. Dit is in Appendix D opgenomen. De liggers van isolatorkettingen vereisen een aanvullende controle op buiging. De toetsing is uitgevoerd met de software AxisVM en is beschreven in Appendix E. Appendix F omvat de toetsing op sterkte-coördinatie.

3.8 Mastgewicht

Het totale mastgewicht per masttype is met de uitgangspunten van paragraaf 3.6 bepaald op:

- Masttype S-3/s 32,1 ton
- Masttype S+0/s 34,4 ton
- Masttype S+3/s 36,0 ton
- Masttype S+6/s 38,3 ton
- Masttype S+9/s 41,3 ton.

4 TOETSING

4.1 Resultaat PLS-TOWER

Het resultaat van de toetsing met PLS-TOWER is per masttype weergegeven in Figuur 6 tot en met Figuur 10. Voor elk masttype zijn de belastingen apart bepaald. Alléén voor masttype S+9, bepalend voor het ontwerp van de mastkop, zijn deze ook inclusief bouwphase en hijslasten.

De uitnutting van de constructie loopt op van blauw (0-25%) tot geel (75-100%). Uit de figuur wordt geconcludeerd dat alle profielen en boutverbindingen voldoen.

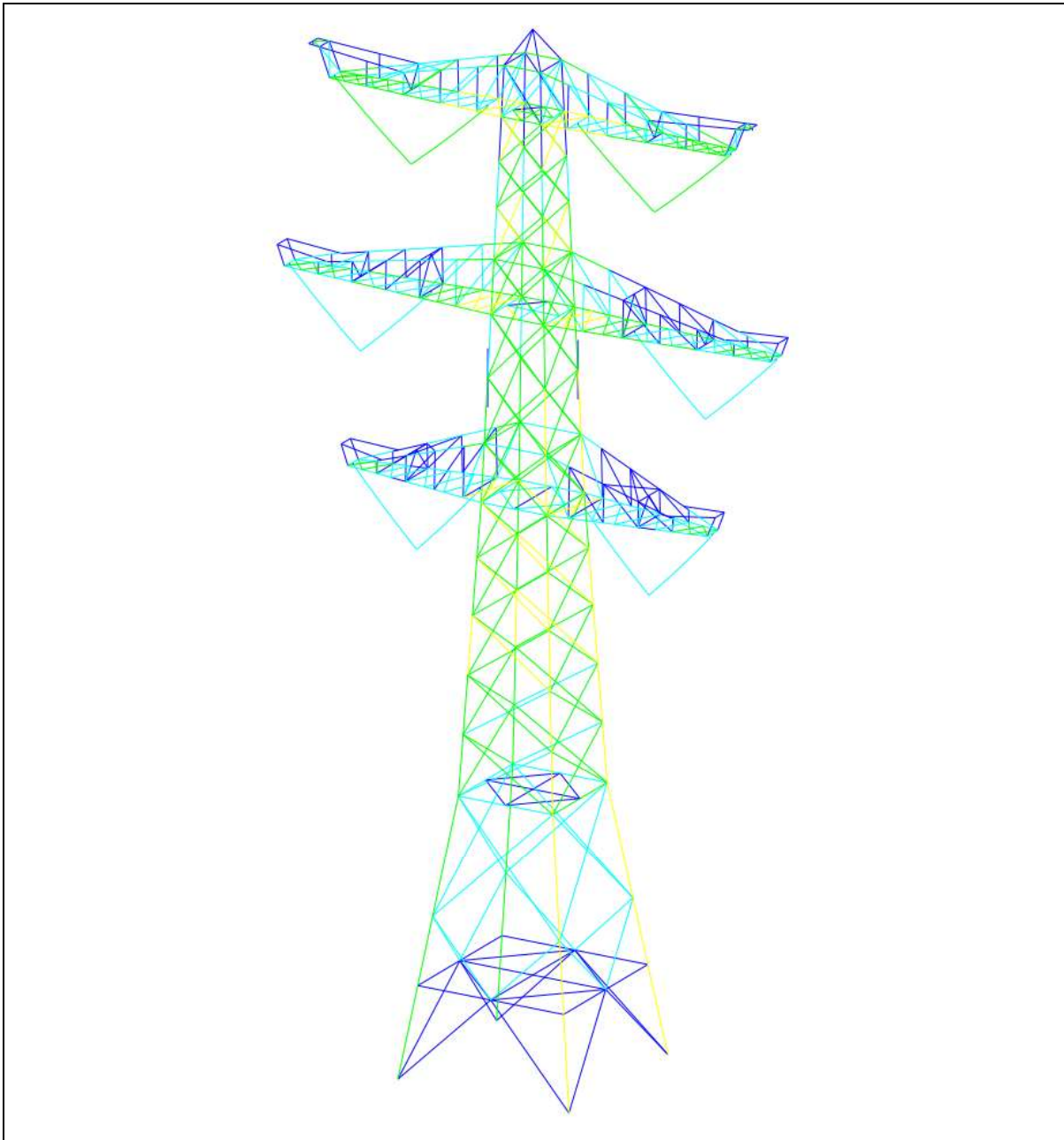

Figuur 6 Resultaat PLS-TOWER voor masttype S-3/s

In Figuur 7 zijn de resultaten van masttype S+0 weergegeven. Hieruit blijkt dat de mast voldoet.

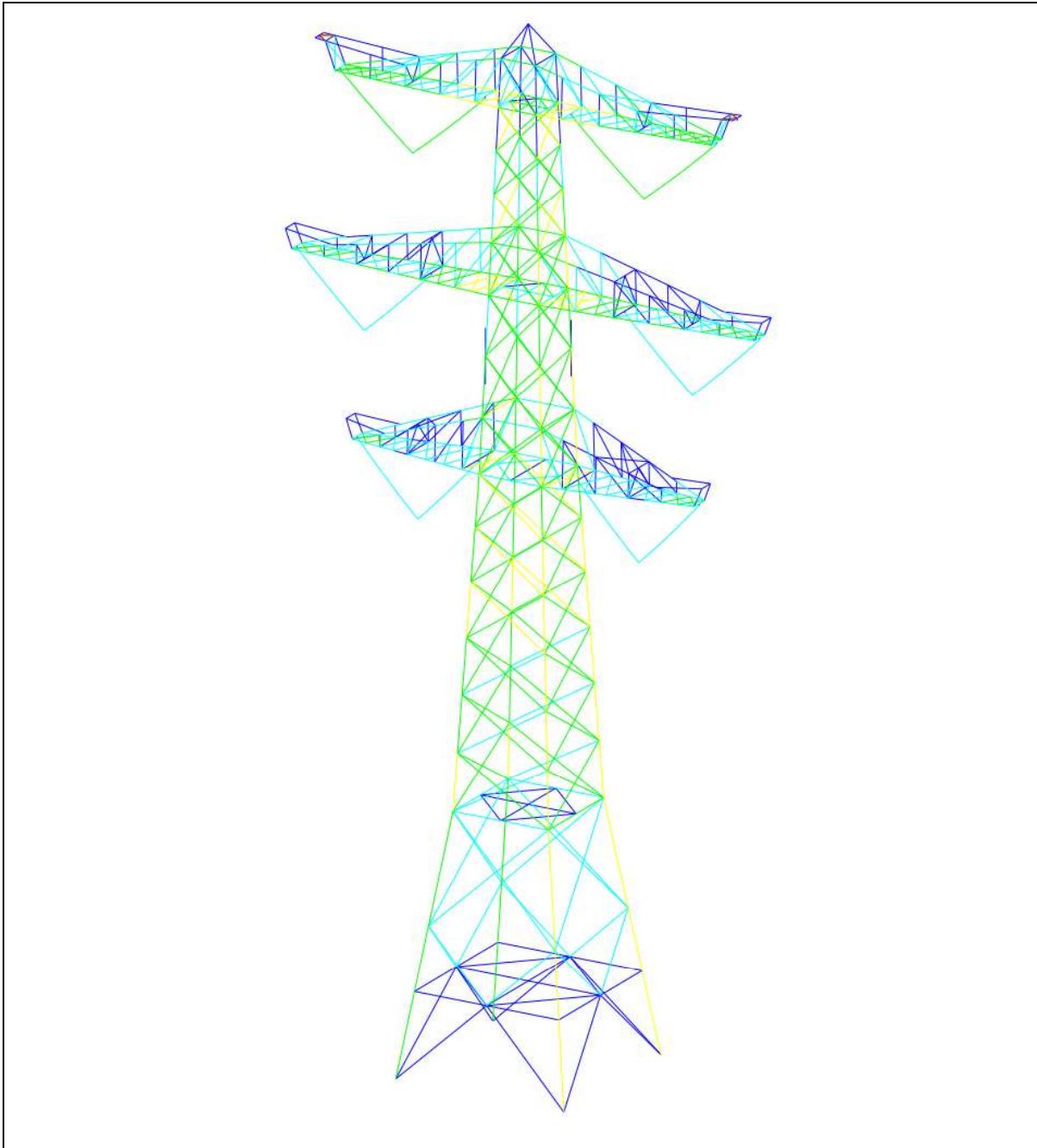

Figuur 7 Resultaat PLS-TOWER voor masttype S+0/s

In Figuur 8 zijn de resultaten van masttype S+3 weergegeven. Hieruit blijkt dat de mast voldoet.

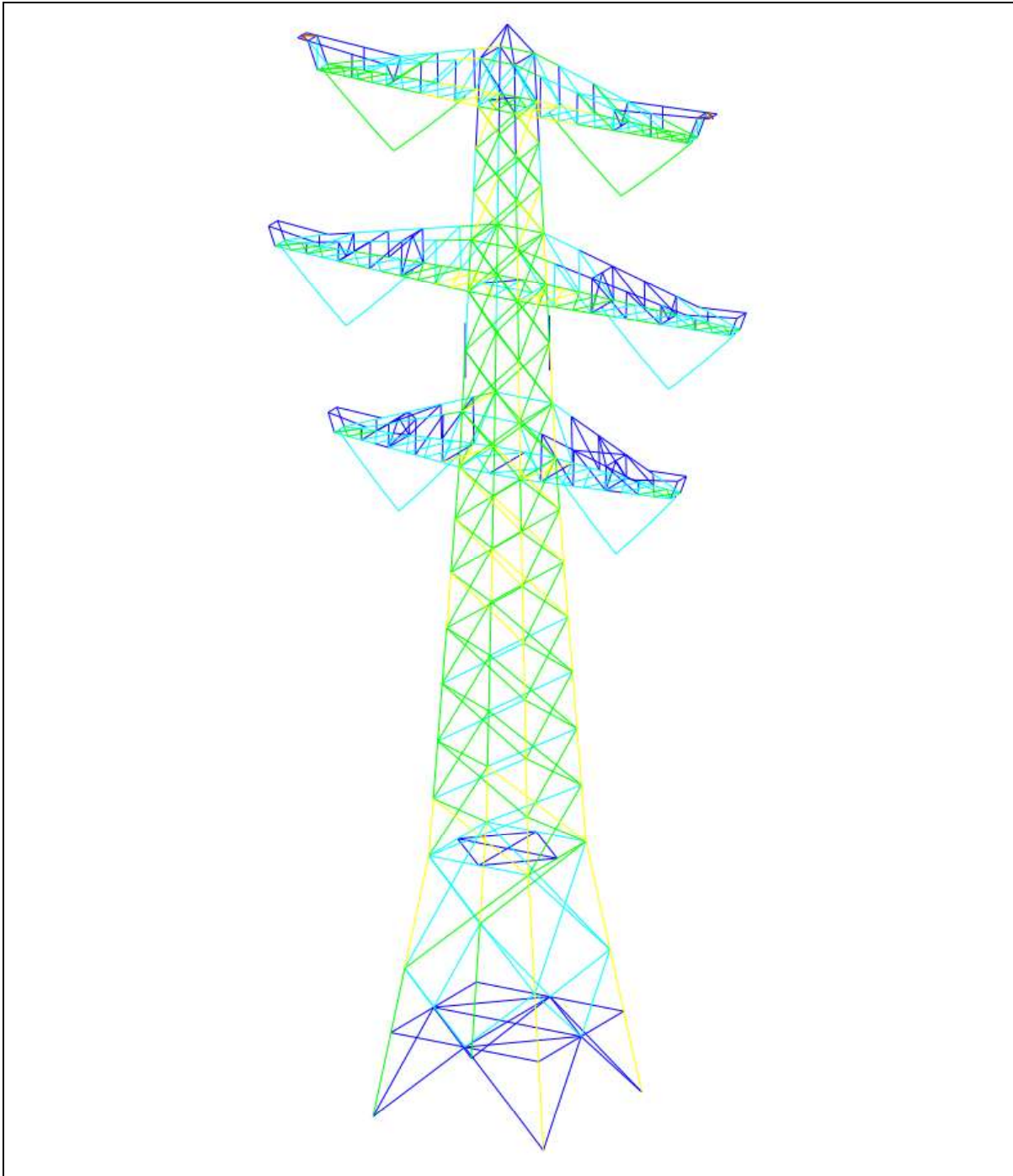

Figuur 8 Resultaat PLS-TOWER voor masttype S+3/s

In Figuur 9 zijn de resultaten van masttype S+6 weergegeven. Hieruit blijkt dat de mast voldoet.

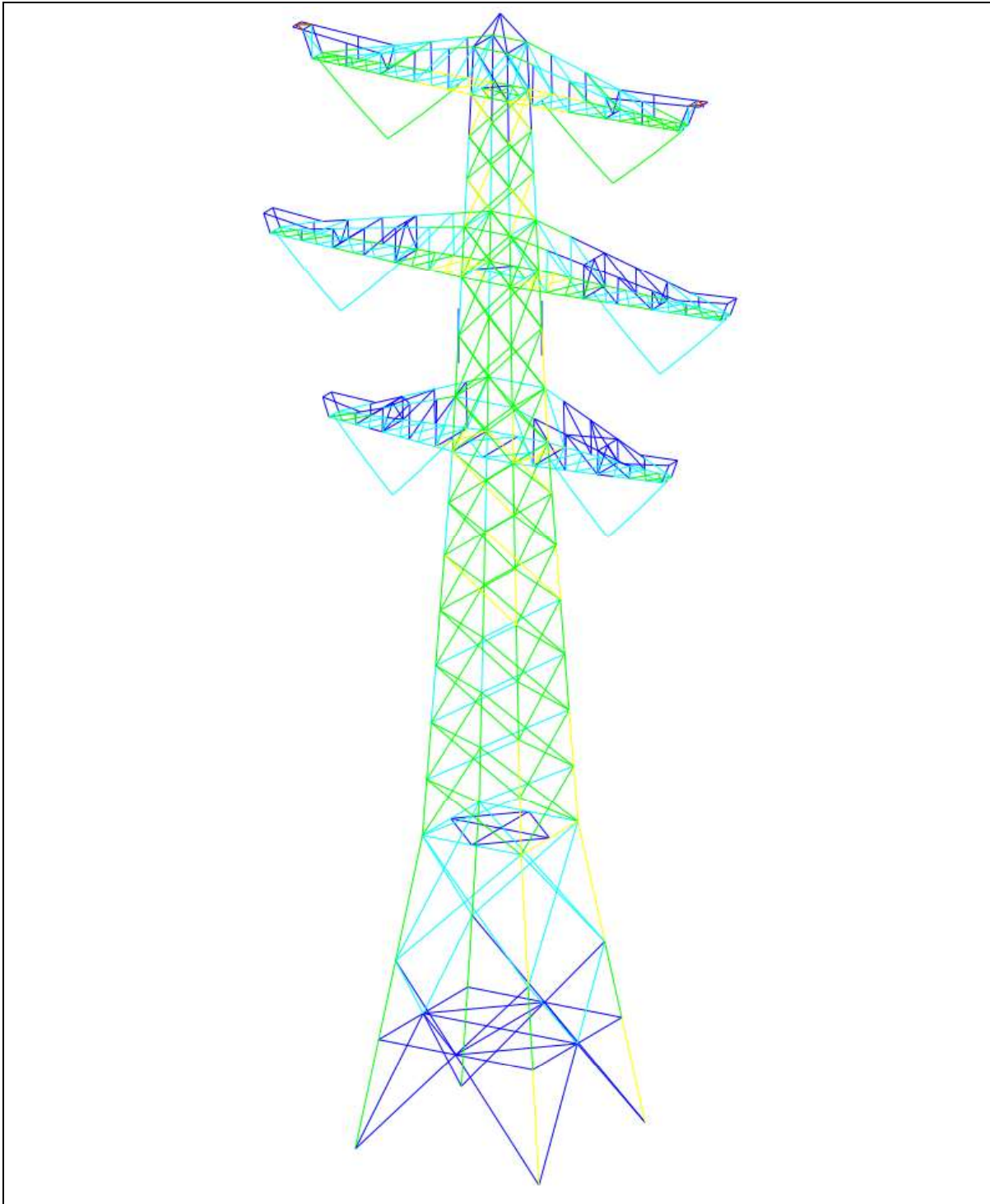

Figuur 9 Resultaat PLS-TOWER voor masttype S+6/s

In Figuur 10 zijn de resultaten van masttype S+9 weergegeven. Op basis van dit masttype is de mastkop van de solo-steunmasten (laag) gedimensioneerd. Uit de figuur blijkt dat de mast voldoet.

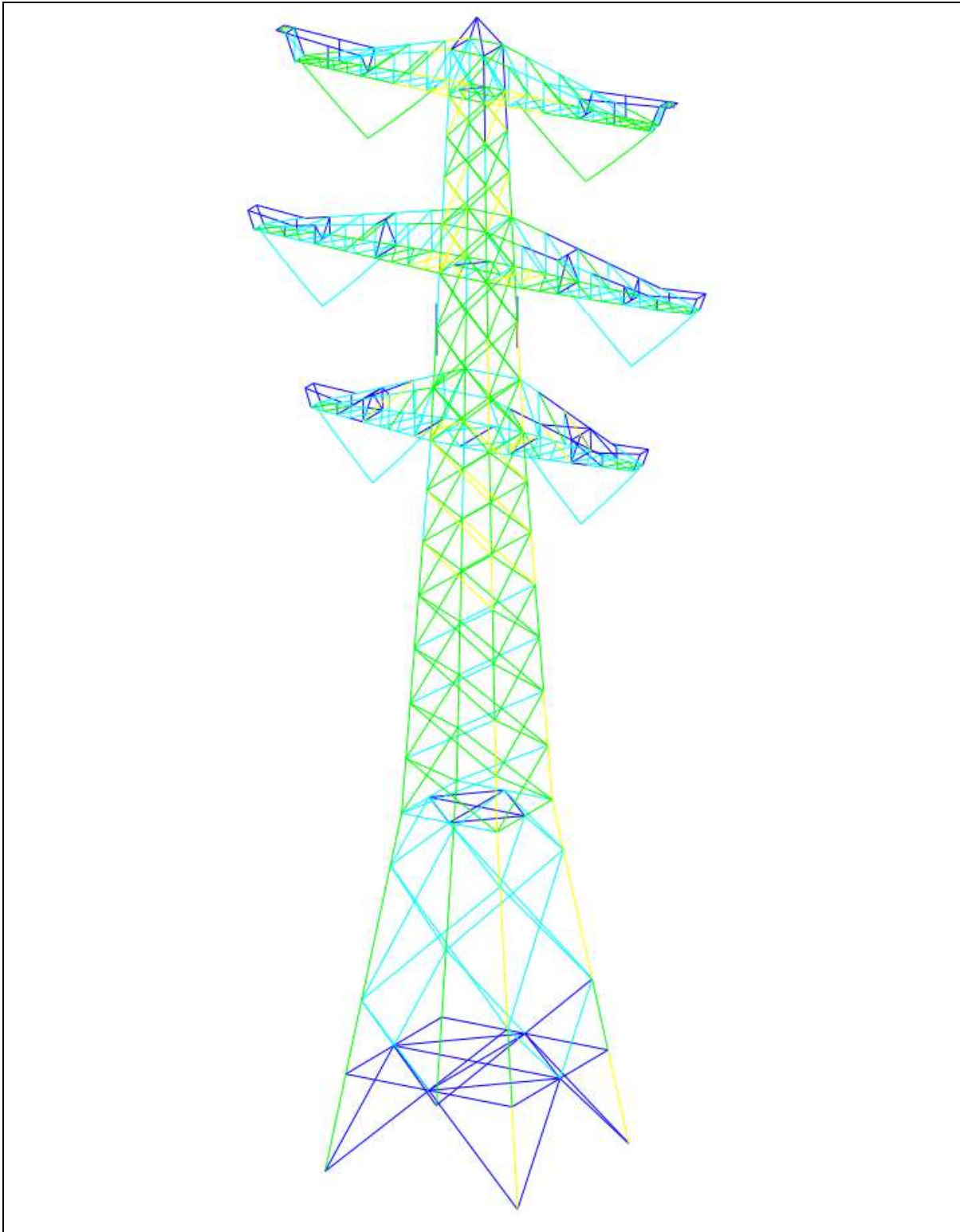

Figuur 10 Resultaat PLS-TOWER voor masttype S+9/s

4.2 Toetsing overige onderdelen

In Tabel 10 zijn de resultaten van de uitgevoerde toetsingen weergegeven.

Tabel 10 Samenvatting uitgevoerde controles

Controle van	Beoordeling	Referentie
Profielen	Voldoen	Figuur 6
		Figuur 7
		Figuur 8
		Figuur 9
		Figuur 10
Knikverkorters	Voldoen	Appendix B
Blokdeuvels randstijl	Voldoen	Appendix C
Liggers	Voldoen	Appendix D
Sterkte-coördinatie	Voldoet	Appendix E

APPENDIX A

Geleiderbelastingen

Geleiderbelastingen opgenomen:

- Masttype S-3
- Masttype S+0
- Masttype S+3
- Masttype S+6
- Masttype S+9
- Masttype S+9 bouwfase
- Hijslast liggers.

Project: RLL-TLB380
 Tower: S-3_s
 Number: 1011

Auteur: TBR
 Versie: v12.0

Geleiderbelastingen

Algemeen

Benaming S-3_s
 Masttype Steunmast
 Aantal circuits 2
 Configuratie 2-circuit-verticaal
 Aantal bliksemgeleiders 2

Uitgangspunten

Norm NEN-EN50341-2-15:2019
 Gevolgklasse initieel CC2
 Betrouwbaarheidsniveau initieel Nieuwbouw
 Referentieperiode initieel 50 jaar
 CC2
 Betrouwbaarheidsniveau na aanpassing n.v.t.
 50 jaar
 Windgebied II
 Windsnelheid (m/s) 27,0
 Terreincategorie II
 Reductiefactor C_{dir} 1,00
 IJsg gebied fasegeleider B
 IJsg gebied bliksemgeleider A

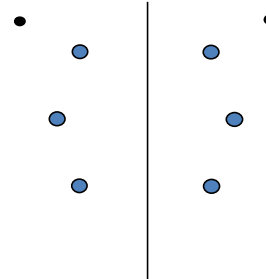

Configuratie geleiders

Geleiders Back

Omschrijving	Spanning	Geleider Back	Bundel Ba	IJsg gebied	Toeslag gewicht	Toeslag diameter	Intrekwaarden P_{back}
Circuit 1	380 kV	AAAC-AL7 620	4	B	3 %	3 %	1800
Circuit 2	380 kV	AAAC-AL7 620	4	B	3 %	3 %	1800
Bliksemdraad 1		AACSR 241-AL3-39-A20SA	1	A	3 %	3 %	1800
Bliksemdraad 2		OPGW AFL-226/38	1	A	3 %	3 %	1800

Geleiders Ahead

Omschrijving	Spanning	Geleider Ahead	Bundel Ah	IJsg gebied	Toeslag gewicht	Toeslag diameter	Intrekwaarden P_{ahead}
Circuit 1	380 kV	AAAC-AL7 620	4	B	3 %	3 %	1800
Circuit 2	380 kV	AAAC-AL7 620	4	B	3 %	3 %	1800
Bliksemdraad 1		AACSR 241-AL3-39-A20SA	1	A	3 %	3 %	1800
Bliksemdraad 2		OPGW AFL-226/38	1	A	3 %	3 %	1800

Isolatoren (1)

Omschrijving	Ophanging	Gewicht [kN]	Lengte [m]	Windopp. [m ²]
Circuit 1	V-ketting	4,50	4,00	2,00
Circuit 2	V-ketting	4,50	4,00	2,00
Bliksemdraad 1	Vast (Bliksemdraad)	0,10	0,30	0,10
Bliksemdraad 2	Vast (Bliksemdraad)	0,10	0,30	0,10

1. Eigenschappen gelden voor geheel van de isolatorset

Ophanghoogte en positie in mast

Circuits	Aanduiding	Nummer	Ophanghoogte	Aangrijppunt	Positie in mast Horizontale afstand
Circuit 1	10	380ct1f1	44,4 m	48,4 m	-6,7 m
Circuit 1	11	380ct1f2	34,4 m	38,4 m	-9,5 m
Circuit 1	12	380ct1f3	24,9 m	28,9 m	-6,4 m
Circuit 2	20	380ct2f1	44,4 m	48,4 m	6,7 m
Circuit 2	21	380ct2f2	34,4 m	38,4 m	9,5 m
Circuit 2	22	380ct2f3	24,9 m	28,9 m	6,4 m
Bliksemdraad 1	1	bl1	49,3 m	49,6 m	12,1 m
Bliksemdraad 2	3	bl2	49,3 m	49,6 m	-12,1 m

Project: RLL-TLB380
 Tower: S-3_s
 Number: 1011

Hoogteaanpassing naastgelegen masten (aanpassing wind- en weight span)

	Back	Ahead	
Verhoging voor windbelasting	6,0 m	6,0 m	(positief: omhoog)
Verlaging voor verticale belasting	-6,0 m	-6,0 m	(negatief: omlaag, grotere weight span)
Verlaging:	Niet in 0,9EG-combinaties		

Hoogteafwijking mastbeeld naastgelegen masten en richtingsverandering t.o.v. Lijnrichting

Circuits	Aanduiding	Nummer	Hoogteverschil		Richtingsverandering	
			Δh back	Δh ahead	Δy back	Δy ahead
Circuit 1	10	380ct1f1	0,0	0,0 m	0,0	0,0 m
Circuit 1	11	380ct1f2	0,0	0,0 m	0,0	0,0 m
Circuit 1	12	380ct1f3	0,0	0,0 m	0,0	0,0 m
Circuit 2	20	380ct2f1	0,0	0,0 m	0,0	0,0 m
Circuit 2	21	380ct2f2	0,0	0,0 m	0,0	0,0 m
Circuit 2	22	380ct2f3	0,0	0,0 m	0,0	0,0 m
Bliksemdraad 1	1	bl1	0,0	0,0 m	0,0	0,0 m
Bliksemdraad 2	3	bl2	0,0	0,0 m	0,0	0,0 m

Lijn- en mastgegevens

		Back	Ahead
Ruling span $\sqrt{(\Sigma L^3)/\Sigma L}$		400,0	400,0 m
Lijnhoek	β	180 °	
Rotatie mast t.o.v. bissectrice	θ	0 °	
Vaklengte		800	800 m
Hoogte onderkant mast t.o.v. maaiveld		0,5 m	
Beschouwde windrichtingen	α_1	0 °	
Windrichtingen volgens: Geleiderbelastingen	α_2	45 °	
	α_3	90 °	
	α_4	135 °	
	α_5	- °	
	α_6	- °	
			- °

Windrichtingen gelden t.o.v. hoofdrichting mastconstructie, niet t.o.v. bissectrice.

Windrichtingen en positieve richtingen belastingen

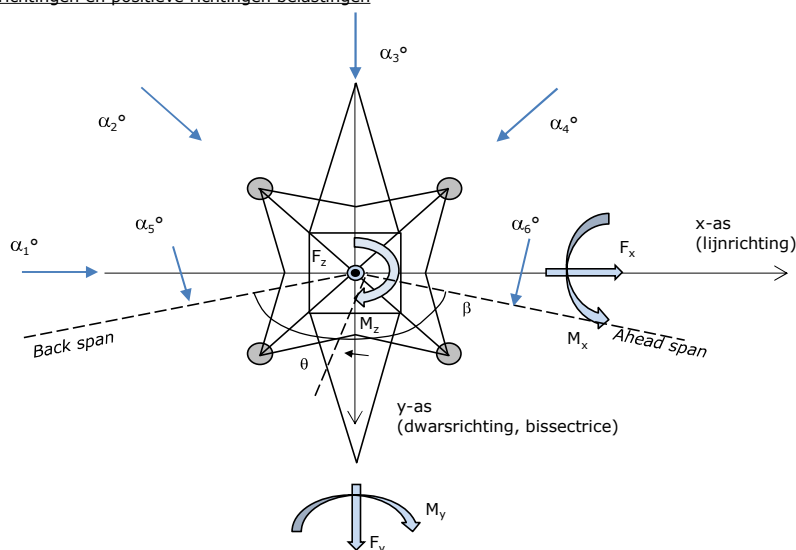

Beschouwd aantal windrichtingen

1a	4
3	4
4	1
6	1
Overig	1

Project: RLL-TLB380
 Tower: S-3_s
 Number: 1011

Geleiderafval

		SPLS - torsie		SPLS - Enkelzijdige trek		5a - geleiderbreuk	
		Aanw.	Afw.	Aanw.	Afw.	Aanw.	Afw.
Circuit 1	380ct1f1	1	0	1	0	0,8	0
Circuit 1	380ct1f2	1	0	1	0	0,8	0
Circuit 1	380ct1f3	1	0	1	0	0,8	0
Circuit 2	380ct2f1	0	1	1	0	0,8	0
Circuit 2	380ct2f2	0	1	1	0	0,8	0
Circuit 2	380ct2f3	0	1	1	0	0,8	0
Bliksemendraad 1	b1	1	0	1	0	1	0
Bliksemendraad 2	b2	0	1	1	0	1	0

Belastingsituaties SPLS

Beschouwde situaties SPLS: SPLS voor steunmast niet van toepassing

Principe belastingssituaties:

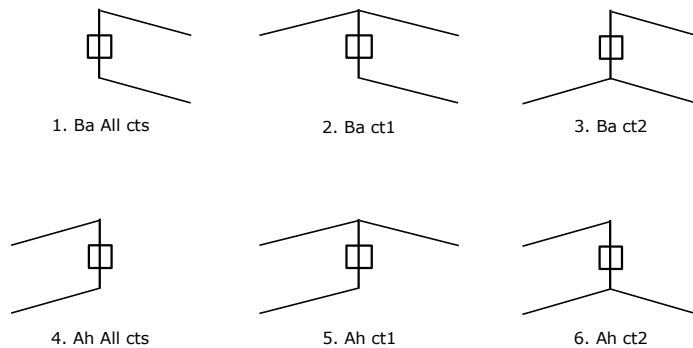

Belastingsituaties 5a. Geleiderbreuk

Beschouwde situaties geleiderbreuk 5a: 1 en 2, alle mogelijke situaties.

Principe belastingssituaties:

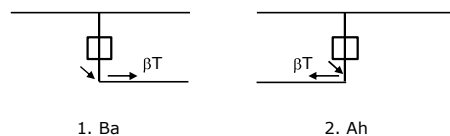

Project: RLL-TLB380
 Tower: S-3_s
 Number: 1011

Belastingsituaties 6. Bouw- en onderhoud

Onder 6a wordt de belasting door aanwezigheid lijnwagen of lijnfiets in combinatie met puntlast op traverse in rekening gebracht. Combinatie 6b bevat geen belastingen in geleider of op traverse. Deze combinatie is toegevoegd om te kunnen combineren met separate controle bordessen etc. De situaties worden in ULS en in iedere SPLS-situatie (in geval van hoekmast) toegepast.

	Fase	Bliksem
Lijnwagen	4,0 kN	2,0 kN
Puntlast op traverse	1,0 kN	1,0 kN

Beschouwde situaties bouw- en onderhoud 6a: 1 t/m 4, alle mogelijke situaties.

Aanwezigheid lijnwagen: Circuit, belasting tegelijk aanwezig in alle geleiders per circuit.

Principe belastingssituaties:

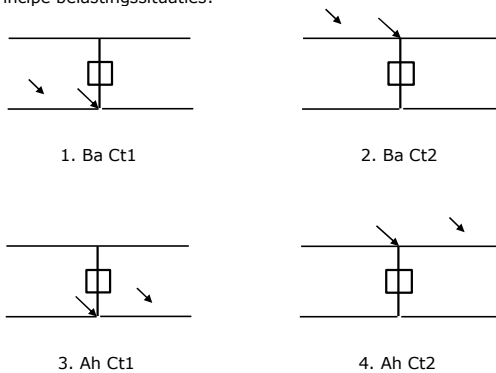

Belastingsituaties 8. Lijndansen als statische belasting

Geleider		
Steunmast fase	0,866 W	1,5 W
Steunmast bliksem	1,5 EDS	1,5 W
Hoekmast fase en bliksem	1,5 EDS	1,5 W

Beschouwde situaties lijndansen 8: 1 en 2, alle mogelijke situaties.

Belasting tegelijk aanwezig in alle geleiders van het circuit.

Principe belastingssituaties:

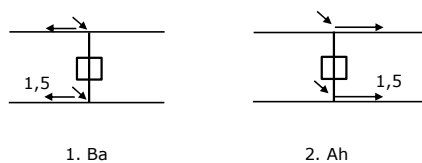

Belastingcombinatie 8. Lijndansen als dynamische belasting

Alleen van toepassing op hoek- en eindmasten

Belasting bestaat uit EDS-trekbelasting in één van de geleiders aan één zijde van de mast

Door gebruiker via het belastingspectrum van tabel 4.11/NL.1 om te zetten naar spanningspectrum

Project: RLL-TLB380
 Tower: S-3_s
 Number: 1011

Mastconstructie

Eigenschappen

Masttype	Steenmast	
Mastbenaming	S-3_s	
Voetplaat t.o.v. maaiveld	0,5 m	
Masthoogte t.o.v. voetplaat	52,7 m	
Gewicht mast	315,0 kN	
<i>Breedte en helling mast bij fundatie</i>	<i>x-ri.</i>	<i>y-ri.</i>
Pootsprei	9,43	9,43 m
Helling van de randstijl	0,142	0,142 -
Factor spatkracht	1,1	1,1 -

Berekening windbelasting

Dynamische invloed G_T	1,00 (<i>Masthoogte < 60 m</i>)
Windbelasting overhoeks op mastlichaam evenredig met:	$(A1C1\sin^2(\phi)+A2C2\cos^2(\phi))$
Windbelasting overhoeks op traverse evenredig met:	$(A1C1\sin^2(\phi)+A2C2\cos^2(\phi))$
Vergroting wind overhoeks mastlichaam	$(1+0,2\sin^2(2\phi))$
Vergroting wind overhoeks traverse	$(1+0,2\sin^2(2\phi))$
Factor wind evenwijdig t.o.v. haaks op traverse	0,4

Eigenschappen mastsecties langsrichting (vooraanzicht, yz-vlak)

Omschrijving	h [m]	b ₁ [m]	b ₂ [m]	Δh [m]	Δ _x [m]	A ₀ [m ²]	A ₁ [m ²]	χ = A ₁ /A ₀ [-]	C _t
Broekstuk	14,80	9,43	5,23	14,80	0,142	108,48	17,02	0,16	3,13
Eerste tussenstuk	24,10	5,23	4,23	9,30	0,054	43,99	10,10	0,23	2,80
Tweede tussenstuk	28,90	4,23	3,60	4,80	0,066	18,79	4,43	0,24	2,78
Bovenstuk 1	38,40	3,60	2,92	9,50	0,036	30,97	8,47	0,27	2,63
Bovenstuk 2	51,00	2,92	2,01	12,60	0,036	31,06	8,18	0,26	2,67
Topstuk	52,70	2,01		1,70		1,71	0,32	0,18	3,00
Ondertraverse	28,90	8,10		3,00		12,15	3,06	0,25	2,71
Middentraverse	38,40	11,95		2,80		16,73	4,07	0,24	2,75
Boventraverse	48,40	10,60		2,60		13,78	3,86	0,28	2,61

Eigenschappen mastsecties dwarsrichting (zijaanzicht, xz-vlak)

Omschrijving	h [m]	b ₁ [m]	b ₂ [m]	Δh [m]	Δ _x [m]	A ₀ [m ²]	A ₁ [m ²]	χ = A ₁ /A ₀ [-]	C _t
Broekstuk	14,80	9,43	5,23	14,80	0,142	108,48	17,02	0,16	3,13
Eerste tussenstuk	24,10	5,23	4,23	9,30	0,054	43,99	10,10	0,23	2,80
Tweede tussenstuk	28,90	4,23	3,60	4,80	0,066	18,79	4,43	0,24	2,78
Bovenstuk 1	38,40	3,60	2,92	9,50	0,036	30,97	8,47	0,27	2,63
Bovenstuk 2	51,00	2,92	2,01	12,60	0,036	31,06	8,18	0,26	2,67
Topstuk	52,70	2,01		1,70		1,71	0,32	0,18	3,00
Ondertraverse	28,90	8,10		3,00		12,15	3,06	0,25	2,71
Middentraverse	38,40	11,95		2,80		16,73	4,07	0,24	2,75
Boventraverse	48,40	10,60		2,60		13,78	3,86	0,28	2,61

NB: oppervlakte traverse dwarsrichting van de tabel wordt in berekening gereduceerd.
 NB: oppervlakte traverse per zijde, dus helft van totaal van twee traverses.

Project: RLL-TLB380
 Tower: S-3_s
 Number: 1011

Windoppervlak feeders telecominstallaties

Onderdeel	A (m ² /m)	Factor	Δh	A ₁
Broekstuk	0,14	0,71	14,8	1,5
Eerste tussenstuk	0,14	0,71	9,3	0,9
Tweede tussenstuk	0,14	0,71	4,8	0,5
Bovenstuk 1	0,14	0,71	9,5	0,9
Bovenstuk 2				

Invoer antennes

Omschrijving	A (m ²)	h (m)	C _i (m)
Antenne top			
Antenne o.t.	4,7	35,2	1,5

Belastingen mastsectie langsrichting (x-richting) per windrichting

Omschrijving	P _w [kN/m ²]	F _{x1} [kN]	F _{x2} [kN]	F _{x3} [kN]	F _{x4} [kN]	h _{ef} [m]	M _{y1} [kNm]	M _{y2} [kNm]	M _{y3} [kNm]	M _{y4} [kNm]
Broekstuk	0,85	45,3	38,4	0,0	-38,4	7,4	335,2	284,5	0,0	-284,5
Eerste tussenstuk	1,06	30,0	25,4	0,0	-25,4	19,5	582,5	494,3	0,0	-494,3
Tweede tussenstuk	1,16	14,3	12,1	0,0	-12,1	26,5	378,1	320,9	0,0	-320,9
Bovenstuk 1	1,24	27,7	23,5	0,0	-23,5	33,7	933,4	792,1	0,0	-792,1
Bovenstuk 2	1,34	29,3	24,8	0,0	-24,8	44,7	1307,8	1109,7	0,0	-1109,7
Topstuk	1,39	1,3	1,1	0,0	-1,1	51,9	68,4	58,0	0,0	-58,0
Ondertraverse	1,20	19,9	11,8	0,0	-11,8	29,9	596,2	354,1	0,0	-354,1
Middentraverse	1,29	29,0	17,2	0,0	-17,2	39,3	1139,5	676,8	0,0	-676,8
Boventraverse	1,37	27,7	16,4	0,0	-16,4	49,3	1363,1	809,6	0,0	-809,6
Totaal		224,4	170,9	0,0	-170,9		6704,2	4899,9	0,0	-4899,9

Belastingen mastsectie dwarsrichting (y-richting) per windrichting

Omschrijving	P _w [kN/m ²]	F _{y1} [kN]	F _{y2} [kN]	F _{y3} [kN]	F _{y4} [kN]	h _{ef} [m]	M _{x1} [kNm]	M _{x2} [kNm]	M _{x3} [kNm]	M _{x4} [kNm]
Broekstuk	0,85	0,0	38,4	45,3	38,4	7,4	0,0	284,5	335,2	284,5
Eerste tussenstuk	1,06	0,0	25,4	30,0	25,4	19,5	0,0	494,3	582,5	494,3
Tweede tussenstuk	1,16	0,0	12,1	14,3	12,1	26,5	0,0	320,9	378,1	320,9
Bovenstuk 1	1,24	0,0	23,5	27,7	23,5	33,7	0,0	792,1	933,4	792,1
Bovenstuk 2	1,34	0,0	24,8	29,3	24,8	44,7	0,0	1109,7	1307,8	1109,7
Topstuk	1,39	0,0	1,1	1,3	1,1	51,9	0,0	58,0	68,4	58,0
Ondertraverse	1,20	0,0	11,8	8,0	11,8	29,9	0,0	354,1	238,5	354,1
Middentraverse	1,29	0,0	17,2	11,6	17,2	39,3	0,0	676,8	455,8	676,8
Boventraverse	1,37	0,0	16,4	11,1	16,4	49,3	0,0	809,6	545,2	809,6
Totaal		0,0	170,9	178,5	170,9		0,0	4899,9	4845,0	4899,9

Resulterende belastingen vanuit mastconstructie incl. antenne zonder geleiders niveau fundatie (kar. waarde)

Belasting / windrichting	F _x [kN]	F _y [kN]	F _z [kN]	M _x [kNm]	M _y [kNm]	M _z [kNm]
Permanente belasting	0	0	315	0	0	0
Windrichting 0°	233	0	0	0	7016	0
Windrichting 45°	177	177	0	5120	5120	0
Windrichting 90°	0	187	0	5157	0	0
Windrichting 135°	-177	177	0	5120	-5120	0

Project: RLL-TLB380
 Tower: S-3_s
 Number: 1011

Tussenresultaten geleiderbelastingen

Geleiders back

Circuit	Geleider	Diameter [mm]	A [mm ²]	G [N/m]	E [N/mm ²]	αT [-]
Circuit 1	AAAC-AL7 620	32,4	621,0	17,71	56000	2,30E-05
Circuit 2	AAAC-AL7 620	32,4	621,0	17,71	56000	2,30E-05
Bliksemdraad 1	AACSR 241-AL3-39-A20SA	21,8	281,0	9,38	70165	1,97E-05
Bliksemdraad 2	OPGW AFL-226/38	21,7	264,0	9,13	72000	1,98E-05

Geleiders ahead

Circuit	Geleider	Diameter [mm]	A [mm ²]	G [N/m]	E [N/mm ²]	αT [-]
Circuit 1	AAAC-AL7 620	32,4	621,0	17,71	56000	2,30E-05
Circuit 2	AAAC-AL7 620	32,4	621,0	17,71	56000	2,30E-05
Bliksemdraad 1	AACSR 241-AL3-39-A20SA	21,8	281,0	9,38	70165	1,97E-05
Bliksemdraad 2	OPGW AFL-226/38	21,7	264,0	9,13	72000	1,98E-05

Verticale belasting back

Circuit	Bundel [-]	Toeslag [%]	$W_{z,G}$ [N/m]	IJsgebied	Formule	$W_{z,ijs}$ [N/m]	$W_{z,ijs,bundel}$ [N/m]
Circuit 1	4	3	73,0	B	4+0,2d	10,5	41,9
Circuit 2	4	3	73,0	B	4+0,2d	10,5	41,9
Bliksemdraad 1	1	3	9,7	A	15+0,4d	23,7	23,7
Bliksemdraad 2	1	3	9,4	A	15+0,4d	23,7	23,7

Verticale belasting ahead

Circuit	Bundel [-]	Toeslag [%]	$W_{z,G}$ [N/m]	IJsgebied	Formule	$W_{z,ijs}$ [N/m]	$W_{z,ijs,bundel}$ [N/m]
Circuit 1	4	3	73,0	B	4+0,2d	10,5	41,9
Circuit 2	4	3	73,0	B	4+0,2d	10,5	41,9
Bliksemdraad 1	1	3	9,7	A	15+0,4d	23,7	23,7
Bliksemdraad 2	1	3	9,4	A	15+0,4d	23,7	23,7

Isolatoren

Geleider	$G_{isolator}$ [kN]	Aantal	$F_{v,iso}$ [kN]	Lengte [m]	Windopp. [m ²]	Windhoogte [m]	Stuwdruk [kN/m ²]	Vormfactor [-]	$F_{h,iso}$ [kN]
380ct1f1	4,50	1	4,5	4,0	2,0	46,90	1,36	1,2	3,25
380ct1f2	4,50	1	4,5	4,0	2,0	36,90	1,27	1,2	3,05
380ct1f3	4,50	1	4,5	4,0	2,0	27,40	1,17	1,2	2,81
380ct2f1	4,50	1	4,5	4,0	2,0	46,90	1,36	1,2	3,25
380ct2f2	4,50	1	4,5	4,0	2,0	36,90	1,27	1,2	3,05
380ct2f3	4,50	1	4,5	4,0	2,0	27,40	1,17	1,2	2,81
bl1	0,10	1	0,1	0,3	0,1	49,95	1,38	1,2	0,17
bl2	0,10	1	0,1	0,3	0,1	49,95	1,38	1,2	0,17

Project: RLL-TLB380
 Tower: S-3_s
 Number: 1011

Windbelasting back

Geleider	hoogte		G_{c_dwars}	G_{c_trek}	C_c	$d_{toeslag}$	w_y	$w_{y,vak}$	$D_{ijs,toeslag}$	$w_{y,ijs}$	$w_{y,ijs,vak}$
	wind	Stuwdruk									
	[m]	[kN/m ²]	[-]	[-]	[-]	[mm]	[N/m]	[N/m]	[mm]	[N/m]	[N/m]
380ct1f1	40,5	1,30	0,60	0,60	0,91	33,37	95,2	95,2	51,8	195,0	195,0
380ct1f2	30,5	1,21	0,58	0,58	0,94	33,37	87,4	87,4	51,8	173,6	173,6
380ct1f3	21,0	1,08	0,55	0,55	0,98	33,37	77,4	77,4	51,8	147,8	147,8
380ct2f1	40,5	1,30	0,60	0,60	0,91	33,37	95,2	95,2	51,8	195,0	195,0
380ct2f2	30,5	1,21	0,58	0,58	0,94	33,37	87,4	87,4	51,8	173,6	173,6
380ct2f3	21,0	1,08	0,55	0,55	0,98	33,37	77,4	77,4	51,8	147,8	147,8
bl1	45,4	1,34	0,61	0,61	1,14	22,45	21,1	21,1	63,8	62,7	62,7
bl2	45,4	1,34	0,61	0,61	1,15	22,35	21,0	21,0	63,7	62,6	62,6

Windbelasting ahead

Geleider	hoogte		G_{c_dwars}	G_{c_trek}	C_c	$d_{toeslag}$	w_y	$w_{y,vak}$	$D_{ijs,toeslag}$	$w_{y,ijs}$	$w_{y,ijs,vak}$
	wind	Stuwdruk									
	[m]	[kN/m ²]	[-]	[-]	[-]	[mm]	[N/m]	[N/m]	[mm]	[N/m]	[N/m]
380ct1f1	40,5	1,30	0,60	0,60	0,91	33,37	95,2	95,2	51,8	195,0	195,0
380ct1f2	30,5	1,21	0,58	0,58	0,94	33,37	87,4	87,4	51,8	173,6	173,6
380ct1f3	21,0	1,08	0,55	0,55	0,98	33,37	77,4	77,4	51,8	147,8	147,8
380ct2f1	40,5	1,30	0,60	0,60	0,91	33,37	95,2	95,2	51,8	195,0	195,0
380ct2f2	30,5	1,21	0,58	0,58	0,94	33,37	87,4	87,4	51,8	173,6	173,6
380ct2f3	21,0	1,08	0,55	0,55	0,98	33,37	77,4	77,4	51,8	147,8	147,8
bl1	45,4	1,34	0,61	0,61	1,14	22,45	21,1	21,1	63,8	62,7	62,7
bl2	45,4	1,34	0,61	0,61	1,15	22,35	21,0	21,0	63,7	62,6	62,6

NB: belastingen w_v gelden voor bundel

Project: RLL-TLB380
 Masttype: S-3_s
 Mast: 1011

Auteur: TBR
 Versie: v12.0

Geleiderbelastingen

Uitgangspunten

Betrouwbaarheidsniveau Nieuwbouw CC2
 Referentieperiode 50 jaar

ULS (bezwijksterkte)		NEN-EN50341-2-15:2019							
Belastingsgeval	omschrijving	Temp °C	γ_G		γ_Q			γ_a A_k	
			$G_{k,mast}$	$G_{k,geleider}$	Q_{pk}	Q_{wk}	Q_{ik}		
ULS 1a	Wind	10°	1,20	1,20	0,00	1,50	0,00	0,0	
ULS 1a_0,9	Wind 0,9Gk alleen mast	10°	0,90	1,20	0,00	1,50	0,00	0,0	
ULS 1a_0,9_0,9	Wind 0,9Gk ook geleider	10°	0,90	0,90	0,00	1,50	0,00	0,0	
ULS 3	Wind+ijs	-5°	1,20	1,20	0,00	0,45	1,50	0,0	
ULS 3_0,9	Wind+ijs 0,9	-5°	0,90	1,20	0,00	0,45	1,50	0,0	
ULS 4	Koude+wind	-20°	1,20	1,20	0,00	0,30	0,00	0,0	
ULS 4_0,9	Koude+wind 0,9	-20°	0,90	1,20	0,00	0,30	0,00	0,0	
ULS 5a	Torsiebelastingen	10°	1,00	1,00	1,00	0,00	0,00	1,0	
ULS 5b	Longitudinale belastingen	10°	1,00	1,00	0,00	0,00	0,00	1,0	
ULS 6	Bouw en onderhoud	5°	1,20	1,20	1,50	0,30	0,00	0,0	
ULS 6_0,9	Bouw en onderhoud	5°	1,20	1,20	0,00	0,30	0,00	0,0	
ULS 7	Permanent	10°	1,35	1,35	0,00	0,00	0,00	0,0	
ULS 8	Special	10°	1,00	1,00	0,00	0,00	0,00	1,0	
SPLS (Bezwijksterkte, enkel voor hoekmasten: afwezigheid geleiders)				γ_G G_k	γ_Q Q_{pk} Q_{wk} Q_{ik}			A_k	
SPLS 1a	Wind	10°	1,20	1,20	0,0	0,78	0,00	0,0	
SPLS 1a_0,9	Wind 0,9	10°	0,90	1,20	0,0	0,78	0,00	0,0	
SPLS 1a_0,9_0,9	Wind 0,9	10°	0,90	0,90	0,0	0,78	0,00	0,0	
SPLS 3	Wind+ijs	-5°	1,20	1,20	0,0	0,36	0,34	0,0	
SPLS 3_0,9	Wind+ijs 0,9	-5°	0,90	1,20	0,0	0,36	0,34	0,0	
SPLS 4	Koude+wind	-20°	1,20	1,20	0,0	0,24	0,00	0,0	
SPLS 4_0,9	Koude+wind 0,9	-20°	0,90	1,20	0,0	0,24	0,00	0,0	
SPLS 6	Bouw en onderhoud	5°	1,20	1,20	1,2	0,24	0,0	0,0	
SPLS 6_0,9	Bouw en onderhoud	5°	1,20	1,20	0,0	0,24	0,0	0,0	
SLS (controle van de vervormingen, vermoeiing, EDS)				G_k	Q_{pk}	Q_{wk}	Q_{ik}	A_k	
SLS 1a	Wind	10°	1,00	1,00	0,0	1,00	0,0	0,0	
SLS 3	Wind+ijs	-5°	1,00	1,00	0,0	0,30	1,00	0,0	
SLS 4	Wind	-20°	1,00	1,00	0,0	0,20	0,0	0,0	
SLS 6	Bouw en onderhoud	5°	1,00	1,00	0,0	0,20	0,0	0,0	
SLS 7	PB (EDS, geen wind)	10°	1,00	1,00	0,0	0,00	0,0	0,0	

Aantal windrichtingen 4
 Aantal belastingcombinaties ULS 46
 Aantal belastingcombinaties SPLS 0
 Aantal belastingcombinaties SLS 11
 Aantal knooplasten 456

Project: RLL-TLB380
 Masttype: S-3_s
 Mast: 1011

Samenvattingstabellen geleiderbelastingen

In de onderstaande vier tabellen is weergegeven:

- De maximale geleiderbelasting in het globale assenstelsel, gesplitst in aandeel van back en ahead span
- De gecombineerde geleiderbelasting (Ba+Ah) in het globale assenstelsel met in het lokale assenstelsel de maximaal optredende trekkracht. Componenten Fx en Fy als absolute waarde
- De alledaagse (EDS) waarden van de gecombineerde geleiderbelastingen (Ba+Ah) met bijbehorende trekkrachten
- Controle op uplift, waar een negatieve waarde duidt op uplift

Maximale waarden voor back en ahead span

Geleider	Fx_ba [kN]	Fx_ah [kN]	Fy_ba [kN]	Fy_ah [kN]	Fz_ba [kN]	Fz_ah [kN]
bl1	-68,1	68,1	6,4	6,4	10,5	10,5
380ct1f1	-272,3	272,3	31,0	31,0	36,9	36,9
380ct1f2	-267,0	267,0	28,5	28,5	36,8	36,8
380ct1f3	-261,1	261,1	25,3	25,3	36,7	36,7
380ct2f1	-272,3	272,3	31,0	31,0	36,9	36,9
380ct2f2	-267,0	267,0	28,5	28,5	36,8	36,8
380ct2f3	-261,1	261,1	25,3	25,3	36,7	36,7
bl2	-67,2	67,2	6,4	6,4	10,4	10,4

Min. Weight span (m)

Weight spar Combinatie1

Geleider	SLS 1a	SLS 4	SLS 7
bl1	454,0	465,7	454,0
380ct1f1	454,0	464,3	454,0
380ct1f2	454,0	464,1	454,0
380ct1f3	454,0	463,8	454,0
380ct2f1	454,0	464,3	454,0
380ct2f2	454,0	464,1	454,0
380ct2f3	454,0	463,8	454,0
bl2	454,0	465,9	454,0

Max. Weight span (m)

Weight spar Combinatie1

Geleider	ULS 1a	ULS 3
bl1	519,9	443,3
380ct1f1	486,6	454,3
380ct1f2	482,7	453,2
380ct1f3	477,7	452,1
380ct2f1	486,6	454,3
380ct2f2	482,7	453,2
380ct2f3	477,7	452,1
bl2	521,6	443,1

Omhullende weight span over alle combinaties (incl. 0,9 combinaties)

Voor alle geleiders

	Wind / Weight span verhouding
Max. weight span	521,6 m / 1,304 -
Min. weight span	240,9 m / 0,602 -

Project: RLL-TLB380
 Masttype: S-3_s
 Mast: 1011

Maximale waarden back+ahead span Maximale waarden trekkracht geleider

Geleider	Fx	Fy	Fz	Ft_ba	Ft_ah
	[kN]	[kN]	[kN]	[kN]	[kN]
bl1	26,1	12,9	21,0	-68,1	68,1
380ct1f1	105,1	62,0	73,7	-272,3	272,3
380ct1f2	105,1	57,0	73,6	-267,0	267,0
380ct1f3	105,1	50,6	73,4	-261,1	261,1
380ct2f1	105,1	62,0	73,7	-272,3	272,3
380ct2f2	105,1	57,0	73,6	-267,0	267,0
380ct2f3	105,1	50,6	73,4	-261,1	261,1
bl2	25,4	12,9	20,9	-67,2	67,2

EDS-belastingen geleiders

Geleider	Fx	Fy	Fz	Ft_ba	Ft_ah
	[kN]	[kN]	[kN]	[kN]	[kN]
bl1	0,0	0,0	4,5	-17,4	17,4
380ct1f1	0,0	0,0	37,6	-131,3	131,3
380ct1f2	0,0	0,0	37,6	-131,3	131,3
380ct1f3	0,0	0,0	37,6	-131,3	131,3
380ct2f1	0,0	0,0	37,6	-131,3	131,3
380ct2f2	0,0	0,0	37,6	-131,3	131,3
380ct2f3	0,0	0,0	37,6	-131,3	131,3
bl2	0,0	0,0	4,4	-16,9	16,9

Controle uplift SLS-wind

Combinatie: Geleider	Fz_ba	Fz_ah
	[kN]	[kN]
SLS 4 bl1	2,3	2,3
380ct1f1	19,2	19,2
380ct1f2	19,2	19,2
380ct1f3	19,2	19,2
380ct2f1	19,2	19,2
380ct2f2	19,2	19,2
380ct2f3	19,2	19,2
bl2	2,2	2,2

Project: RLL-TLB380
 Masttype: S-3_s
 Mast: 1011

ULS-fundatiebelasting combinatie 1 en 3 wind haaks op de lijn of bissectrice en EDS, vanuit geleiders

Combinatie	Combination	F_x [kN]	F_y [kN]	F_z [kN]	M_x [kNm]	M_y [kNm]	M_z [kNm]
ULS 1a_90		0	365	298	14586	0	0
ULS 1a_0,9_90		0	365	206	14585	0	0
ULS 3_90		0	217	483	8783	0	0
ULS 3_0,9_90		0	217	379	8782	0	0
SLS 7		0	0	235	1	0	0

ULS-fundatiebelasting combinatie 1 en 3 wind haaks op de lijn of bissectrice en EDS, totaal geleiders en mast

Combinatie	F_x [kN]	F_y [kN]	F_z [kN]	M_x [kNm]	M_y [kNm]	M_z [kNm]
ULS 1a_90	0	646	676	22321	0	0
ULS 3_90	0	301	861	11104	0	0
SLS 7	0	0	550	1	0	0

Fundatiebelastingen, selectie belastingcombinaties op basis grootste waarde

Combinatie	F_x [kN]	F_y [kN]	F_z [kN]	M_x [kNm]	M_y [kNm]	M_z [kNm]
ULS 1a_90	0	646	676	22321	0	0
ULS 1a_0	364	0	659	2	11082	0
ULS 5a Ba 11	105	0	541	159	4035	-998
ULS 1a_45	276	454	664	15200	8075	0

Noot: grootste waarden kunnen in meerdere combinaties voorkomen, een combinatie is weergegeven.

Oplegreacties op fundering per randstijl

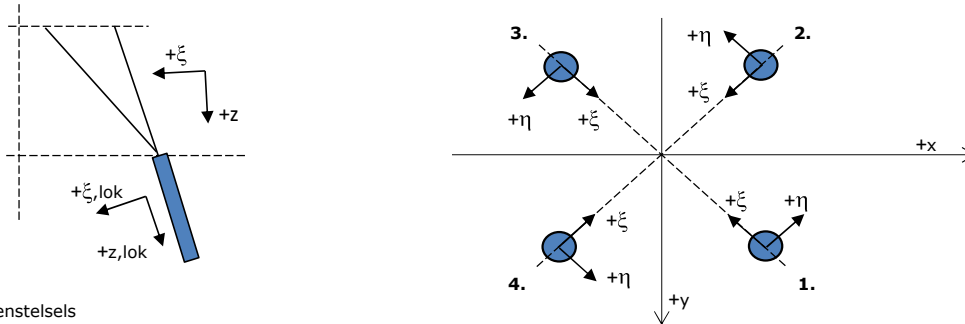

Assenstelsels

Maximale drukbelasting

Stijl	Combinatie	R_x [kN]	R_y [kN]	R_z [kN]	R_{η} [kN]	R_{ξ} [kN]	$R_{\xi,lok}$ [kN]	$R_{z,lok}$ [kN]
1	ULS 1a_45	221	206	1400	10	-302	-21	1428
2	ULS 1a_0	117	-117	752	0	-165	-15	767
3	ULS 8 Ba	-81	-102	651	-15	-129	1	664
4	ULS 1a_135	-221	206	1400	-10	-302	-21	1428

Maximale trekbelasting

Stijl	Combinatie	R_x [kN]	R_y [kN]	R_z [kN]	R_{η} [kN]	R_{ξ} [kN]	$R_{\xi,lok}$ [kN]	$R_{z,lok}$ [kN]
1	ULS 8 Ba	-31	-50	-324	14	57	-8	-330
2	ULS 1a_0,9_0,9_135	-177	163	-1124	10	241	15	-1146
3	ULS 1a_0,9_0,9_45	177	163	-1124	-10	241	15	-1146
4	ULS 1a_0,9_0,9_0	73	-74	-475	0	104	9	-485

Maximale torsiebelasting (positief)

Stijl	Combinatie	R_x [kN]	R_y [kN]	R_z [kN]	R_{η} [kN]	R_{ξ} [kN]	$R_{\xi,lok}$ [kN]	$R_{z,lok}$ [kN]
1	ULS 5a Ah 11	23	-39	-70	43	11	-3	-72
2	ULS 5a Ba 21	22	-81	358	42	-73	-1	365
3	ULS 5a Ba 21	-23	39	-70	43	11	-3	-72
4	ULS 5a Ah 11	-22	81	358	42	-73	-1	365

Maximale torsiebelasting (negatief)

Stijl	Combinatie	R_x [kN]	R_y [kN]	R_z [kN]	R_{η} [kN]	R_{ξ} [kN]	$R_{\xi,lok}$ [kN]	$R_{z,lok}$ [kN]
1	ULS 5a Ba 11	22	81	358	-42	-73	-1	365
2	ULS 5a Ah 21	23	39	-70	-43	11	-3	-72
3	ULS 5a Ah 21	-22	-81	358	-42	-73	-1	365
4	ULS 5a Ba 11	-23	-39	-70	-43	11	-3	-72

Project: RLL-TLB380
 Masttype: S-3_s
 Mast: 1011

Combinatie Ftrek+Fhor

Stijl	Combinatie	R _x [kN]	R _y [kN]	R _z [kN]	R _η [kN]	R _ξ [kN]	R _{ξ,lok} [kN]	R _{z,lok} [kN]
1	ULS 8 Ba	-31	-50	-324	14	57	-8	-330
2	ULS 1a_0,9_0,9_135	-177	163	-1124	10	241	15	-1146
3	ULS 1a_0,9_0,9_45	177	163	-1124	-10	241	15	-1146
4	ULS 1a_0,9_0,9_0	73	-74	-475	0	104	9	-485

Permanente belasting

Stijl	Combinatie	R _x [kN]	R _y [kN]	R _z [kN]	R _η [kN]	R _ξ [kN]	R _{ξ,lok} [kN]	R _{z,lok} [kN]
1	SLS 7	21	21	137	0	-30	-3	140
2	SLS 7	21	-21	137	0	-30	-3	140
3	SLS 7	-21	-21	137	0	-30	-3	140
4	SLS 7	-21	21	137	0	-30	-3	140

Omhullenden ongeacht stijl

Belasting	Combinatie	R _x [kN]	R _y [kN]	R _z [kN]	R _η [kN]	R _ξ [kN]	R _{ξ,lok} [kN]	R _{z,lok} [kN]
Max. druk	ULS 1a_45	221	206	1400	10	-302	-21	1428
Max. trek	ULS 1a_0,9_0,9_45	177	163	-1124	-10	241	15	-1146
Max. pos. torsie	ULS 5a Ah 11	23	-39	-70	43	11	-3	-72
Max. neg. torsie	ULS 5a Ba 11	-23	-39	-70	-43	11	-3	-72
Comb. trek+torsie	ULS 1a_0,9_0,9_45	177	163	-1124	-10	241	15	-1146

Maximale trekbelasting SLS

Stijl	Combinatie	R _x [kN]	R _y [kN]	R _z [kN]	R _η [kN]	R _ξ [kN]	R _{ξ,lok} [kN]	R _{z,lok} [kN]
1	SLS 7	21	21	137	0	-30	-3	140
2	SLS 1a_135	-108	99	-685	7	146	9	-698
3	SLS 1a_45	108	99	-685	-7	146	9	-698
4	SLS 1a_0	39	-40	-254	0	56	5	-259

Maximale drukbelasting SLS

Stijl	Combinatie	R _x [kN]	R _y [kN]	R _z [kN]	R _η [kN]	R _ξ [kN]	R _{ξ,lok} [kN]	R _{z,lok} [kN]
1	SLS 1a_45	151	142	961	7	-207	-15	980
2	SLS 1a_0	82	-83	529	0	-116	-10	540
3	SLS 7	-21	-21	137	0	-30	-3	140
4	SLS 1a_135	-151	142	961	-7	-207	-15	980

Project: RLL-TLB380
Masttype: S-3_s
Mast: 1011

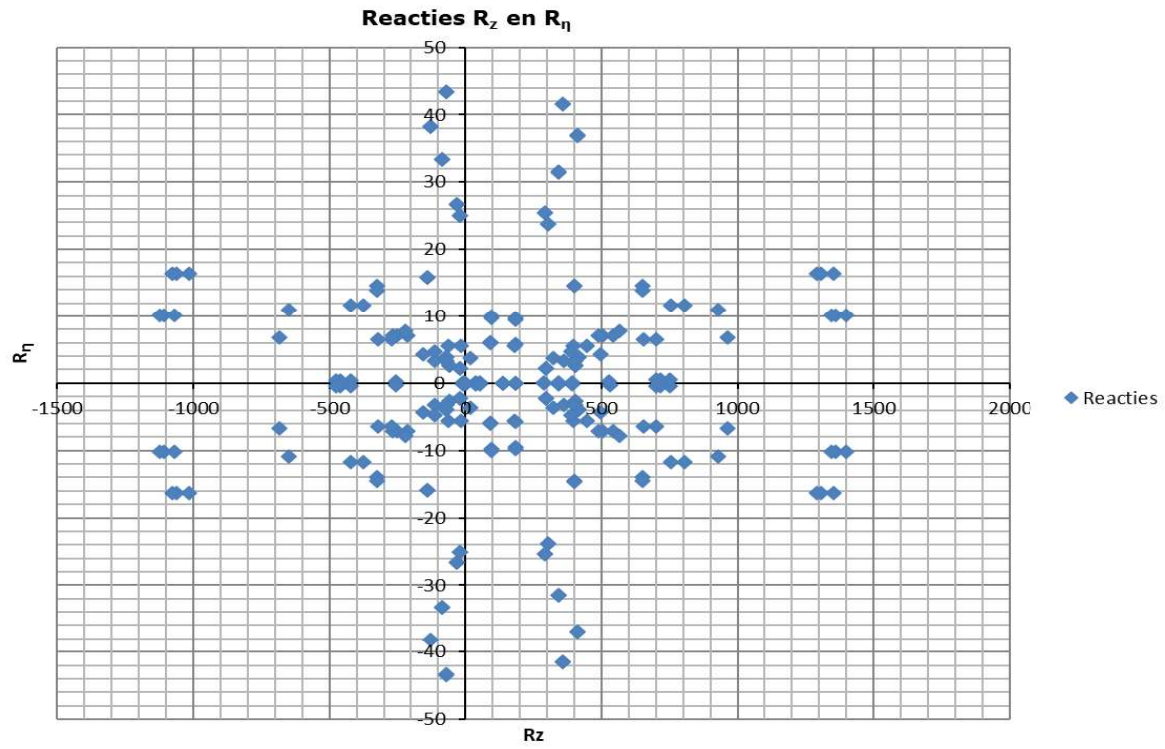

Project: RLL-TLB380
 Tower: S+0_s
 Number: 1064

Auteur: TBR
 Versie: v12.0

Geleiderbelastingen

Algemeen

Benaming S+0_s
 Masttype Steunmast
 Aantal circuits 2
 Configuratie 2-circuit-verticaal
 Aantal bliksemgeleiders 2

Uitgangspunten

Norm NEN-EN50341-2-15:2019
 Gevolgklasse initieel CC2
 Betrouwbaarheidsniveau initieel Nieuwbouw
 Referentieperiode initieel 50 jaar
 Betrouwbaarheidsniveau aanpassing n.v.t.
 50 jaar
 Windgebied II
 Windsnelheid (m/s) 27,0
 Terreincategorie II
 Reductiefactor C_{dir} 1,00
 IJsgebied fasegeleider B
 IJsgebied bliksemgeleider A

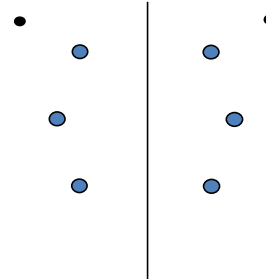

Configuratie geleiders

Geleiders Back

Omschrijving	Spanning	Geleider Back	Bundel Ba	IJsgebied	Toeslag gewicht	Toeslag diameter	Intrekwaarden P_{back}
Circuit 1	380 kV	AAAC-AL7 620	4	B	3 %	3 %	1800
Circuit 2	380 kV	AAAC-AL7 620	4	B	3 %	3 %	1800
Bliksemdraad 1		AACSR 241-AL3-39-A20SA	1	A	3 %	3 %	1800
Bliksemdraad 2		OPGW AFL-226/38	1	A	3 %	3 %	1800

Geleiders Ahead

Omschrijving	Spanning	Geleider Ahead	Bundel Ah	IJsgebied	Toeslag gewicht	Toeslag diameter	Intrekwaarden P_{ahead}
Circuit 1	380 kV	AAAC-AL7 620	4	B	3 %	3 %	1800
Circuit 2	380 kV	AAAC-AL7 620	4	B	3 %	3 %	1800
Bliksemdraad 1		AACSR 241-AL3-39-A20SA	1	A	3 %	3 %	1800
Bliksemdraad 2		OPGW AFL-226/38	1	A	3 %	3 %	1800

Isolatoren (1)

Omschrijving	Ophanging	Gewicht [kN]	Lengte [m]	Windopp. [m ²]
Circuit 1	V-ketting	4,50	4,00	2,00
Circuit 2	V-ketting	4,50	4,00	2,00
Bliksemdraad 1	Vast (Bliksemdraad)	0,10	0,30	0,10
Bliksemdraad 2	Vast (Bliksemdraad)	0,10	0,30	0,10

1. Eigenschappen gelden voor geheel van de isolatorset

Ophanghoogte en positie in mast

Circuits	Aanduiding	Nummer	Ophanghoogte	Aangrijppunt	Positie in mast Horizontale afstand
Circuit 1	10	380ct1f1	47,4 m	51,4 m	-6,7 m
Circuit 1	11	380ct1f2	37,4 m	41,4 m	-9,5 m
Circuit 1	12	380ct1f3	27,9 m	31,9 m	-6,4 m
Circuit 2	20	380ct2f1	47,4 m	51,4 m	6,7 m
Circuit 2	21	380ct2f2	37,4 m	41,4 m	9,5 m
Circuit 2	22	380ct2f3	27,9 m	31,9 m	6,4 m
Bliksemdraad 1	1	bl1	52,3 m	52,6 m	12,1 m
Bliksemdraad 2	3	bl2	52,3 m	52,6 m	-12,1 m

Project: RLL-TLB380
 Tower: S+0_s
 Number: 1064

Hoogteaanpassing naastgelegen masten (aanpassing wind- en weight span)

	Back	Ahead	
Verhoging voor windbelasting	6,0 m	6,0 m	(positief: omhoog)
Verlaging voor verticale belasting	-6,0 m	-6,0 m	(negatief: omlaag, grotere weight span)
Verlaging:	Niet in 0,9EG-combinaties		

Hoogteafwijking mastbeeld naastgelegen masten en richtingsverandering t.o.v. Lijnrichting

Circuits	Aanduiding	Nummer	Hoogteverschil		Richtingsverandering	
			Δh back	Δh ahead	Δy back	Δy ahead
Circuit 1	10	380ct1f1	0,0	0,0 m	0,0	0,0 m
Circuit 1	11	380ct1f2	0,0	0,0 m	0,0	0,0 m
Circuit 1	12	380ct1f3	0,0	0,0 m	0,0	0,0 m
Circuit 2	20	380ct2f1	0,0	0,0 m	0,0	0,0 m
Circuit 2	21	380ct2f2	0,0	0,0 m	0,0	0,0 m
Circuit 2	22	380ct2f3	0,0	0,0 m	0,0	0,0 m
Bliksemdraad 1	1	bl1	0,0	0,0 m	0,0	0,0 m
Bliksemdraad 2	3	bl2	0,0	0,0 m	0,0	0,0 m

Lijn- en mastgegevens

	Back	Ahead
Ruling span $\sqrt{(\Sigma L^3)/\Sigma L}$	400,0	400,0 m
Lijnhoek	β	180 °
Rotatie mast t.o.v. bissectrice	θ	0 °
Vaklengte	800	800 m
Hoogte onderkant mast t.o.v. maaiveld	0,5 m	
Beschouwde windrichtingen	α_1	0 °
Windrichtingen volgens: Geleiderbelastingen	α_2	45 °
	α_3	90 °
	α_4	135 °
	α_5	- °
	α_6	- °

Windrichtingen gelden t.o.v. hoofdrichting mastconstructie, niet t.o.v. bissectrice.

Windrichtingen en positieve richtingen belastingen

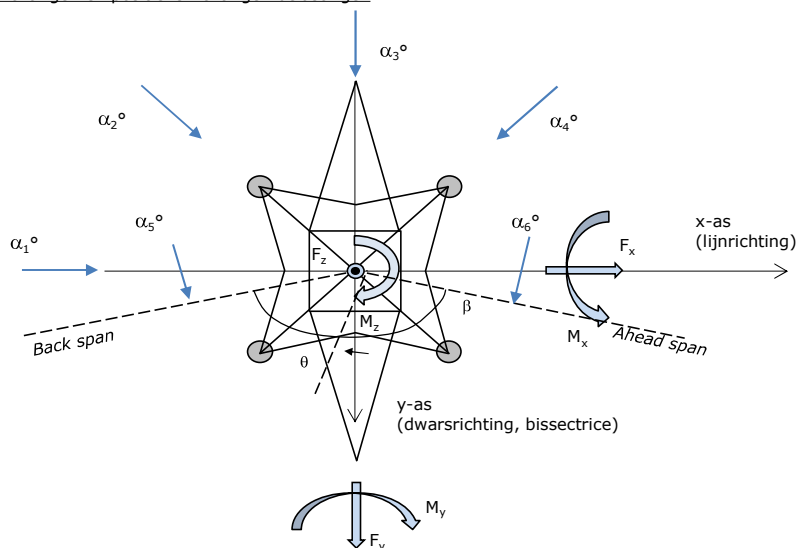

Beschouwd aantal windrichtingen

1a	4
3	4
4	1
6	1
Overig	1

Project: RLL-TLB380
 Tower: S+0_s
 Number: 1064

Geleiderafval

		SPLS - torsie		SPLS - Enkelzijdige trek		5a - geleiderbreuk	
		Aanw.	Afw.	Aanw.	Afw.	Aanw.	Afw.
Circuit 1	380ct1f1	1	0	1	0	0,8	0
Circuit 1	380ct1f2	1	0	1	0	0,8	0
Circuit 1	380ct1f3	1	0	1	0	0,8	0
Circuit 2	380ct2f1	0	1	1	0	0,8	0
Circuit 2	380ct2f2	0	1	1	0	0,8	0
Circuit 2	380ct2f3	0	1	1	0	0,8	0
Bliksemdraad 1	b1	1	0	1	0	1	0
Bliksemdraad 2	b2	0	1	1	0	1	0

Belastingsituaties SPLS

Beschouwde situaties SPLS: SPLS voor steunmast niet van toepassing

Principe belastingssituaties:

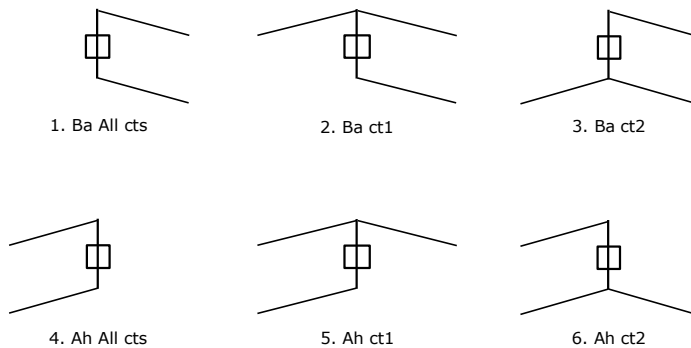

Belastingsituaties 5a. Geleiderbreuk

Beschouwde situaties geleiderbreuk 5a: 1 en 2, alle mogelijke situaties.

Principe belastingssituaties:

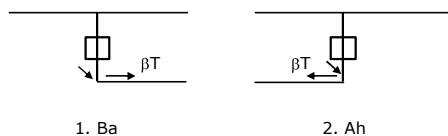

Project: RLL-TLB380
 Tower: S+0_s
 Number: 1064

Belastingsituaties 6. Bouw- en onderhoud

Onder 6a wordt de belasting door aanwezigheid lijnwagen of lijnfiets in combinatie met puntlast op traverse in rekening gebracht. Combinatie 6b bevat geen belastingen in geleider of op traverse. Deze combinatie is toegevoegd om te kunnen combineren met separate controle bordessen etc. De situaties worden in ULS en in iedere SPLS-situatie (in geval van hoekmast) toegepast.

	Fase	Bliksem
Lijnwagen	4,0 kN	2,0 kN
Puntlast op traverse	1,0 kN	1,0 kN

Beschouwde situaties bouw- en onderhoud 6a: 1 t/m 4, alle mogelijke situaties.

Aanwezigheid lijnwagen: Circuit, belasting tegelijk aanwezig in alle geleiders per circuit.

Principe belastingssituaties:

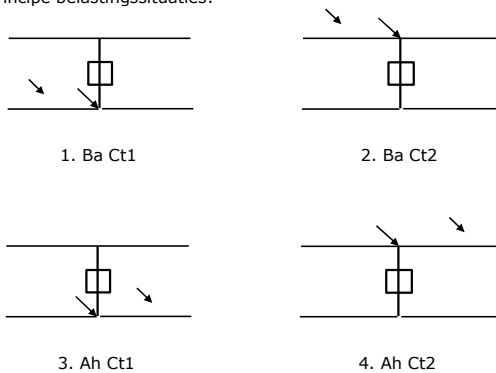

Belastingsituaties 8. Lijndansen als statische belasting

Geleider		
Steunmast fase	0,866 W	1,5 W
Steunmast bliksem	1,5 EDS	1,5 W
Hoekmast fase en bliksem	1,5 EDS	1,5 W

Beschouwde situaties lijndansen 8: 1 en 2, alle mogelijke situaties.

Belasting tegelijk aanwezig in alle geleiders van het circuit.

Principe belastingssituaties:

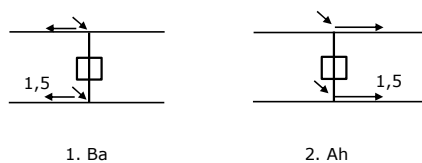

Belastingcombinatie 8. Lijndansen als dynamische belasting

Alleen van toepassing op hoek- en eindmasten
 Belasting bestaat uit EDS-trekbelasting in één van de geleiders aan één zijde van de mast
 Door gebruiker via het belastingspectrum van tabel 4.11/NL.1 om te zetten naar spanningspectrum

Project: RLL-TLB380
 Tower: S+0_s
 Number: 1064

Mastconstructie

Eigenschappen

Masttype	Steenmast	
Mastbenaming	S+0_s	
Voetplaat t.o.v. maaiveld	0,5 m	
Masthoogte t.o.v. voetplaat	55,7 m	
Gewicht mast	337,0 kN	
<i>Breedte en helling mast bij fundatie</i>	<i>x-ri.</i>	<i>y-ri.</i>
Pootsprei	9,73	9,73 m
Helling van de randstijl	0,150	0,150 -
Factor spatkracht	1,1	1,1 -

Berekening windbelasting

Dynamische invloed G_T	1,00 (<i>Masthoogte < 60 m</i>)
Windbelasting overhoeks op mastlichaam evenredig met:	$(A1C1\sin^2(\phi)+A2C2\cos^2(\phi))$
Windbelasting overhoeks op traverse evenredig met:	$(A1C1\sin^2(\phi)+A2C2\cos^2(\phi))$
Vergroting wind overhoeks mastlichaam	$(1+0,2\sin^2(2\phi))$
Vergroting wind overhoeks traverse	$(1+0,2\sin^2(2\phi))$
Factor wind evenwijdig t.o.v. haaks op traverse	0,4

Eigenschappen mastsecties langsrichting (vooraanzicht, yz-vlak)

Omschrijving	h [m]	b ₁ [m]	b ₂ [m]	Δh [m]	Δ _x [m]	A ₀ [m ²]	A ₁ [m ²]	χ = A ₁ /A ₀ [-]	C _t
Broekstuk	14,00	9,73	5,53	14,00	0,150	106,87	17,58	0,16	3,09
Eerste tussenstuk	23,20	5,53	4,54	9,20	0,054	46,34	10,57	0,23	2,81
Tweede tussenstuk	31,90	4,54	3,60	8,70	0,054	35,41	8,37	0,24	2,78
Bovenstuk 1	41,40	3,60	2,92	9,50	0,036	30,97	8,47	0,27	2,63
Bovenstuk 2	54,00	2,92	2,01	12,60	0,036	31,06	8,18	0,26	2,67
Topstuk	55,70	2,01		1,70		1,71	0,32	0,18	3,00
Ondertraverse	31,90	8,10		3,00		12,15	3,06	0,25	2,71
Middentraverse	41,40	11,95		2,80		16,73	4,07	0,24	2,75
Boventraverse	51,40	10,60		2,60		13,78	3,86	0,28	2,61

Eigenschappen mastsecties dwarsrichting (zijaanzicht, xz-vlak)

Omschrijving	h [m]	b ₁ [m]	b ₂ [m]	Δh [m]	Δ _x [m]	A ₀ [m ²]	A ₁ [m ²]	χ = A ₁ /A ₀ [-]	C _t
Broekstuk	14,00	9,73	5,53	14,00	0,150	106,87	17,58	0,16	3,09
Eerste tussenstuk	23,20	5,53	4,54	9,20	0,054	46,34	10,57	0,23	2,81
Tweede tussenstuk	31,90	4,54	3,60	8,70	0,054	35,41	8,37	0,24	2,78
Bovenstuk 1	41,40	3,60	2,92	9,50	0,036	30,97	8,47	0,27	2,63
Bovenstuk 2	54,00	2,92	2,01	12,60	0,036	31,06	8,18	0,26	2,67
Topstuk	55,70	2,01		1,70		1,71	0,32	0,18	3,00
Ondertraverse	31,90	8,10		3,00		12,15	3,06	0,25	2,71
Middentraverse	41,40	11,95		2,80		16,73	4,07	0,24	2,75
Boventraverse	51,40	10,60		2,60		13,78	3,86	0,28	2,61

NB: oppervlakte traverse dwarsrichting van de tabel wordt in berekening gereduceerd.
 NB: oppervlakte traverse per zijde, dus helft van totaal van twee traverses.

Project: RLL-TLB380
 Tower: S+0_s
 Number: 1064

Windoppervlak feeders telecominstallaties

Onderdeel	A (m ² /m)	Factor	Δh	A ₁
Broekstuk	0,14	0,71	14,0	1,4
Eerste tussenstuk	0,14	0,71	9,2	0,9
Tweede tussenstuk	0,14	0,71	8,7	0,9
Bovenstuk 1	0,14	0,71	9,5	0,9
Bovenstuk 2				

Invoer antennes

Omschrijving	A (m ²)	h (m)	C _i (m)
Antenne top			
Antenne o.t.	4,7	38,2	1,5

Belastingen mastsectie langsrichting (x-richting) per windrichting

Omschrijving	P _w [kN/m ²]	F _{x1} [kN]	F _{x2} [kN]	F _{x3} [kN]	F _{x4} [kN]	h _{ef} [m]	M _{y1} [kNm]	M _{y2} [kNm]	M _{y3} [kNm]	M _{y4} [kNm]
Broekstuk	0,85	46,3	39,2	0,0	-39,2	7,0	323,8	274,7	0,0	-274,7
Eerste tussenstuk	1,04	31,0	26,3	0,0	-26,3	18,6	576,2	489,0	0,0	-489,0
Tweede tussenstuk	1,17	27,2	23,1	0,0	-23,1	27,6	750,2	636,5	0,0	-636,5
Bovenstuk 1	1,27	28,4	24,1	0,0	-24,1	36,7	1040,5	882,9	0,0	-882,9
Bovenstuk 2	1,36	29,8	25,3	0,0	-25,3	47,7	1419,7	1204,7	0,0	-1204,7
Topstuk	1,41	1,3	1,1	0,0	-1,1	54,9	73,4	62,3	0,0	-62,3
Ondertraverse	1,23	20,5	12,2	0,0	-12,2	32,9	673,8	400,2	0,0	-400,2
Middentraverse	1,32	29,5	17,6	0,0	-17,6	42,3	1250,9	743,0	0,0	-743,0
Boventraverse	1,40	28,1	16,7	0,0	-16,7	52,3	1468,5	872,2	0,0	-872,2
Totaal		242,1	185,5	0,0	-185,5		7577,0	5565,5	0,0	-5565,5

Belastingen mastsectie dwarsrichting (y-richting) per windrichting

Omschrijving	P _w [kN/m ²]	F _{y1} [kN]	F _{y2} [kN]	F _{y3} [kN]	F _{y4} [kN]	h _{ef} [m]	M _{x1} [kNm]	M _{x2} [kNm]	M _{x3} [kNm]	M _{x4} [kNm]
Broekstuk	0,85	0,0	39,2	46,3	39,2	7,0	0,0	274,7	323,8	274,7
Eerste tussenstuk	1,04	0,0	26,3	31,0	26,3	18,6	0,0	489,0	576,2	489,0
Tweede tussenstuk	1,17	0,0	23,1	27,2	23,1	27,6	0,0	636,5	750,2	636,5
Bovenstuk 1	1,27	0,0	24,1	28,4	24,1	36,7	0,0	882,9	1040,5	882,9
Bovenstuk 2	1,36	0,0	25,3	29,8	25,3	47,7	0,0	1204,7	1419,7	1204,7
Topstuk	1,41	0,0	1,1	1,3	1,1	54,9	0,0	62,3	73,4	62,3
Ondertraverse	1,23	0,0	12,2	8,2	12,2	32,9	0,0	400,2	269,5	400,2
Middentraverse	1,32	0,0	17,6	11,8	17,6	42,3	0,0	743,0	500,4	743,0
Boventraverse	1,40	0,0	16,7	11,2	16,7	52,3	0,0	872,2	587,4	872,2
Totaal		0,0	185,5	195,2	185,5		0,0	5565,5	5541,1	5565,5

Resulterende belastingen vanuit mastconstructie incl. antenne zonder geleiders niveau fundatie (kar. waarde)

Belasting / windrichting	F _x [kN]	F _y [kN]	F _z [kN]	M _x [kNm]	M _y [kNm]	M _z [kNm]
Permanente belasting	0	0	337	0	0	0
Windrichting 0°	251	0	0	0	7923	0
Windrichting 45°	192	192	0	5810	5810	0
Windrichting 90°	0	204	0	5887	0	0
Windrichting 135°	-192	192	0	5810	-5810	0

Project: RLL-TLB380
 Tower: S+0_s
 Number: 1064

Tussenresultaten geleiderbelastingen

Geleiders back

Circuit	Geleider	Diameter [mm]	A [mm ²]	G [N/m]	E [N/mm ²]	αT [-]
Circuit 1	AAAC-AL7 620	32,4	621,0	17,71	56000	2,30E-05
Circuit 2	AAAC-AL7 620	32,4	621,0	17,71	56000	2,30E-05
Bliksemdraad 1	AACSR 241-AL3-39-A20SA	21,8	281,0	9,38	70165	1,97E-05
Bliksemdraad 2	OPGW AFL-226/38	21,7	264,0	9,13	72000	1,98E-05

Geleiders ahead

Circuit	Geleider	Diameter [mm]	A [mm ²]	G [N/m]	E [N/mm ²]	αT [-]
Circuit 1	AAAC-AL7 620	32,4	621,0	17,71	56000	2,30E-05
Circuit 2	AAAC-AL7 620	32,4	621,0	17,71	56000	2,30E-05
Bliksemdraad 1	AACSR 241-AL3-39-A20SA	21,8	281,0	9,38	70165	1,97E-05
Bliksemdraad 2	OPGW AFL-226/38	21,7	264,0	9,13	72000	1,98E-05

Verticale belasting back

Circuit	Bundel [-]	Toeslag [%]	$W_{z,G}$ [N/m]	IJsgebied	Formule	$W_{z,ijs}$ [N/m]	$W_{z,ijs,bundel}$ [N/m]
Circuit 1	4	3	73,0	B	4+0,2d	10,5	41,9
Circuit 2	4	3	73,0	B	4+0,2d	10,5	41,9
Bliksemdraad 1	1	3	9,7	A	15+0,4d	23,7	23,7
Bliksemdraad 2	1	3	9,4	A	15+0,4d	23,7	23,7

Verticale belasting ahead

Circuit	Bundel [-]	Toeslag [%]	$W_{z,G}$ [N/m]	IJsgebied	Formule	$W_{z,ijs}$ [N/m]	$W_{z,ijs,bundel}$ [N/m]
Circuit 1	4	3	73,0	B	4+0,2d	10,5	41,9
Circuit 2	4	3	73,0	B	4+0,2d	10,5	41,9
Bliksemdraad 1	1	3	9,7	A	15+0,4d	23,7	23,7
Bliksemdraad 2	1	3	9,4	A	15+0,4d	23,7	23,7

Isolatoren

Geleider	$G_{isolator}$ [kN]	Aantal	$F_{v,iso}$ [kN]	Lengte [m]	Windopp. [m ²]	Windhoogte [m]	Stuwdruk [kN/m ²]	Vormfactor [-]	$F_{h,iso}$ [kN]
380ct1f1	4,50	1	4,5	4,0	2,0	49,90	1,38	1,2	3,31
380ct1f2	4,50	1	4,5	4,0	2,0	39,90	1,30	1,2	3,12
380ct1f3	4,50	1	4,5	4,0	2,0	30,40	1,21	1,2	2,89
380ct2f1	4,50	1	4,5	4,0	2,0	49,90	1,38	1,2	3,31
380ct2f2	4,50	1	4,5	4,0	2,0	39,90	1,30	1,2	3,12
380ct2f3	4,50	1	4,5	4,0	2,0	30,40	1,21	1,2	2,89
bl1	0,10	1	0,1	0,3	0,1	52,95	1,40	1,2	0,17
bl2	0,10	1	0,1	0,3	0,1	52,95	1,40	1,2	0,17

Project: RLL-TLB380
 Tower: S+0_s
 Number: 1064

Windbelasting back

Geleider	hoogte		G_{c_dwars}	G_{c_trek}	C_c	$d_{toeslag}$	w_y	$w_{y,vak}$	$D_{ijs,toeslag}$	$w_{y,ijs}$	$w_{y,ijs,vak}$
	wind	Stuwdruk									
	[m]	[kN/m ²]	[-]	[-]	[-]	[mm]	[N/m]	[N/m]	[mm]	[N/m]	[N/m]
380ct1f1	43,5	1,33	0,61	0,61	0,90	33,37	97,2	97,2	51,8	200,6	200,6
380ct1f2	33,5	1,24	0,59	0,59	0,93	33,37	90,0	90,0	51,8	180,5	180,5
380ct1f3	24,0	1,13	0,56	0,56	0,96	33,37	80,9	80,9	51,8	156,7	156,7
380ct2f1	43,5	1,33	0,61	0,61	0,90	33,37	97,2	97,2	51,8	200,6	200,6
380ct2f2	33,5	1,24	0,59	0,59	0,93	33,37	90,0	90,0	51,8	180,5	180,5
380ct2f3	24,0	1,13	0,56	0,56	0,96	33,37	80,9	80,9	51,8	156,7	156,7
bl1	48,4	1,37	0,61	0,61	1,14	22,45	21,5	21,5	63,8	64,3	64,3
bl2	48,4	1,37	0,61	0,61	1,14	22,35	21,5	21,5	63,7	64,2	64,2

Windbelasting ahead

Geleider	hoogte		G_{c_dwars}	G_{c_trek}	C_c	$d_{toeslag}$	w_y	$w_{y,vak}$	$D_{ijs,toeslag}$	$w_{y,ijs}$	$w_{y,ijs,vak}$
	wind	Stuwdruk									
	[m]	[kN/m ²]	[-]	[-]	[-]	[mm]	[N/m]	[N/m]	[mm]	[N/m]	[N/m]
380ct1f1	43,5	1,33	0,61	0,61	0,90	33,37	97,2	97,2	51,8	200,6	200,6
380ct1f2	33,5	1,24	0,59	0,59	0,93	33,37	90,0	90,0	51,8	180,5	180,5
380ct1f3	24,0	1,13	0,56	0,56	0,96	33,37	80,9	80,9	51,8	156,7	156,7
380ct2f1	43,5	1,33	0,61	0,61	0,90	33,37	97,2	97,2	51,8	200,6	200,6
380ct2f2	33,5	1,24	0,59	0,59	0,93	33,37	90,0	90,0	51,8	180,5	180,5
380ct2f3	24,0	1,13	0,56	0,56	0,96	33,37	80,9	80,9	51,8	156,7	156,7
bl1	48,4	1,37	0,61	0,61	1,14	22,45	21,5	21,5	63,8	64,3	64,3
bl2	48,4	1,37	0,61	0,61	1,14	22,35	21,5	21,5	63,7	64,2	64,2

NB: belastingen w_v gelden voor bundel

Project: RLL-TLB380
 Masttype: S+0_s
 Mast: 1064

Auteur: TBR
 Versie: v12.0

Geleiderbelastingen

Uitgangspunten

Betrouwbaarheidsniveau Nieuwbouw CC2
 Referentieperiode 50 jaar

ULS (bezwijksterkte)		NEN-EN50341-2-15:2019							
Belastingsgeval	omschrijving	Temp °C	γ_G		γ_Q			γ_a A_k	
			$G_{k,mast}$	$G_{k,geleider}$	Q_{pk}	Q_{wk}	Q_{ik}		
ULS 1a	Wind	10°	1,20	1,20	0,00	1,50	0,00	0,0	
ULS 1a_0,9	Wind 0,9Gk alleen mast	10°	0,90	1,20	0,00	1,50	0,00	0,0	
ULS 1a_0,9_0,9	Wind 0,9Gk ook geleider	10°	0,90	0,90	0,00	1,50	0,00	0,0	
ULS 3	Wind+ijs	-5°	1,20	1,20	0,00	0,45	1,50	0,0	
ULS 3_0,9	Wind+ijs 0,9	-5°	0,90	1,20	0,00	0,45	1,50	0,0	
ULS 4	Koude+wind	-20°	1,20	1,20	0,00	0,30	0,00	0,0	
ULS 4_0,9	Koude+wind 0,9	-20°	0,90	1,20	0,00	0,30	0,00	0,0	
ULS 5a	Torsiebelastingen	10°	1,00	1,00	1,00	0,00	0,00	1,0	
ULS 5b	Longitudinale belastingen	10°	1,00	1,00	0,00	0,00	0,00	1,0	
ULS 6	Bouw en onderhoud	5°	1,20	1,20	1,50	0,30	0,00	0,0	
ULS 6_0,9	Bouw en onderhoud	5°	1,20	1,20	0,00	0,30	0,00	0,0	
ULS 7	Permanent	10°	1,35	1,35	0,00	0,00	0,00	0,0	
ULS 8	Special	10°	1,00	1,00	0,00	0,00	0,00	1,0	
SPLS (Bezwijksterkte, enkel voor hoekmasten: afwezigheid geleiders)			γ_G		γ_Q				
			G_k	G_k	Q_{pk}	Q_{wk}	Q_{ik}	A_k	
SPLS 1a	Wind	10°	1,20	1,20	0,0	0,78	0,00	0,0	
SPLS 1a_0,9	Wind 0,9	10°	0,90	1,20	0,0	0,78	0,00	0,0	
SPLS 1a_0,9_0,9	Wind 0,9	10°	0,90	0,90	0,0	0,78	0,00	0,0	
SPLS 3	Wind+ijs	-5°	1,20	1,20	0,0	0,36	0,34	0,0	
SPLS 3_0,9	Wind+ijs 0,9	-5°	0,90	1,20	0,0	0,36	0,34	0,0	
SPLS 4	Koude+wind	-20°	1,20	1,20	0,0	0,24	0,00	0,0	
SPLS 4_0,9	Koude+wind 0,9	-20°	0,90	1,20	0,0	0,24	0,00	0,0	
SPLS 6	Bouw en onderhoud	5°	1,20	1,20	1,2	0,24	0,0	0,0	
SPLS 6_0,9	Bouw en onderhoud	5°	1,20	1,20	0,0	0,24	0,0	0,0	
SLS (controle van de vervormingen, vermoeiing, EDS)			G_k		Q_{pk}	Q_{wk}	Q_{ik}	A_k	
SLS 1a	Wind	10°	1,00	1,00	0,0	1,00	0,0	0,0	
SLS 3	Wind+ijs	-5°	1,00	1,00	0,0	0,30	1,00	0,0	
SLS 4	Wind	-20°	1,00	1,00	0,0	0,20	0,0	0,0	
SLS 6	Bouw en onderhoud	5°	1,00	1,00	0,0	0,20	0,0	0,0	
SLS 7	PB (EDS, geen wind)	10°	1,00	1,00	0,0	0,00	0,0	0,0	

Aantal windrichtingen 4
 Aantal belastingcombinaties ULS 46
 Aantal belastingcombinaties SPLS 0
 Aantal belastingcombinaties SLS 11
 Aantal knooplasten 456

Project: RLL-TLB380
 Masttype: S+0_s
 Mast: 1064

Samenvattingstabellen geleiderbelastingen

In de onderstaande vier tabellen is weergegeven:

- De maximale geleiderbelasting in het globale assenstelsel, gesplitst in aandeel van back en ahead span
- De gecombineerde geleiderbelasting (Ba+Ah) in het globale assenstelsel met in het lokale assenstelsel de maximaal optredende trekkracht. Componenten Fx en Fy als absolute waarde
- De alledaagse (EDS) waarden van de gecombineerde geleiderbelastingen (Ba+Ah) met bijbehorende trekkrachten
- Controle op uplift, waar een negatieve waarde duidt op uplift

Maximale waarden voor back en ahead span

Geleider	Fx_ba [kN]	Fx_ah [kN]	Fy_ba [kN]	Fy_ah [kN]	Fz_ba [kN]	Fz_ah [kN]
bl1	-68,5	68,5	6,6	6,6	10,5	10,5
380ct1f1	-273,8	273,8	31,6	31,6	36,9	36,9
380ct1f2	-268,7	268,7	29,3	29,3	36,8	36,8
380ct1f3	-263,1	263,1	26,4	26,4	36,7	36,7
380ct2f1	-273,8	273,8	31,6	31,6	36,9	36,9
380ct2f2	-268,7	268,7	29,3	29,3	36,8	36,8
380ct2f3	-263,1	263,1	26,4	26,4	36,7	36,7
bl2	-67,5	67,5	6,6	6,6	10,4	10,4

Min. Weight span (m)

Weight spar Combinatie1

Geleider	SLS 1a	SLS 4	SLS 7
bl1	454,0	465,8	454,0
380ct1f1	454,0	464,4	454,0
380ct1f2	454,0	464,2	454,0
380ct1f3	454,0	463,9	454,0
380ct2f1	454,0	464,4	454,0
380ct2f2	454,0	464,2	454,0
380ct2f3	454,0	463,9	454,0
bl2	454,0	466,0	454,0

Max. Weight span (m)

Weight spar Combinatie1

Geleider	ULS 1a	ULS 3
bl1	521,6	443,6
380ct1f1	487,6	454,6
380ct1f2	483,9	453,6
380ct1f3	479,4	452,5
380ct2f1	487,6	454,6
380ct2f2	483,9	453,6
380ct2f3	479,4	452,5
bl2	523,3	443,3

Omhullende weight span over alle combinaties (incl. 0,9 combinaties)

Voor alle geleiders

		Wind / Weight span verhouding
Max. weight span	523,3 m	1,308 -
Min. weight span	238,5 m	0,596 -

Project: RLL-TLB380
 Masttype: S+0_s
 Mast: 1064

Maximale waarden back+ahead span Maximale waarden trekkracht geleider

Geleider	Fx	Fy	Fz	Ft_ba	Ft_ah
	[kN]	[kN]	[kN]	[kN]	[kN]
bl1	26,1	13,2	21,0	-68,5	68,5
380ct1f1	105,1	63,3	73,8	-273,8	273,8
380ct1f2	105,1	58,7	73,6	-268,7	268,7
380ct1f3	105,1	52,9	73,5	-263,1	263,1
380ct2f1	105,1	63,3	73,8	-273,8	273,8
380ct2f2	105,1	58,7	73,6	-268,7	268,7
380ct2f3	105,1	52,9	73,5	-263,1	263,1
bl2	25,4	13,1	20,9	-67,5	67,5

EDS-belastingen geleiders

Geleider	Fx	Fy	Fz	Ft_ba	Ft_ah
	[kN]	[kN]	[kN]	[kN]	[kN]
bl1	0,0	0,0	4,5	-17,4	17,4
380ct1f1	0,0	0,0	37,6	-131,3	131,3
380ct1f2	0,0	0,0	37,6	-131,3	131,3
380ct1f3	0,0	0,0	37,6	-131,3	131,3
380ct2f1	0,0	0,0	37,6	-131,3	131,3
380ct2f2	0,0	0,0	37,6	-131,3	131,3
380ct2f3	0,0	0,0	37,6	-131,3	131,3
bl2	0,0	0,0	4,4	-16,9	16,9

Controle uplift SLS-wind

Combinatie: Geleider	Fz_ba	Fz_ah
	[kN]	[kN]
SLS 4 bl1	2,3	2,3
380ct1f1	19,2	19,2
380ct1f2	19,2	19,2
380ct1f3	19,2	19,2
380ct2f1	19,2	19,2
380ct2f2	19,2	19,2
380ct2f3	19,2	19,2
bl2	2,2	2,2

Project: RLL-TLB380
 Masttype: S+0_s
 Mast: 1064

ULS-fundatiebelasting combinatie 1 en 3 wind haaks op de lijn of bissectrice en EDS, vanuit geleiders

Combinatie	Combination	F_x [kN]	F_y [kN]	F_z [kN]	M_x [kNm]	M_y [kNm]	M_z [kNm]
ULS 1a_90		0	376	299	16120	0	0
ULS 1a_0,9_90		0	376	205	16119	0	0
ULS 3_90		0	225	484	9781	0	0
ULS 3_0,9_90		0	225	379	9780	0	0
SLS 7		0	0	235	1	0	0

ULS-fundatiebelasting combinatie 1 en 3 wind haaks op de lijn of bissectrice en EDS, totaal geleiders en mast

Combinatie	F_x [kN]	F_y [kN]	F_z [kN]	M_x [kNm]	M_y [kNm]	M_z [kNm]
ULS 1a_90	0	682	703	24950	0	0
ULS 3_90	0	317	888	12430	0	0
SLS 7	0	0	572	1	0	0

Fundatiebelastingen, selectie belastingcombinaties op basis grootste waarde

Combinatie	F_x [kN]	F_y [kN]	F_z [kN]	M_x [kNm]	M_y [kNm]	M_z [kNm]
ULS 1a_90	0	682	703	24950	0	0
ULS 1a_0,9_0,9_0	391	0	470	1	12498	0
ULS 5a Ba 11	105	0	563	159	4350	-998
ULS 1a_45	298	482	691	17024	9149	0

Noot: grootste waarden kunnen in meerdere combinaties voorkomen, een combinatie is weergegeven.

Oplegreacties op fundering per randstijl

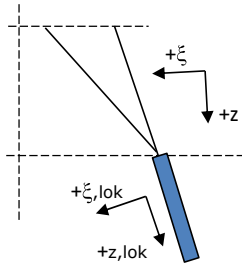

Assenstelsels

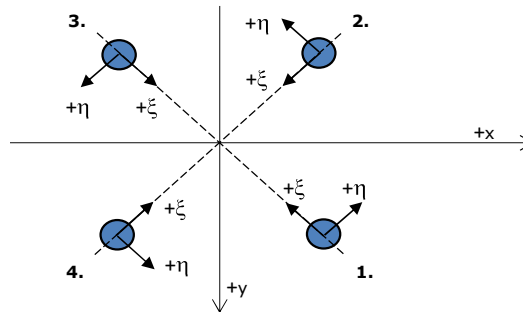

Maximale drukbelasting

Stijl	Combinatie	R_x [kN]	R_y [kN]	R_z [kN]	R_{η} [kN]	R_{ξ} [kN]	$R_{\xi,lok}$ [kN]	$R_{z,lok}$ [kN]
1	ULS 1a_45	247	227	1517	15	-335	-13	1551
2	ULS 1a_0	126	-134	813	6	-184	-11	831
3	ULS 8 Ba	-84	-112	675	-20	-138	5	690
4	ULS 1a_135	-247	227	1517	-15	-335	-13	1551

Maximale trekbelasting

Stijl	Combinatie	R_x [kN]	R_y [kN]	R_z [kN]	R_{η} [kN]	R_{ξ} [kN]	$R_{\xi,lok}$ [kN]	$R_{z,lok}$ [kN]
1	ULS 8 Ba	-28	-56	-338	19	59	-12	-345
2	ULS 1a_0,9_0,9_135	-200	179	-1229	15	268	7	-1256
3	ULS 1a_0,9_0,9_45	200	179	-1229	-15	268	7	-1256
4	ULS 1a_0,9_0,9_0	78	-87	-525	-6	117	5	-536

Maximale torsiebelasting (positief)

Stijl	Combinatie	R_x [kN]	R_y [kN]	R_z [kN]	R_{η} [kN]	R_{ξ} [kN]	$R_{\xi,lok}$ [kN]	$R_{z,lok}$ [kN]
1	ULS 5a Ah 11	24	-39	-75	45	11	-5	-76
2	ULS 5a Ba 21	25	-86	372	43	-78	1	380
3	ULS 5a Ba 21	-24	39	-75	45	11	-5	-76
4	ULS 5a Ah 11	-25	86	372	43	-78	1	381

Maximale torsiebelasting (negatief)

Stijl	Combinatie	R_x [kN]	R_y [kN]	R_z [kN]	R_{η} [kN]	R_{ξ} [kN]	$R_{\xi,lok}$ [kN]	$R_{z,lok}$ [kN]
1	ULS 5a Ba 11	25	86	372	-43	-78	1	381
2	ULS 5a Ah 21	24	39	-75	-45	11	-5	-76
3	ULS 5a Ah 21	-25	-86	372	-43	-78	1	380
4	ULS 5a Ba 11	-24	-39	-75	-45	11	-5	-76

Project: RLL-TLB380
 Masttype: S+0_s
 Mast: 1064

Combinatie Ftrek+Fhor

Stijl	Combinatie	R _x [kN]	R _y [kN]	R _z [kN]	R _η [kN]	R _ξ [kN]	R _{ξ,lok} [kN]	R _{z,lok} [kN]
1	ULS 8 Ba	-28	-56	-338	19	59	-12	-345
2	ULS 1a_0,9_0,9_135	-200	179	-1229	15	268	7	-1256
3	ULS 1a_0,9_0,9_45	200	179	-1229	-15	268	7	-1256
4	ULS 1a_0,9_0,9_0	78	-87	-525	-6	117	5	-536

Permanente belasting

Stijl	Combinatie	R _x [kN]	R _y [kN]	R _z [kN]	R _η [kN]	R _ξ [kN]	R _{ξ,lok} [kN]	R _{z,lok} [kN]
1	SLS 7	24	24	143	0	-33	-3	146
2	SLS 7	24	-24	143	0	-33	-3	146
3	SLS 7	-24	-24	143	0	-33	-3	146
4	SLS 7	-24	24	143	0	-33	-3	146

Omhullenden ongeacht stijl

Belasting	Combinatie	R _x [kN]	R _y [kN]	R _z [kN]	R _η [kN]	R _ξ [kN]	R _{ξ,lok} [kN]	R _{z,lok} [kN]
Max. druk	ULS 1a_45	247	227	1517	15	-335	-13	1551
Max. trek	ULS 1a_0,9_0,9_45	200	179	-1229	-15	268	7	-1256
Max. pos. torsie	ULS 5a Ah 11	24	-39	-75	45	11	-5	-76
Max. neg. torsie	ULS 5a Ba 11	-24	-39	-75	-45	11	-5	-76
Comb. trek+torsie	ULS 1a_0,9_0,9_45	200	179	-1229	-15	268	7	-1256

Maximale trekbelasting SLS

Stijl	Combinatie	R _x [kN]	R _y [kN]	R _z [kN]	R _η [kN]	R _ξ [kN]	R _{ξ,lok} [kN]	R _{z,lok} [kN]
1	SLS 7	24	24	143	0	-33	-3	146
2	SLS 1a_135	-122	108	-752	10	163	3	-769
3	SLS 1a_45	122	108	-752	-10	163	3	-769
4	SLS 1a_0	42	-47	-285	-4	63	2	-291

Maximale drukbelasting SLS

Stijl	Combinatie	R _x [kN]	R _y [kN]	R _z [kN]	R _η [kN]	R _ξ [kN]	R _{ξ,lok} [kN]	R _{z,lok} [kN]
1	SLS 1a_45	170	156	1040	10	-230	-9	1063
2	SLS 1a_0	89	-94	571	4	-129	-8	584
3	SLS 7	-24	-24	143	0	-33	-3	146
4	SLS 1a_135	-170	156	1040	-10	-230	-9	1063

Project: RLL-TLB380
Masttype: S+0_s
Mast: 1064

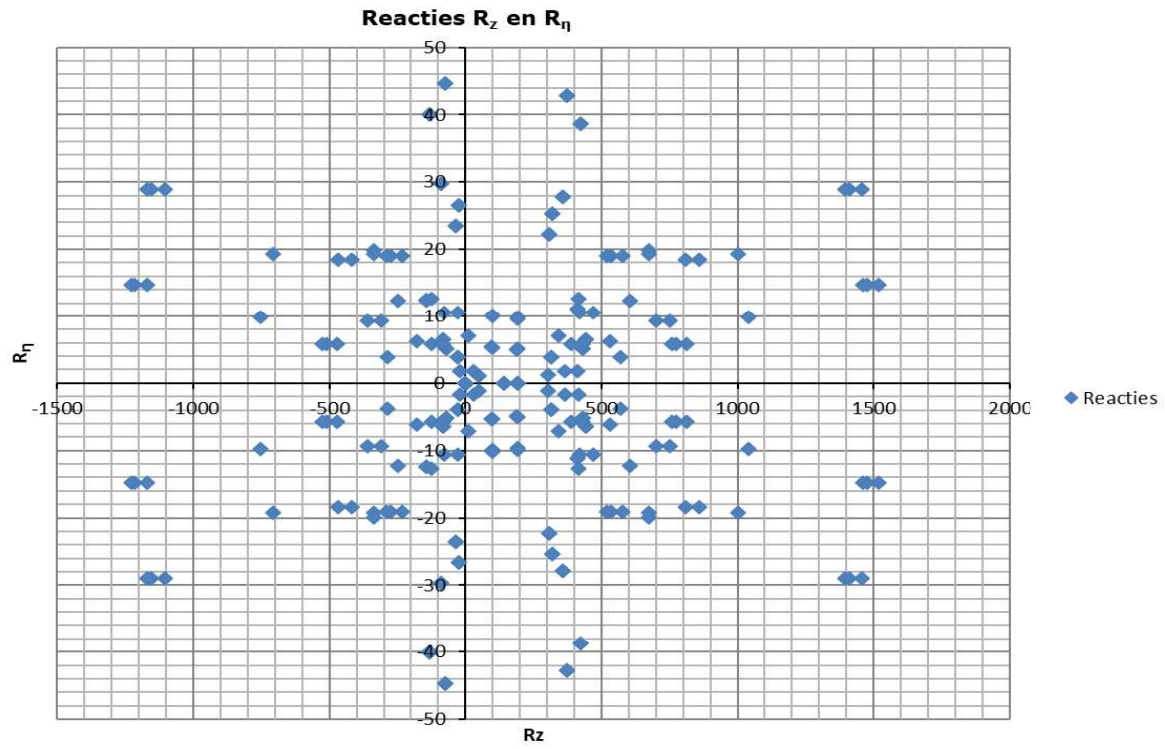

Project: RLL-TLB380
 Tower: S+3_s
 Number: 0

Auteur: TBR
 Versie: v12.0

Geleiderbelastingen

Algemeen

Benaming S+3_s
 Masttype Steunmast
 Aantal circuits 2
 Configuratie 2-circuit-verticaal
 Aantal bliksemgeleiders 2

Uitgangspunten

Norm NEN-EN50341-2-15:2019
 Gevolgklasse initieel CC2
 Betrouwbaarheidsniveau initieel Nieuwbouw
 Referentieperiode initieel 50 jaar
 CC2
 Betrouwbaarheidsniveau na aanpassing n.v.t.
 50 jaar
 Windgebied II
 Windsnelheid (m/s) 27,0
 Terreincategorie II
 Reductiefactor C_{dir} 1,00
 IJsg gebied fasegeleider B
 IJsg gebied bliksemgeleider A

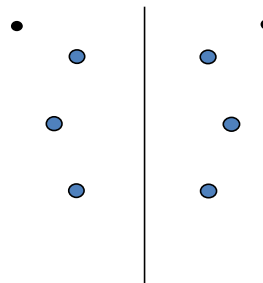

Configuratie geleiders

Geleiders Back

Omschrijving	Spanning	Geleider Back	Bundel Ba	IJsg gebied	Toeslag gewicht	Toeslag diameter	Intrekwaarden P_{back}
Circuit 1	380 kV	AAAC-AL7 620	4	B	3 %	3 %	1800
Circuit 2	380 kV	AAAC-AL7 620	4	B	3 %	3 %	1800
Bliksemdraad 1		AACSR 241-AL3-39-A20SA	1	A	3 %	3 %	1800
Bliksemdraad 2		OPGW AFL-226/38	1	A	3 %	3 %	1800

Geleiders Ahead

Omschrijving	Spanning	Geleider Ahead	Bundel Ah	IJsg gebied	Toeslag gewicht	Toeslag diameter	Intrekwaarden P_{ahead}
Circuit 1	380 kV	AAAC-AL7 620	4	B	3 %	3 %	1800
Circuit 2	380 kV	AAAC-AL7 620	4	B	3 %	3 %	1800
Bliksemdraad 1		AACSR 241-AL3-39-A20SA	1	A	3 %	3 %	1800
Bliksemdraad 2		OPGW AFL-226/38	1	A	3 %	3 %	1800

Isolatoren (1)

Omschrijving	Ophanging	Gewicht [kN]	Lengte [m]	Windopp. [m ²]
Circuit 1	V-ketting	4,50	4,00	2,00
Circuit 2	V-ketting	4,50	4,00	2,00
Bliksemdraad 1	Vast (Bliksemdraad)	0,10	0,30	0,10
Bliksemdraad 2	Vast (Bliksemdraad)	0,10	0,30	0,10

1. Eigenschappen gelden voor geheel van de isolatorset

Ophanghoogte en positie in mast

Circuits	Aanduiding	Nummer	Ophanghoogte	Aangrijppunt	Positie in mast Horizontale afstand
Circuit 1	10	380ct1f1	50,4 m	54,4 m	-6,7 m
Circuit 1	11	380ct1f2	40,4 m	44,4 m	-9,5 m
Circuit 1	12	380ct1f3	30,9 m	34,9 m	-6,4 m
Circuit 2	20	380ct2f1	50,4 m	54,4 m	6,7 m
Circuit 2	21	380ct2f2	40,4 m	44,4 m	9,5 m
Circuit 2	22	380ct2f3	30,9 m	34,9 m	6,4 m
Bliksemdraad 1	1	bl1	55,3 m	55,6 m	12,1 m
Bliksemdraad 2	3	bl2	55,3 m	55,6 m	-12,1 m

Project: RLL-TLB380
 Tower: S+3_s
 Number: 0

Hoogteaanpassing naastgelegen masten (aanpassing wind- en weight span)

	Back	Ahead	
Verhoging voor windbelasting	6,0 m	6,0 m	(positief: omhoog)
Verlaging voor verticale belasting	-6,0 m	-6,0 m	(negatief: omlaag, grotere weight span)
Verlaging:	Niet in 0,9EG-combinaties		

Hoogteafwijking mastbeeld naastgelegen masten en richtingsverandering t.o.v. Lijnrichting

Circuits	Aanduiding	Nummer	Hoogteverschil		Richtingsverandering	
			Δh back	Δh ahead	Δy back	Δy ahead
Circuit 1	10	380ct1f1	0,0	0,0 m	0,0	0,0 m
Circuit 1	11	380ct1f2	0,0	0,0 m	0,0	0,0 m
Circuit 1	12	380ct1f3	0,0	0,0 m	0,0	0,0 m
Circuit 2	20	380ct2f1	0,0	0,0 m	0,0	0,0 m
Circuit 2	21	380ct2f2	0,0	0,0 m	0,0	0,0 m
Circuit 2	22	380ct2f3	0,0	0,0 m	0,0	0,0 m
Bliksemdraad 1	1	bl1	0,0	0,0 m	0,0	0,0 m
Bliksemdraad 2	3	bl2	0,0	0,0 m	0,0	0,0 m

Lijn- en mastgegevens

		Back	Ahead
Ruling span $\sqrt{(\Sigma L^3)/\Sigma L}$		400,0	400,0 m
Lijnhoek	β	180 °	
Rotatie mast t.o.v. bissectrice	θ	0 °	
Vaklengte		800	800 m
Hoogte onderkant mast t.o.v. maaiveld		0,5 m	
Beschouwde windrichtingen	α_1	0 °	
Windrichtingen volgens:	α_2	45 °	
Geleiderbelastingen	α_3	90 °	
	α_4	135 °	
	α_5	- °	
	α_6	- °	

Windrichtingen gelden t.o.v. hoofdrichting mastconstructie, niet t.o.v. bissectrice.

Windrichtingen en positieve richtingen belastingen

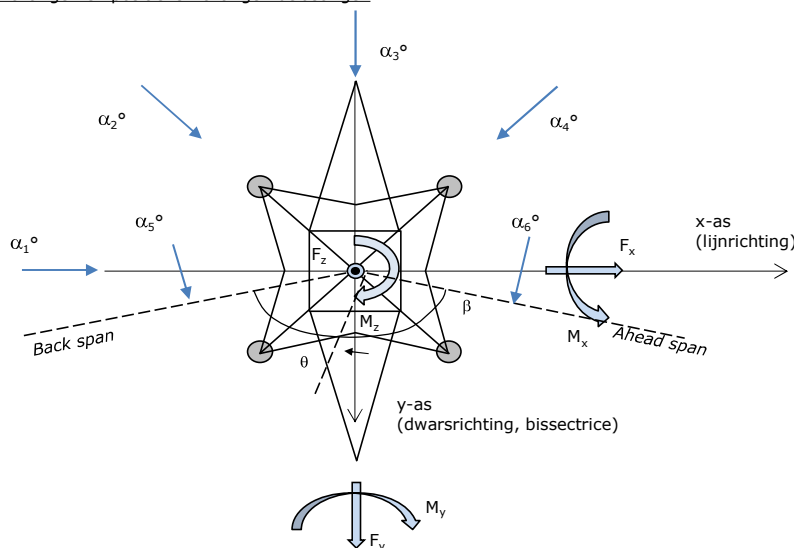

Beschouwd aantal windrichtingen

1a	4
3	4
4	1
6	1
Overig	1

Project: RLL-TLB380
 Tower: S+3_s
 Number: 0

Geleiderafval

		SPLS - torsie		SPLS - Enkelzijdige trek		5a - geleiderbreuk	
		Aanw.	Afw.	Aanw.	Afw.	Aanw.	Afw.
Circuit 1	380ct1f1	1	0	1	0	0,8	0
Circuit 1	380ct1f2	1	0	1	0	0,8	0
Circuit 1	380ct1f3	1	0	1	0	0,8	0
Circuit 2	380ct2f1	0	1	1	0	0,8	0
Circuit 2	380ct2f2	0	1	1	0	0,8	0
Circuit 2	380ct2f3	0	1	1	0	0,8	0
Bliksemdraad 1	b1	1	0	1	0	1	0
Bliksemdraad 2	b2	0	1	1	0	1	0

Belastingssituaties SPLS

Beschouwde situaties SPLS: SPLS voor steunmast niet van toepassing

Principe belastingssituaties:

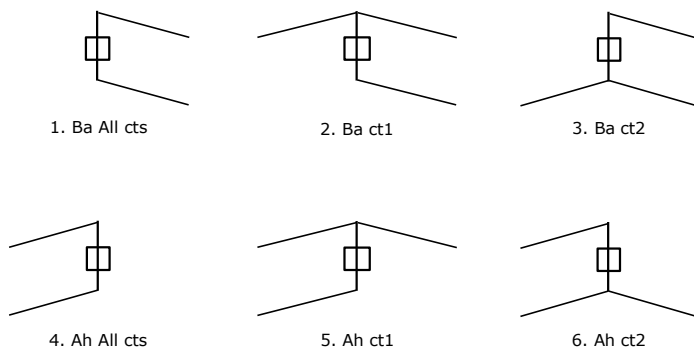

Belastingssituaties 5a. Geleiderbreuk

Beschouwde situaties geleiderbreuk 5a: 1 en 2, alle mogelijke situaties.

Principe belastingssituaties:

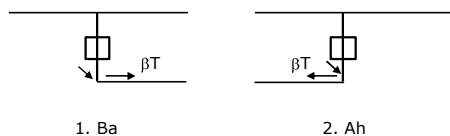

Project: RLL-TLB380
 Tower: S+3_s
 Number: 0

Belastingsituaties 6. Bouw- en onderhoud

Onder 6a wordt de belasting door aanwezigheid lijnwagen of lijnfiets in combinatie met puntlast op traverse in rekening gebracht. Combinatie 6b bevat geen belastingen in geleider of op traverse. Deze combinatie is toegevoegd om te kunnen combineren met separate controle bordessen etc. De situaties worden in ULS en in iedere SPLS-situatie (in geval van hoekmast) toegepast.

	Fase	Bliksem
Lijnwagen	4,0 kN	2,0 kN
Puntlast op traverse	1,0 kN	1,0 kN

Beschouwde situaties bouw- en onderhoud 6a: 1 t/m 4, alle mogelijke situaties.

Aanwezigheid lijnwagen: Circuit, belasting tegelijk aanwezig in alle geleiders per circuit.

Principe belastingssituaties:

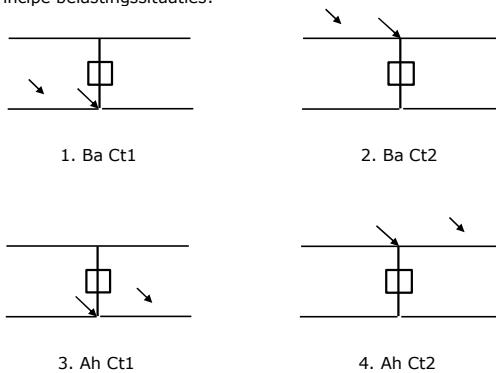

Belastingsituaties 8. Lijndansen als statische belasting

Geleider		
Steunmast fase	0,866 W	1,5 W
Steunmast bliksem	1,5 EDS	1,5 W
Hoekmast fase en bliksem	1,5 EDS	1,5 W

Beschouwde situaties lijndansen 8: 1 en 2, alle mogelijke situaties.

Belasting tegelijk aanwezig in alle geleiders van het circuit.

Principe belastingssituaties:

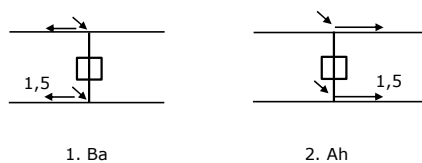

Belastingcombinatie 8. Lijndansen als dynamische belasting

Alleen van toepassing op hoek- en eindmasten
 Belasting bestaat uit EDS-trekbelasting in één van de geleiders aan één zijde van de mast
 Door gebruiker via het belastingspectrum van tabel 4.11/NL.1 om te zetten naar spanningspectrum

Project: RLL-TLB380
 Tower: S+3_s
 Number: 0

Mastconstructie

Eigenschappen

Masttype	Steenmast	
Mastbenaming	S+3_s	
Voetplaat t.o.v. maaiveld	0,5 m	
Masthoogte t.o.v. voetplaat	58,7 m	
Gewicht mast	353,6 kN	
<i>Breedte en helling mast bij fundatie</i>	x-ri.	y-ri.
Pootsprei	10,04	10,04 m
Helling van de randstijl	0,150	0,150 -
Factor spatkracht	1,1	1,1 -

Berekening windbelasting

Dynamische invloed G_T	1,00 (<i>Masthoogte < 60 m</i>)
Windbelasting overhoeks op mastlichaam evenredig met:	$(A1C1\sin^2(\phi)+A2C2\cos^2(\phi))$
Windbelasting overhoeks op traverse evenredig met:	$(A1C1\sin^2(\phi)+A2C2\cos^2(\phi))$
Vergroting wind overhoeks mastlichaam	$(1+0,2\sin^2(2\phi))$
Vergroting wind overhoeks traverse	$(1+0,2\sin^2(2\phi))$
Factor wind evenwijdig t.o.v. haaks op traverse	0,4

Eigenschappen mastsecties langsrichting (vooraanzicht, yz-vlak)

Omschrijving	h [m]	b ₁ [m]	b ₂ [m]	Δh [m]	Δ _x [m]	A ₀ [m ²]	A ₁ [m ²]	χ = A ₁ /A ₀ [-]	C _t
Broekstuk	13,90	10,04	5,87	13,90	0,150	110,55	17,61	0,16	3,11
Eerste tussenstuk	26,20	5,87	4,54	12,30	0,054	64,01	14,52	0,23	2,82
Tweede tussenstuk	34,90	4,54	3,60	8,70	0,054	35,41	8,30	0,23	2,79
Bovenstuk 1	44,40	3,60	2,92	9,50	0,036	30,97	8,47	0,27	2,63
Bovenstuk 2	57,00	2,92	2,01	12,60	0,036	31,06	8,18	0,26	2,67
Topstuk	58,70	2,01		1,70		1,71	0,32	0,18	3,00
Ondertraverse	34,90	8,10		3,00		12,15	3,06	0,25	2,71
Middentraverse	44,40	11,95		2,80		16,73	4,07	0,24	2,75
Boventraverse	54,40	10,60		2,60		13,78	3,86	0,28	2,61

Eigenschappen mastsecties dwarsrichting (zijaanzicht, xz-vlak)

Omschrijving	h [m]	b ₁ [m]	b ₂ [m]	Δh [m]	Δ _x [m]	A ₀ [m ²]	A ₁ [m ²]	χ = A ₁ /A ₀ [-]	C _t
Broekstuk	13,90	10,04	5,87	13,90	0,150	110,55	17,61	0,16	3,11
Eerste tussenstuk	26,20	5,87	4,54	12,30	0,054	64,01	14,52	0,23	2,82
Tweede tussenstuk	34,90	4,54	3,60	8,70	0,054	35,41	8,30	0,23	2,79
Bovenstuk 1	44,40	3,60	2,92	9,50	0,036	30,97	8,47	0,27	2,63
Bovenstuk 2	57,00	2,92	2,01	12,60	0,036	31,06	8,18	0,26	2,67
Topstuk	58,70	2,01		1,70		1,71	0,32	0,18	3,00
Ondertraverse	34,90	8,10		3,00		12,15	3,06	0,25	2,71
Middentraverse	44,40	11,95		2,80		16,73	4,07	0,24	2,75
Boventraverse	54,40	10,60		2,60		13,78	3,86	0,28	2,61

NB: oppervlakte traverse dwarsrichting van de tabel wordt in berekening gereduceerd.
 NB: oppervlakte traverse per zijde, dus helft van totaal van twee traverses.

Project: RLL-TLB380
 Tower: S+3_s
 Number: 0

Windoppervlak feeders telecominstallaties

Onderdeel	A (m ² /m)	Factor	Δh	A ₁
Broekstuk	0,14	0,71	13,9	1,4
Eerste tussenstuk	0,14	0,71	12,3	1,2
Tweede tussenstuk	0,14	0,71	8,7	0,9
Bovenstuk 1	0,14	0,71	9,5	0,9
Bovenstuk 2				

Invoer antennes

Omschrijving	A (m ²)	h (m)	C _i (m)
Antenne top			
Antenne o.t.	4,7	41,2	1,5

Belastingen mastsectie langsrichting (x-richting) per windrichting

Omschrijving	P _w [kN/m ²]	F _{x1} [kN]	F _{x2} [kN]	F _{x3} [kN]	F _{x4} [kN]	h _{ef} [m]	M _{y1} [kNm]	M _{y2} [kNm]	M _{y3} [kNm]	M _{y4} [kNm]
Broekstuk	0,85	46,7	39,6	0,0	-39,6	7,0	324,5	275,4	0,0	-275,4
Eerste tussenstuk	1,07	43,6	37,0	0,0	-37,0	20,1	874,9	742,4	0,0	-742,4
Tweede tussenstuk	1,21	27,9	23,7	0,0	-23,7	30,6	852,2	723,1	0,0	-723,1
Bovenstuk 1	1,30	29,0	24,6	0,0	-24,6	39,7	1149,7	975,5	0,0	-975,5
Bovenstuk 2	1,38	30,2	25,7	0,0	-25,7	50,7	1533,3	1301,0	0,0	-1301,0
Topstuk	1,43	1,4	1,2	0,0	-1,2	57,9	78,5	66,6	0,0	-66,6
Ondertraverse	1,26	21,0	12,5	0,0	-12,5	35,9	753,2	447,4	0,0	-447,4
Middentraverse	1,34	30,1	17,9	0,0	-17,9	45,3	1364,2	810,3	0,0	-810,3
Boventraverse	1,42	28,5	16,9	0,0	-16,9	55,3	1575,3	935,7	0,0	-935,7
Totaal		258,4	199,0	0,0	-199,0		8505,8	6277,4	0,0	-6277,4

Belastingen mastsectie dwarsrichting (y-richting) per windrichting

Omschrijving	P _w [kN/m ²]	F _{y1} [kN]	F _{y2} [kN]	F _{y3} [kN]	F _{y4} [kN]	h _{ef} [m]	M _{x1} [kNm]	M _{x2} [kNm]	M _{x3} [kNm]	M _{x4} [kNm]
Broekstuk	0,85	0,0	39,6	46,7	39,6	7,0	0,0	275,4	324,5	275,4
Eerste tussenstuk	1,07	0,0	37,0	43,6	37,0	20,1	0,0	742,4	874,9	742,4
Tweede tussenstuk	1,21	0,0	23,7	27,9	23,7	30,6	0,0	723,1	852,2	723,1
Bovenstuk 1	1,30	0,0	24,6	29,0	24,6	39,7	0,0	975,5	1149,7	975,5
Bovenstuk 2	1,38	0,0	25,7	30,2	25,7	50,7	0,0	1301,0	1533,3	1301,0
Topstuk	1,43	0,0	1,2	1,4	1,2	57,9	0,0	66,6	78,5	66,6
Ondertraverse	1,26	0,0	12,5	8,4	12,5	35,9	0,0	447,4	301,3	447,4
Middentraverse	1,34	0,0	17,9	12,0	17,9	45,3	0,0	810,3	545,7	810,3
Boventraverse	1,42	0,0	16,9	11,4	16,9	55,3	0,0	935,7	630,1	935,7
Totaal		0,0	199,0	210,7	199,0		0,0	6277,4	6290,2	6277,4

Resulterende belastingen vanuit mastconstructie incl. antenne zonder geleiders niveau fundatie (kar. waarde)

Belasting / windrichting	F _x [kN]	F _y [kN]	F _z [kN]	M _x [kNm]	M _y [kNm]	M _z [kNm]
Permanente belasting	0	0	354	0	0	0
Windrichting 0°	268	0	0	0	8886	0
Windrichting 45°	206	206	0	6546	6546	0
Windrichting 90°	0	220	0	6671	0	0
Windrichting 135°	-206	206	0	6546	-6546	0

Project: RLL-TLB380
 Tower: S+3_s
 Number: 0

Tussenresultaten geleiderbelastingen

Geleiders back

Circuit	Geleider	Diameter [mm]	A [mm ²]	G [N/m]	E [N/mm ²]	αT [-]
Circuit 1	AAAC-AL7 620	32,4	621,0	17,71	56000	2,30E-05
Circuit 2	AAAC-AL7 620	32,4	621,0	17,71	56000	2,30E-05
Bliksemdraad 1	AACSR 241-AL3-39-A20SA	21,8	281,0	9,38	70165	1,97E-05
Bliksemdraad 2	OPGW AFL-226/38	21,7	264,0	9,13	72000	1,98E-05

Geleiders ahead

Circuit	Geleider	Diameter [mm]	A [mm ²]	G [N/m]	E [N/mm ²]	αT [-]
Circuit 1	AAAC-AL7 620	32,4	621,0	17,71	56000	2,30E-05
Circuit 2	AAAC-AL7 620	32,4	621,0	17,71	56000	2,30E-05
Bliksemdraad 1	AACSR 241-AL3-39-A20SA	21,8	281,0	9,38	70165	1,97E-05
Bliksemdraad 2	OPGW AFL-226/38	21,7	264,0	9,13	72000	1,98E-05

Verticale belasting back

Circuit	Bundel [-]	Toeslag [%]	$W_{z,G}$ [N/m]	IJsgebied	Formule	$W_{z,ijs}$ [N/m]	$W_{z,ijs,bundel}$ [N/m]
Circuit 1	4	3	73,0	B	4+0,2d	10,5	41,9
Circuit 2	4	3	73,0	B	4+0,2d	10,5	41,9
Bliksemdraad 1	1	3	9,7	A	15+0,4d	23,7	23,7
Bliksemdraad 2	1	3	9,4	A	15+0,4d	23,7	23,7

Verticale belasting ahead

Circuit	Bundel [-]	Toeslag [%]	$W_{z,G}$ [N/m]	IJsgebied	Formule	$W_{z,ijs}$ [N/m]	$W_{z,ijs,bundel}$ [N/m]
Circuit 1	4	3	73,0	B	4+0,2d	10,5	41,9
Circuit 2	4	3	73,0	B	4+0,2d	10,5	41,9
Bliksemdraad 1	1	3	9,7	A	15+0,4d	23,7	23,7
Bliksemdraad 2	1	3	9,4	A	15+0,4d	23,7	23,7

Isolatoren

Geleider	$G_{isolator}$ [kN]	Aantal	$F_{v,iso}$ [kN]	Lengte [m]	Windopp. [m ²]	Windhoogte [m]	Stuwdruk [kN/m ²]	Vormfactor [-]	$F_{h,iso}$ [kN]
380ct1f1	4,50	1	4,5	4,0	2,0	52,90	1,40	1,2	3,36
380ct1f2	4,50	1	4,5	4,0	2,0	42,90	1,32	1,2	3,18
380ct1f3	4,50	1	4,5	4,0	2,0	33,40	1,24	1,2	2,97
380ct2f1	4,50	1	4,5	4,0	2,0	52,90	1,40	1,2	3,36
380ct2f2	4,50	1	4,5	4,0	2,0	42,90	1,32	1,2	3,18
380ct2f3	4,50	1	4,5	4,0	2,0	33,40	1,24	1,2	2,97
bl1	0,10	1	0,1	0,3	0,1	55,95	1,42	1,2	0,17
bl2	0,10	1	0,1	0,3	0,1	55,95	1,42	1,2	0,17

Project: RLL-TLB380
 Tower: S+3_s
 Number: 0

Windbelasting back

Geleider	hoogte		G_{c_dwars}	G_{c_trek}	C_c	$d_{toeslag}$	w_y	$w_{y,vak}$	$D_{ijs,toeslag}$	$w_{y,ijs}$	$w_{y,ijs,vak}$
	wind	Stuwdruk									
	[m]	[kN/m ²]	[-]	[-]	[-]	[mm]	[N/m]	[N/m]	[mm]	[N/m]	[N/m]
380ct1f1	46,5	1,35	0,61	0,61	0,90	33,37	99,4	99,4	51,8	205,9	205,9
380ct1f2	36,5	1,27	0,59	0,59	0,92	33,37	92,3	92,3	51,8	187,0	187,0
380ct1f3	27,0	1,16	0,57	0,57	0,95	33,37	84,1	84,1	51,8	164,9	164,9
380ct2f1	46,5	1,35	0,61	0,61	0,90	33,37	99,4	99,4	51,8	205,9	205,9
380ct2f2	36,5	1,27	0,59	0,59	0,92	33,37	92,3	92,3	51,8	187,0	187,0
380ct2f3	27,0	1,16	0,57	0,57	0,95	33,37	84,1	84,1	51,8	164,9	164,9
bl1	51,4	1,39	0,62	0,62	1,14	22,45	21,9	21,9	63,8	65,8	65,8
bl2	51,4	1,39	0,62	0,62	1,14	22,35	21,9	21,9	63,7	65,7	65,7

Windbelasting ahead

Geleider	hoogte		G_{c_dwars}	G_{c_trek}	C_c	$d_{toeslag}$	w_y	$w_{y,vak}$	$D_{ijs,toeslag}$	$w_{y,ijs}$	$w_{y,ijs,vak}$
	wind	Stuwdruk									
	[m]	[kN/m ²]	[-]	[-]	[-]	[mm]	[N/m]	[N/m]	[mm]	[N/m]	[N/m]
380ct1f1	46,5	1,35	0,61	0,61	0,90	33,37	99,4	99,4	51,8	205,9	205,9
380ct1f2	36,5	1,27	0,59	0,59	0,92	33,37	92,3	92,3	51,8	187,0	187,0
380ct1f3	27,0	1,16	0,57	0,57	0,95	33,37	84,1	84,1	51,8	164,9	164,9
380ct2f1	46,5	1,35	0,61	0,61	0,90	33,37	99,4	99,4	51,8	205,9	205,9
380ct2f2	36,5	1,27	0,59	0,59	0,92	33,37	92,3	92,3	51,8	187,0	187,0
380ct2f3	27,0	1,16	0,57	0,57	0,95	33,37	84,1	84,1	51,8	164,9	164,9
bl1	51,4	1,39	0,62	0,62	1,14	22,45	21,9	21,9	63,8	65,8	65,8
bl2	51,4	1,39	0,62	0,62	1,14	22,35	21,9	21,9	63,7	65,7	65,7

NB: belastingen w_v gelden voor bundel

Project: RLL-TLB380
 Masttype: S+3_s
 Mast: 0

Auteur: TBR
 Versie: v12.0

Geleiderbelastingen

Uitgangspunten

Betrouwbaarheidsniveau Nieuwbouw CC2
 Referentieperiode 50 jaar

ULS (bezwijksterkte)		NEN-EN50341-2-15:2019							
Belastingsgeval	omschrijving	Temp °C	γ_G		γ_Q			γ_a	
			$G_{k,mast}$	$G_{k,geleider}$	Q_{pk}	Q_{wk}	Q_{ik}		A_k
ULS 1a	Wind	10°	1,20	1,20	0,00	1,50	0,00	0,0	
ULS 1a_0,9	Wind 0,9Gk alleen mast	10°	0,90	1,20	0,00	1,50	0,00	0,0	
ULS 1a_0,9_0,9	Wind 0,9Gk ook geleider	10°	0,90	0,90	0,00	1,50	0,00	0,0	
ULS 3	Wind+ijs	-5°	1,20	1,20	0,00	0,45	1,50	0,0	
ULS 3_0,9	Wind+ijs 0,9	-5°	0,90	1,20	0,00	0,45	1,50	0,0	
ULS 4	Koude+wind	-20°	1,20	1,20	0,00	0,30	0,00	0,0	
ULS 4_0,9	Koude+wind 0,9	-20°	0,90	1,20	0,00	0,30	0,00	0,0	
ULS 5a	Torsiebelastingen	10°	1,00	1,00	1,00	0,00	0,00	1,0	
ULS 5b	Longitudinale belastingen	10°	1,00	1,00	0,00	0,00	0,00	1,0	
ULS 6	Bouw en onderhoud	5°	1,20	1,20	1,50	0,30	0,00	0,0	
ULS 6_0,9	Bouw en onderhoud	5°	1,20	1,20	0,00	0,30	0,00	0,0	
ULS 7	Permanent	10°	1,35	1,35	0,00	0,00	0,00	0,0	
ULS 8	Special	10°	1,00	1,00	0,00	0,00	0,00	1,0	
SPLS (Bezwijksterkte, enkel voor hoekmasten: afwezigheid geleiders)			γ_G		γ_Q				
			G_k	G_k	Q_{pk}	Q_{wk}	Q_{ik}	A_k	
SPLS 1a	Wind	10°	1,20	1,20	0,0	0,78	0,00	0,0	
SPLS 1a_0,9	Wind 0,9	10°	0,90	1,20	0,0	0,78	0,00	0,0	
SPLS 1a_0,9_0,9	Wind 0,9	10°	0,90	0,90	0,0	0,78	0,00	0,0	
SPLS 3	Wind+ijs	-5°	1,20	1,20	0,0	0,36	0,34	0,0	
SPLS 3_0,9	Wind+ijs 0,9	-5°	0,90	1,20	0,0	0,36	0,34	0,0	
SPLS 4	Koude+wind	-20°	1,20	1,20	0,0	0,24	0,00	0,0	
SPLS 4_0,9	Koude+wind 0,9	-20°	0,90	1,20	0,0	0,24	0,00	0,0	
SPLS 6	Bouw en onderhoud	5°	1,20	1,20	1,2	0,24	0,0	0,0	
SPLS 6_0,9	Bouw en onderhoud	5°	1,20	1,20	0,0	0,24	0,0	0,0	
SLS (controle van de vervormingen, vermoeiing, EDS)			G_k		Q_{pk}	Q_{wk}	Q_{ik}	A_k	
SLS 1a	Wind	10°	1,00	1,00	0,0	1,00	0,0	0,0	
SLS 3	Wind+ijs	-5°	1,00	1,00	0,0	0,30	1,00	0,0	
SLS 4	Wind	-20°	1,00	1,00	0,0	0,20	0,0	0,0	
SLS 6	Bouw en onderhoud	5°	1,00	1,00	0,0	0,20	0,0	0,0	
SLS 7	PB (EDS, geen wind)	10°	1,00	1,00	0,0	0,00	0,0	0,0	

Aantal windrichtingen 4
 Aantal belastingcombinaties ULS 46
 Aantal belastingcombinaties SPLS 0
 Aantal belastingcombinaties SLS 11
 Aantal knooplasten 456

Project: RLL-TLB380
 Masttype: S+3_s
 Mast: 0

Samenvattingstabellen geleiderbelastingen

In de onderstaande vier tabellen is weergegeven:

- De maximale geleiderbelasting in het globale assenstelsel, gesplitst in aandeel van back en ahead span
- De gecombineerde geleiderbelasting (Ba+Ah) in het globale assenstelsel met in het lokale assenstelsel de maximaal optredende trekkracht. Componenten Fx en Fy als absolute waarde
- De alledaagse (EDS) waarden van de gecombineerde geleiderbelastingen (Ba+Ah) met bijbehorende trekkrachten
- Controle op uplift, waar een negatieve waarde duidt op uplift

Maximale waarden voor back en ahead span

Geleider	Fx_ba [kN]	Fx_ah [kN]	Fy_ba [kN]	Fy_ah [kN]	Fz_ba [kN]	Fz_ah [kN]
bl1	-68,8	68,8	6,7	6,7	10,5	10,5
380ct1f1	-275,2	275,2	32,3	32,3	36,9	36,9
380ct1f2	-270,3	270,3	30,1	30,1	36,8	36,8
380ct1f3	-264,9	264,9	27,5	27,5	36,8	36,8
380ct2f1	-275,2	275,2	32,3	32,3	36,9	36,9
380ct2f2	-270,3	270,3	30,1	30,1	36,8	36,8
380ct2f3	-264,9	264,9	27,5	27,5	36,8	36,8
bl2	-67,8	67,8	6,7	6,7	10,4	10,4

Min. Weight span (m)

Weight spar Combinatie1

Geleider	SLS 1a	SLS 4	SLS 7
bl1	454,0	466,0	454,0
380ct1f1	454,0	464,5	454,0
380ct1f2	454,0	464,2	454,0
380ct1f3	454,0	464,0	454,0
380ct2f1	454,0	464,5	454,0
380ct2f2	454,0	464,2	454,0
380ct2f3	454,0	464,0	454,0
bl2	454,0	466,2	454,0

Max. Weight span (m)

Weight spar Combinatie1

Geleider	ULS 1a	ULS 3
bl1	523,2	443,8
380ct1f1	488,7	454,9
380ct1f2	485,1	453,9
380ct1f3	481,0	452,8
380ct2f1	488,7	454,9
380ct2f2	485,1	453,9
380ct2f3	481,0	452,8
bl2	525,0	443,5

Omhullende weight span over alle combinaties (incl. 0,9 combinaties)

Voor alle geleiders

		Wind / Weight span verhouding
Max. weight span	525,0 m	1,312 -
Min. weight span	236,3 m	0,591 -

Project: RLL-TLB380
 Masttype: S+3_s
 Mast: 0

Maximale waarden back+ahead span Maximale waarden trekkracht geleider

Geleider	Fx	Fy	Fz	Ft_ba	Ft_ah
	[kN]	[kN]	[kN]	[kN]	[kN]
bl1	26,1	13,4	21,1	-68,8	68,8
380ct1f1	105,1	64,7	73,8	-275,2	275,2
380ct1f2	105,1	60,2	73,7	-270,3	270,3
380ct1f3	105,1	54,9	73,5	-264,9	264,9
380ct2f1	105,1	64,7	73,8	-275,2	275,2
380ct2f2	105,1	60,2	73,7	-270,3	270,3
380ct2f3	105,1	54,9	73,5	-264,9	264,9
bl2	25,4	13,4	20,9	-67,8	67,8

EDS-belastingen geleiders

Geleider	Fx	Fy	Fz	Ft_ba	Ft_ah
	[kN]	[kN]	[kN]	[kN]	[kN]
bl1	0,0	0,0	4,5	-17,4	17,4
380ct1f1	0,0	0,0	37,6	-131,3	131,3
380ct1f2	0,0	0,0	37,6	-131,3	131,3
380ct1f3	0,0	0,0	37,6	-131,3	131,3
380ct2f1	0,0	0,0	37,6	-131,3	131,3
380ct2f2	0,0	0,0	37,6	-131,3	131,3
380ct2f3	0,0	0,0	37,6	-131,3	131,3
bl2	0,0	0,0	4,4	-16,9	16,9

Controle uplift SLS-wind

Combinatie: Geleider	Fz_ba	Fz_ah
	[kN]	[kN]
SLS 4 bl1	2,3	2,3
380ct1f1	19,2	19,2
380ct1f2	19,2	19,2
380ct1f3	19,2	19,2
380ct2f1	19,2	19,2
380ct2f2	19,2	19,2
380ct2f3	19,2	19,2
bl2	2,2	2,2

Project: RLL-TLB380
 Masttype: S+3_s
 Mast: 0

ULS-fundatiebelasting combinatie 1 en 3 wind haaks op de lijn of bissectrice en EDS, vanuit geleiders

Combinatie	Combination	F_x [kN]	F_y [kN]	F_z [kN]	M_x [kNm]	M_y [kNm]	M_z [kNm]
ULS 1a_90		0	386	299	17707	0	0
ULS 1a_0,9_90		0	386	204	17706	0	0
ULS 3_90		0	233	484	10804	0	0
ULS 3_0,9_90		0	233	379	10803	0	0
SLS 7		0	0	235	1	0	0

ULS-fundatiebelasting combinatie 1 en 3 wind haaks op de lijn of bissectrice en EDS, totaal geleiders en mast

Combinatie	F_x [kN]	F_y [kN]	F_z [kN]	M_x [kNm]	M_y [kNm]	M_z [kNm]
ULS 1a_90	0	716	724	27713	0	0
ULS 3_90	0	332	908	13806	0	0
SLS 7	0	0	588	1	0	0

Fundatiebelastingen, selectie belastingcombinaties op basis grootste waarde

Combinatie	F_x [kN]	F_y [kN]	F_z [kN]	M_x [kNm]	M_y [kNm]	M_z [kNm]
ULS 1a_90	0	716	724	27713	0	0
ULS 1a_0,9_0,9_0	416	0	485	1	13999	0
ULS 5a Ba 11	105	0	580	159	4665	-998
ULS 1a_45	319	507	711	18945	10293	0

Noot: grootste waarden kunnen in meerdere combinaties voorkomen, een combinatie is weergegeven.

Oplegreacties op fundering per randstijl

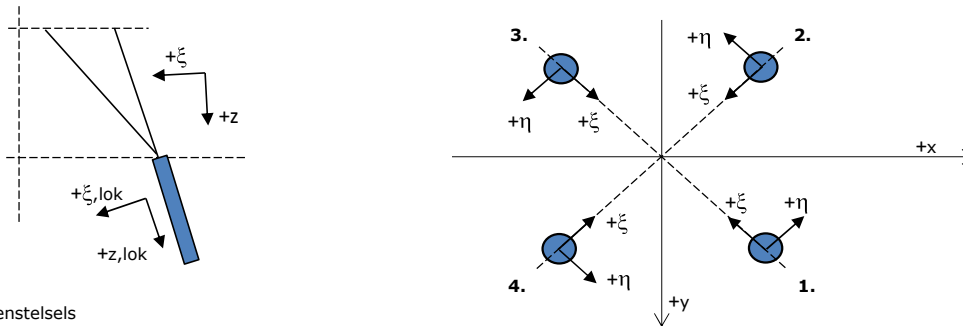

Assenstelsels

Maximale drukbelasting

Stijl	Combinatie	R_x [kN]	R_y [kN]	R_z [kN]	R_{η} [kN]	R_{ξ} [kN]	$R_{\xi,lok}$ [kN]	$R_{z,lok}$ [kN]
1	ULS 1a_45	265	241	1634	17	-357	-11	1671
2	ULS 1a_0	133	-144	873	8	-196	-11	893
3	ULS 8 Ba	-84	-115	697	-22	-141	7	713
4	ULS 1a_135	-265	241	1634	-17	-357	-11	1671

Maximale trekbelasting

Stijl	Combinatie	R_x [kN]	R_y [kN]	R_z [kN]	R_{η} [kN]	R_{ξ} [kN]	$R_{\xi,lok}$ [kN]	$R_{z,lok}$ [kN]
1	ULS 8 Ba	-28	-58	-352	21	60	-14	-359
2	ULS 1a_0,9_0,9_135	-216	192	-1337	17	288	5	-1367
3	ULS 1a_0,9_0,9_45	216	192	-1337	-17	288	5	-1367
4	ULS 1a_0,9_0,9_0	84	-95	-576	-8	127	4	-589

Maximale torsiebelasting (positief)

Stijl	Combinatie	R_x [kN]	R_y [kN]	R_z [kN]	R_{η} [kN]	R_{ξ} [kN]	$R_{\xi,lok}$ [kN]	$R_{z,lok}$ [kN]
1	ULS 5a Ah 11	24	-39	-80	45	11	-6	-81
2	ULS 5a Ba 21	27	-87	385	43	-80	1	394
3	ULS 5a Ba 21	-24	39	-80	45	11	-6	-81
4	ULS 5a Ah 11	-27	87	385	43	-80	1	394

Maximale torsiebelasting (negatief)

Stijl	Combinatie	R_x [kN]	R_y [kN]	R_z [kN]	R_{η} [kN]	R_{ξ} [kN]	$R_{\xi,lok}$ [kN]	$R_{z,lok}$ [kN]
1	ULS 5a Ba 11	27	87	385	-43	-80	1	394
2	ULS 5a Ah 21	24	-39	-80	-45	11	-6	-81
3	ULS 5a Ah 21	-27	-87	385	-43	-80	1	394
4	ULS 5a Ba 11	-24	-39	-80	-45	11	-6	-81

Project: RLL-TLB380
 Masttype: S+3_s
 Mast: 0

Combinatie Ftrek+Fhor

Stijl	Combinatie	R _x [kN]	R _y [kN]	R _z [kN]	R _η [kN]	R _ξ [kN]	R _{ξ,lok} [kN]	R _{z,lok} [kN]
1	ULS 8 Ba	-28	-58	-352	21	60	-14	-359
2	ULS 1a_0,9_0,9_135	-216	192	-1337	17	288	5	-1367
3	ULS 1a_0,9_0,9_45	216	192	-1337	-17	288	5	-1367
4	ULS 1a_0,9_0,9_0	84	-95	-576	-8	127	4	-589

Permanente belasting

Stijl	Combinatie	R _x [kN]	R _y [kN]	R _z [kN]	R _η [kN]	R _ξ [kN]	R _{ξ,lok} [kN]	R _{z,lok} [kN]
1	SLS 7	24	24	147	0	-34	-3	150
2	SLS 7	24	-24	147	0	-34	-3	150
3	SLS 7	-24	-24	147	0	-34	-3	150
4	SLS 7	-24	24	147	0	-34	-3	150

Omhullenden ongeacht stijl

Belasting	Combinatie	R _x [kN]	R _y [kN]	R _z [kN]	R _η [kN]	R _ξ [kN]	R _{ξ,lok} [kN]	R _{z,lok} [kN]
Max. druk	ULS 1a_45	265	241	1634	17	-357	-11	1671
Max. trek	ULS 1a_0,9_0,9_45	216	192	-1337	-17	288	5	-1367
Max. pos. torsie	ULS 5a Ah 11	24	-39	-80	45	11	-6	-81
Max. neg. torsie	ULS 5a Ba 11	-24	-39	-80	-45	11	-6	-81
Comb. trek+torsie	ULS 1a_0,9_0,9_45	216	192	-1337	-17	288	5	-1367

Maximale trekbelasting SLS

Stijl	Combinatie	R _x [kN]	R _y [kN]	R _z [kN]	R _η [kN]	R _ξ [kN]	R _{ξ,lok} [kN]	R _{z,lok} [kN]
1	SLS 7	24	24	147	0	-34	-3	150
2	SLS 1a_135	-133	117	-823	11	176	2	-841
3	SLS 1a_45	133	117	-823	-11	176	2	-841
4	SLS 1a_0	45	-52	-318	-5	69	2	-325

Maximale drukbelasting SLS

Stijl	Combinatie	R _x [kN]	R _y [kN]	R _z [kN]	R _η [kN]	R _ξ [kN]	R _{ξ,lok} [kN]	R _{z,lok} [kN]
1	SLS 1a_45	181	165	1119	11	-245	-8	1144
2	SLS 1a_0	94	-101	612	5	-138	-8	625
3	SLS 7	-24	-24	147	0	-34	-3	150
4	SLS 1a_135	-181	165	1119	-11	-245	-8	1144

Project: RLL-TLB380
Masttype: S+3_s
Mast: 0

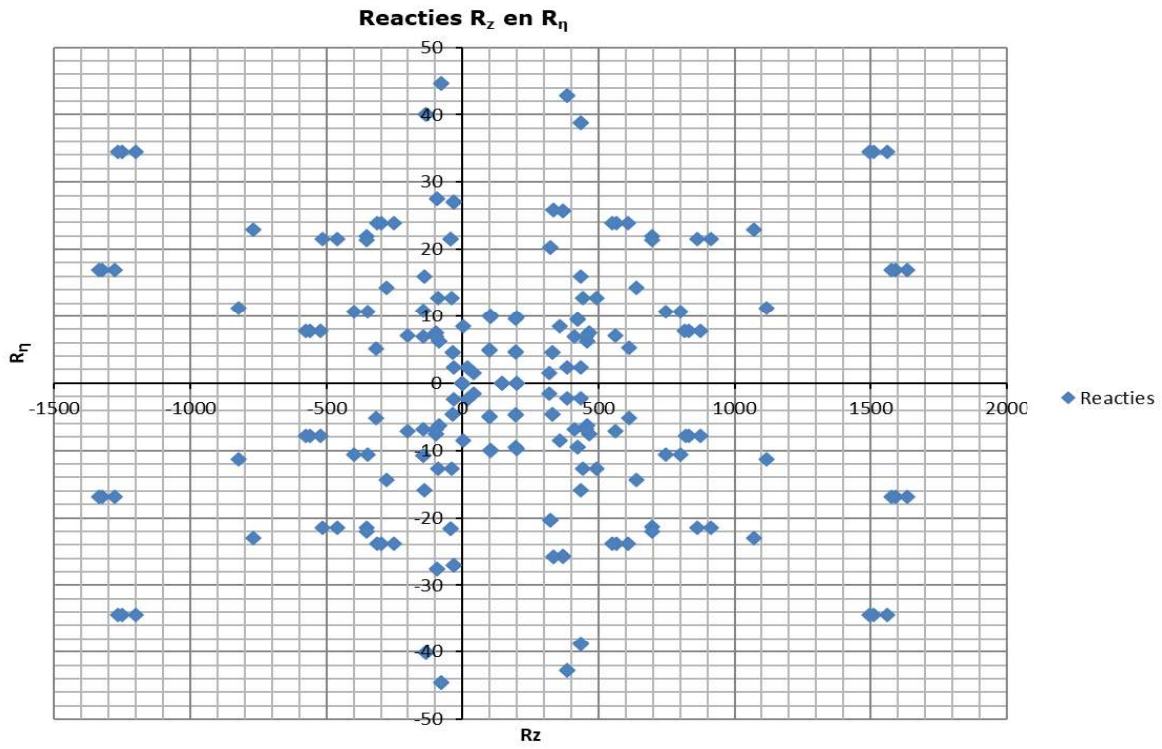

Project: RLL-TLB380
 Tower: S+6_s
 Number: 1059

Auteur: TBR
 Versie: v12.0

Geleiderbelastingen

Algemeen

Benaming S+6_s
 Masttype Steunmast
 Aantal circuits 2
 Configuratie 2-circuit-verticaal
 Aantal bliksemgeleiders 2

Uitgangspunten

Norm NEN-EN50341-2-15:2019
 Gevolgklasse initieel CC2
 Betrouwbaarheidsniveau initieel Nieuwbouw
 Referentieperiode initieel 50 jaar
 CC2
 Betrouwbaarheidsniveau na aanpassing n.v.t.
 50 jaar
 Windgebied III
 Windsnelheid (m/s) 24,5
 Terreincategorie II
 Reductiefactor C_{dir} 1,00
 IJsg gebied fasegeleider B
 IJsg gebied bliksemgeleider A

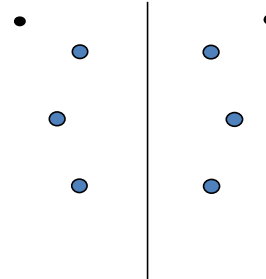

Configuratie geleiders

Geleiders Back

Omschrijving	Spanning	Geleider Back	Bundel Ba	IJsg gebied	Toeslag gewicht	Toeslag diameter	Intrekwaarden P_{back}
Circuit 1	380 kV	AAAC-AL7 620	4	B	3 %	3 %	1800
Circuit 2	380 kV	AAAC-AL7 620	4	B	3 %	3 %	1800
Bliksemdraad 1		AACSR 241-AL3-39-A20SA	1	A	3 %	3 %	1800
Bliksemdraad 2		OPGW AFL-226/38	1	A	3 %	3 %	1800

Geleiders Ahead

Omschrijving	Spanning	Geleider Ahead	Bundel Ah	IJsg gebied	Toeslag gewicht	Toeslag diameter	Intrekwaarden P_{ahead}
Circuit 1	380 kV	AAAC-AL7 620	4	B	3 %	3 %	1800
Circuit 2	380 kV	AAAC-AL7 620	4	B	3 %	3 %	1800
Bliksemdraad 1		AACSR 241-AL3-39-A20SA	1	A	3 %	3 %	1800
Bliksemdraad 2		OPGW AFL-226/38	1	A	3 %	3 %	1800

Isolatoren (1)

Omschrijving	Ophanging	Gewicht [kN]	Lengte [m]	Windopp. [m ²]
Circuit 1	V-ketting	4,50	4,00	2,00
Circuit 2	V-ketting	4,50	4,00	2,00
Bliksemdraad 1	Vast (Bliksemdraad)	0,10	0,30	0,10
Bliksemdraad 2	Vast (Bliksemdraad)	0,10	0,30	0,10

1. Eigenschappen gelden voor geheel van de isolatorset

Ophanghoogte en positie in mast

Circuits	Aanduiding	Nummer	Ophanghoogte	Aangrijppunt	Positie in mast Horizontale afstand
Circuit 1	10	380ct1f1	53,4 m	57,4 m	-6,7 m
Circuit 1	11	380ct1f2	43,4 m	47,4 m	-9,5 m
Circuit 1	12	380ct1f3	33,9 m	37,9 m	-6,4 m
Circuit 2	20	380ct2f1	53,4 m	57,4 m	6,7 m
Circuit 2	21	380ct2f2	43,4 m	47,4 m	9,5 m
Circuit 2	22	380ct2f3	33,9 m	37,9 m	6,4 m
Bliksemdraad 1	1	bl1	58,3 m	58,6 m	12,1 m
Bliksemdraad 2	3	bl2	58,3 m	58,6 m	-12,1 m

Project: RLL-TLB380
 Tower: S+6_s
 Number: 1059

Hoogteaanpassing naastgelegen masten (aanpassing wind- en weight span)

	Back	Ahead	
Verhoging voor windbelasting	6,0 m	6,0 m	(positief: omhoog)
Verlaging voor verticale belasting	-6,0 m	-6,0 m	(negatief: omlaag, grotere weight span)
Verlaging:	Niet in 0,9EG-combinaties		

Hoogteafwijking mastbeeld naastgelegen masten en richtingsverandering t.o.v. Lijnrichting

Circuits	Aanduiding	Nummer	Hoogteverschil		Richtingsverandering	
			Δh back	Δh ahead	Δy back	Δy ahead
Circuit 1	10	380ct1f1	0,0	0,0 m	0,0	0,0 m
Circuit 1	11	380ct1f2	0,0	0,0 m	0,0	0,0 m
Circuit 1	12	380ct1f3	0,0	0,0 m	0,0	0,0 m
Circuit 2	20	380ct2f1	0,0	0,0 m	0,0	0,0 m
Circuit 2	21	380ct2f2	0,0	0,0 m	0,0	0,0 m
Circuit 2	22	380ct2f3	0,0	0,0 m	0,0	0,0 m
Bliksemdraad 1	1	bl1	0,0	0,0 m	0,0	0,0 m
Bliksemdraad 2	3	bl2	0,0	0,0 m	0,0	0,0 m

Lijn- en mastgegevens

		Back	Ahead
Ruling span $\sqrt{(\Sigma L^3)/\Sigma L}$		400,0	400,0 m
Lijnhoek	β	180 °	
Rotatie mast t.o.v. bissectrice	θ	0 °	
Vaklengte		800	800 m
Hoogte onderkant mast t.o.v. maaiveld		0,5 m	
Beschouwde windrichtingen	α_1	0 °	
Windrichtingen volgens:	α_2	45 °	
Geleiderbelastingen	α_3	90 °	
	α_4	135 °	
	α_5	- °	
	α_6	- °	

Windrichtingen gelden t.o.v. hoofdrichting mastconstructie, niet t.o.v. bissectrice.

Windrichtingen en positieve richtingen belastingen

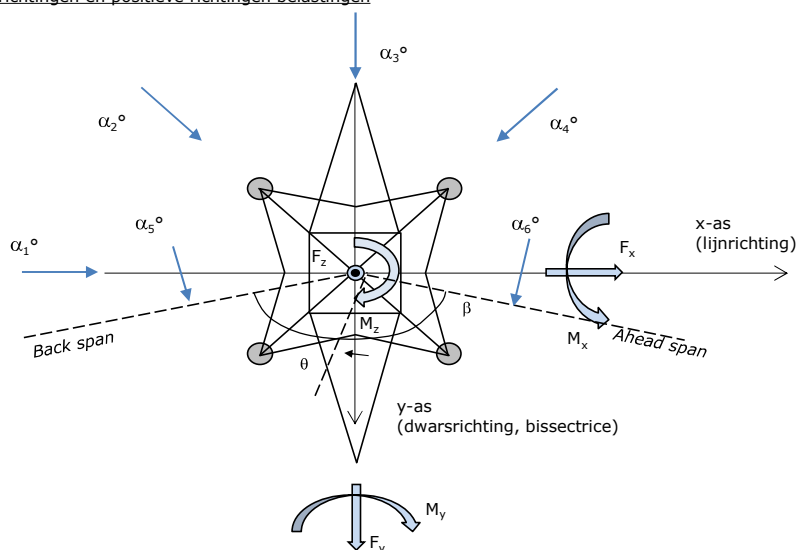

Beschouwd aantal windrichtingen

1a	4
3	4
4	1
6	1
Overig	1

Project: RLL-TLB380
 Tower: S+6_s
 Number: 1059

Geleiderafval

		SPLS - torsie		SPLS - Enkelzijdige trek		5a - geleiderbreuk	
		Aanw.	Afw.	Aanw.	Afw.	Aanw.	Afw.
Circuit 1	380ct1f1	1	0	1	0	0,8	0
Circuit 1	380ct1f2	1	0	1	0	0,8	0
Circuit 1	380ct1f3	1	0	1	0	0,8	0
Circuit 2	380ct2f1	0	1	1	0	0,8	0
Circuit 2	380ct2f2	0	1	1	0	0,8	0
Circuit 2	380ct2f3	0	1	1	0	0,8	0
Bliksemdraad 1	b1	1	0	1	0	1	0
Bliksemdraad 2	b2	0	1	1	0	1	0

Belastingsituaties SPLS

Beschouwde situaties SPLS: SPLS voor steunmast niet van toepassing

Principe belastingssituaties:

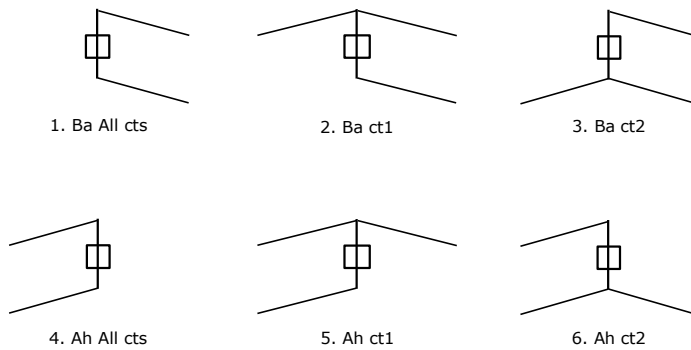

Belastingsituaties 5a. Geleiderbreuk

Beschouwde situaties geleiderbreuk 5a: 1 en 2, alle mogelijke situaties.

Principe belastingssituaties:

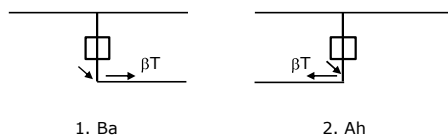

Project: RLL-TLB380
 Tower: S+6_s
 Number: 1059

Belastingsituaties 6. Bouw- en onderhoud

Onder 6a wordt de belasting door aanwezigheid lijnwagen of lijnfiets in combinatie met puntlast op traverse in rekening gebracht. Combinatie 6b bevat geen belastingen in geleider of op traverse. Deze combinatie is toegevoegd om te kunnen combineren met separate controle bordessen etc. De situaties worden in ULS en in iedere SPLS-situatie (in geval van hoekmast) toegepast.

	Fase	Bliksem
Lijnwagen	4,0 kN	2,0 kN
Puntlast op traverse	1,0 kN	1,0 kN

Beschouwde situaties bouw- en onderhoud 6a: 1 t/m 4, alle mogelijke situaties.

Aanwezigheid lijnwagen: Circuit, belasting tegelijk aanwezig in alle geleiders per circuit.

Principe belastingssituaties:

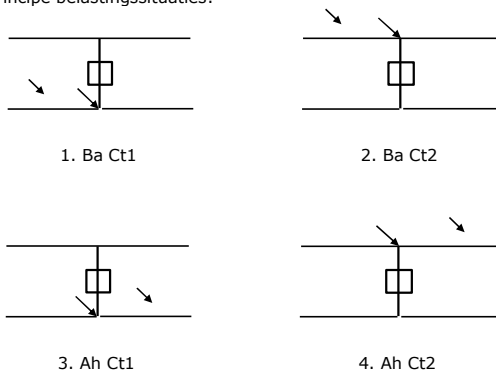

Belastingsituaties 8. Lijndansen als statische belasting

Geleider		
Steunmast fase	0,866 W	1,5 W
Steunmast bliksem	1,5 EDS	1,5 W
Hoekmast fase en bliksem	1,5 EDS	1,5 W

Beschouwde situaties lijndansen 8: 1 en 2, alle mogelijke situaties.

Belasting tegelijk aanwezig in alle geleiders van het circuit.

Principe belastingssituaties:

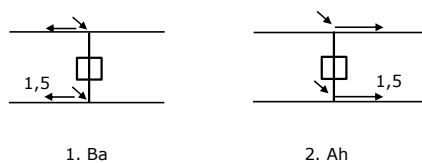

Belastingcombinatie 8. Lijndansen als dynamische belasting

Alleen van toepassing op hoek- en eindmasten

Belasting bestaat uit EDS-trekbelasting in één van de geleiders aan één zijde van de mast

Door gebruiker via het belastingspectrum van tabel 4.11/NL.1 om te zetten naar spanningspectrum

Project: RLL-TLB380
 Tower: S+6_s
 Number: 1059

Mastconstructie

Eigenschappen

Masttype	Steenmast	
Mastbenaming	S+6_s	
Voetplaat t.o.v. maaiveld	0,5 m	
Masthoogte t.o.v. voetplaat	61,7 m	
Gewicht mast	376,2 kN	
<i>Breedte en helling mast bij fundatie</i>	x-ri.	y-ri.
Pootsprei	10,94	10,94 m
Helling van de randstijl	0,150	0,150 -
Factor spatkracht	1,1	1,1 -

Berekening windbelasting

Dynamische invloed G_T	1,00 (<i>Masthoogte < 60 m</i>)
Windbelasting overhoeks op mastlichaam evenredig met:	$(A1C1\sin^2(\phi)+A2C2\cos^2(\phi))$
Windbelasting overhoeks op traverse evenredig met:	$(A1C1\sin^2(\phi)+A2C2\cos^2(\phi))$
Vergroting wind overhoeks mastlichaam	$(1+0,2\sin^2(2\phi))$
Vergroting wind overhoeks traverse	$(1+0,2\sin^2(2\phi))$
Factor wind evenwijdig t.o.v. haaks op traverse	0,4

Eigenschappen mastsecties langsrichting (vooraanzicht, yz-vlak)

Omschrijving	h [m]	b ₁ [m]	b ₂ [m]	Δh [m]	Δ _x [m]	A ₀ [m ²]	A ₁ [m ²]	χ = A ₁ /A ₀ [-]	C _t
Broekstuk	16,90	10,94	5,87	16,90	0,150	142,01	22,98	0,16	3,10
Eerste tussenstuk	29,20	5,87	4,54	12,30	0,054	64,01	14,52	0,23	2,82
Tweede tussenstuk	37,90	4,54	3,60	8,70	0,054	35,41	8,30	0,23	2,79
Bovenstuk 1	47,40	3,60	2,92	9,50	0,036	30,97	8,47	0,27	2,63
Bovenstuk 2	60,00	2,92	2,01	12,60	0,036	31,06	8,18	0,26	2,67
Topstuk	61,70	2,01		1,70		1,71	0,32	0,18	3,00
Ondertraverse	37,90	8,10		3,00		12,15	3,06	0,25	2,71
Middentraverse	47,40	11,95		2,80		16,73	4,07	0,24	2,75
Boventraverse	57,40	10,60		2,60		13,78	3,86	0,28	2,61

Eigenschappen mastsecties dwarsrichting (zijaanzicht, xz-vlak)

Omschrijving	h [m]	b ₁ [m]	b ₂ [m]	Δh [m]	Δ _x [m]	A ₀ [m ²]	A ₁ [m ²]	χ = A ₁ /A ₀ [-]	C _t
Broekstuk	16,90	10,94	5,87	16,90	0,150	142,01	22,98	0,16	3,10
Eerste tussenstuk	29,20	5,87	4,54	12,30	0,054	64,01	14,52	0,23	2,82
Tweede tussenstuk	37,90	4,54	3,60	8,70	0,054	35,41	8,30	0,23	2,79
Bovenstuk 1	47,40	3,60	2,92	9,50	0,036	30,97	8,47	0,27	2,63
Bovenstuk 2	60,00	2,92	2,01	12,60	0,036	31,06	8,18	0,26	2,67
Topstuk	61,70	2,01		1,70		1,71	0,32	0,18	3,00
Ondertraverse	37,90	8,10		3,00		12,15	3,06	0,25	2,71
Middentraverse	47,40	11,95		2,80		16,73	4,07	0,24	2,75
Boventraverse	57,40	10,60		2,60		13,78	3,86	0,28	2,61

NB: oppervlakte traverse dwarsrichting van de tabel wordt in berekening gereduceerd.
 NB: oppervlakte traverse per zijde, dus helft van totaal van twee traverses.

Project: RLL-TLB380
 Tower: S+6_s
 Number: 1059

Windoppervlak feeders telecominstallaties

Onderdeel	A (m ² /m)	Factor	Δh	A ₁
Broekstuk	0,14	0,71	16,9	1,7
Eerste tussenstuk	0,14	0,71	12,3	1,2
Tweede tussenstuk	0,14	0,71	8,7	0,9
Bovenstuk 1	0,14	0,71	9,5	0,9
Bovenstuk 2				

Invoer antennes

Omschrijving	A (m ²)	h (m)	C _i (m)
Antenne top			
Antenne o.t.	4,7	44,2	1,5

Belastingen mastsectie langsrichting (x-richting) per windrichting

Omschrijving	P _w [kN/m ²]	F _{x1} [kN]	F _{x2} [kN]	F _{x3} [kN]	F _{x4} [kN]	h _{ef} [m]	M _{y1} [kNm]	M _{y2} [kNm]	M _{y3} [kNm]	M _{y4} [kNm]
Broekstuk	0,70	50,0	42,4	0,0	-42,4	8,5	422,4	358,4	0,0	-358,4
Eerste tussenstuk	0,92	37,5	31,8	0,0	-31,8	23,1	863,5	732,7	0,0	-732,7
Tweede tussenstuk	1,02	23,6	20,0	0,0	-20,0	33,6	791,1	671,2	0,0	-671,2
Bovenstuk 1	1,09	24,3	20,7	0,0	-20,7	42,7	1038,1	880,9	0,0	-880,9
Bovenstuk 2	1,16	25,3	21,4	0,0	-21,4	53,7	1357,3	1151,7	0,0	-1151,7
Topstuk	1,19	1,1	1,0	0,0	-1,0	60,9	68,8	58,4	0,0	-58,4
Ondertraverse	1,06	17,7	10,5	0,0	-10,5	38,9	686,9	408,0	0,0	-408,0
Middentraverse	1,13	25,2	15,0	0,0	-15,0	48,3	1218,0	723,4	0,0	-723,4
Boventraverse	1,18	23,8	14,1	0,0	-14,1	58,3	1386,1	823,3	0,0	-823,3
Totaal		228,4	176,9	0,0	-176,9		7832,2	5808,1	0,0	-5808,1

Belastingen mastsectie dwarsrichting (y-richting) per windrichting

Omschrijving	P _w [kN/m ²]	F _{y1} [kN]	F _{y2} [kN]	F _{y3} [kN]	F _{y4} [kN]	h _{ef} [m]	M _{x1} [kNm]	M _{x2} [kNm]	M _{x3} [kNm]	M _{x4} [kNm]
Broekstuk	0,70	0,0	42,4	50,0	42,4	8,5	0,0	358,4	422,4	358,4
Eerste tussenstuk	0,92	0,0	31,8	37,5	31,8	23,1	0,0	732,7	863,5	732,7
Tweede tussenstuk	1,02	0,0	20,0	23,6	20,0	33,6	0,0	671,2	791,1	671,2
Bovenstuk 1	1,09	0,0	20,7	24,3	20,7	42,7	0,0	880,9	1038,1	880,9
Bovenstuk 2	1,16	0,0	21,4	25,3	21,4	53,7	0,0	1151,7	1357,3	1151,7
Topstuk	1,19	0,0	1,0	1,1	1,0	60,9	0,0	58,4	68,8	58,4
Ondertraverse	1,06	0,0	10,5	7,1	10,5	38,9	0,0	408,0	274,8	408,0
Middentraverse	1,13	0,0	15,0	10,1	15,0	48,3	0,0	723,4	487,2	723,4
Boventraverse	1,18	0,0	14,1	9,5	14,1	58,3	0,0	823,3	554,5	823,3
Totaal		0,0	176,9	188,4	176,9		0,0	5808,1	5857,6	5808,1

Resulterende belastingen vanuit mastconstructie incl. antenne zonder geleiders niveau fundatie (kar. waarde)

Belasting / windrichting	F _x [kN]	F _y [kN]	F _z [kN]	M _x [kNm]	M _y [kNm]	M _z [kNm]
Permanente belasting	0	0	376	0	0	0
Windrichting 0°	236	0	0	0	8175	0
Windrichting 45°	182	182	0	6050	6050	0
Windrichting 90°	0	196	0	6200	0	0
Windrichting 135°	-182	182	0	6050	-6050	0

Project: RLL-TLB380
 Tower: S+6_s
 Number: 1059

Tussenresultaten geleiderbelastingen

Geleiders back

Circuit	Geleider	Diameter [mm]	A [mm ²]	G [N/m]	E [N/mm ²]	αT [-]
Circuit 1	AAAC-AL7 620	32,4	621,0	17,71	56000	2,30E-05
Circuit 2	AAAC-AL7 620	32,4	621,0	17,71	56000	2,30E-05
Bliksemdraad 1	AACSR 241-AL3-39-A20SA	21,8	281,0	9,38	70165	1,97E-05
Bliksemdraad 2	OPGW AFL-226/38	21,7	264,0	9,13	72000	1,98E-05

Geleiders ahead

Circuit	Geleider	Diameter [mm]	A [mm ²]	G [N/m]	E [N/mm ²]	αT [-]
Circuit 1	AAAC-AL7 620	32,4	621,0	17,71	56000	2,30E-05
Circuit 2	AAAC-AL7 620	32,4	621,0	17,71	56000	2,30E-05
Bliksemdraad 1	AACSR 241-AL3-39-A20SA	21,8	281,0	9,38	70165	1,97E-05
Bliksemdraad 2	OPGW AFL-226/38	21,7	264,0	9,13	72000	1,98E-05

Verticale belasting back

Circuit	Bundel [-]	Toeslag [%]	$W_{z,G}$ [N/m]	IJsgebied	Formule	$W_{z,ijs}$ [N/m]	$W_{z,ijs,bundel}$ [N/m]
Circuit 1	4	3	73,0	B	4+0,2d	10,5	41,9
Circuit 2	4	3	73,0	B	4+0,2d	10,5	41,9
Bliksemdraad 1	1	3	9,7	A	15+0,4d	23,7	23,7
Bliksemdraad 2	1	3	9,4	A	15+0,4d	23,7	23,7

Verticale belasting ahead

Circuit	Bundel [-]	Toeslag [%]	$W_{z,G}$ [N/m]	IJsgebied	Formule	$W_{z,ijs}$ [N/m]	$W_{z,ijs,bundel}$ [N/m]
Circuit 1	4	3	73,0	B	4+0,2d	10,5	41,9
Circuit 2	4	3	73,0	B	4+0,2d	10,5	41,9
Bliksemdraad 1	1	3	9,7	A	15+0,4d	23,7	23,7
Bliksemdraad 2	1	3	9,4	A	15+0,4d	23,7	23,7

Isolatoren

Geleider	$G_{isolator}$ [kN]	Aantal	$F_{v,iso}$ [kN]	Lengte [m]	Windopp. [m ²]	Windhoogte [m]	Stuwdruk [kN/m ²]	Vormfactor [-]	$F_{h,iso}$ [kN]
380ct1f1	4,50	1	4,5	4,0	2,0	55,90	1,17	1,2	2,81
380ct1f2	4,50	1	4,5	4,0	2,0	45,90	1,11	1,2	2,66
380ct1f3	4,50	1	4,5	4,0	2,0	36,40	1,04	1,2	2,50
380ct2f1	4,50	1	4,5	4,0	2,0	55,90	1,17	1,2	2,81
380ct2f2	4,50	1	4,5	4,0	2,0	45,90	1,11	1,2	2,66
380ct2f3	4,50	1	4,5	4,0	2,0	36,40	1,04	1,2	2,50
bl1	0,10	1	0,1	0,3	0,1	58,95	1,18	1,2	0,14
bl2	0,10	1	0,1	0,3	0,1	58,95	1,18	1,2	0,14

Project: RLL-TLB380
 Tower: S+6_s
 Number: 1059

Windbelasting back

Geleider	hoogte		G_{c_dwars}	G_{c_trek}	C_c	$d_{toeslag}$	w_y	$w_{y,vak}$	$D_{ijs,toeslag}$	$w_{y,ijs}$	$w_{y,ijs,vak}$
	wind	Stuwdruk									
	[m]	[kN/m ²]	[-]	[-]	[-]	[mm]	[N/m]	[N/m]	[mm]	[N/m]	[N/m]
380ct1f1	49,5	1,13	0,62	0,62	0,96	33,37	89,5	89,5	51,8	173,7	173,7
380ct1f2	39,5	1,07	0,60	0,60	0,98	33,37	83,6	83,6	51,8	158,9	158,9
380ct1f3	30,0	0,99	0,58	0,58	1,01	33,37	76,6	76,6	51,8	142,0	142,0
380ct2f1	49,5	1,13	0,62	0,62	0,96	33,37	89,5	89,5	51,8	173,7	173,7
380ct2f2	39,5	1,07	0,60	0,60	0,98	33,37	83,6	83,6	51,8	158,9	158,9
380ct2f3	30,0	0,99	0,58	0,58	1,01	33,37	76,6	76,6	51,8	142,0	142,0
bl1	54,4	1,16	0,62	0,62	1,18	22,45	19,2	19,2	63,8	55,4	55,4
bl2	54,4	1,16	0,62	0,62	1,18	22,35	19,1	19,1	63,7	55,3	55,3

Windbelasting ahead

Geleider	hoogte		G_{c_dwars}	G_{c_trek}	C_c	$d_{toeslag}$	w_y	$w_{y,vak}$	$D_{ijs,toeslag}$	$w_{y,ijs}$	$w_{y,ijs,vak}$
	wind	Stuwdruk									
	[m]	[kN/m ²]	[-]	[-]	[-]	[mm]	[N/m]	[N/m]	[mm]	[N/m]	[N/m]
380ct1f1	49,5	1,13	0,62	0,62	0,96	33,37	89,5	89,5	51,8	173,7	173,7
380ct1f2	39,5	1,07	0,60	0,60	0,98	33,37	83,6	83,6	51,8	158,9	158,9
380ct1f3	30,0	0,99	0,58	0,58	1,01	33,37	76,6	76,6	51,8	142,0	142,0
380ct2f1	49,5	1,13	0,62	0,62	0,96	33,37	89,5	89,5	51,8	173,7	173,7
380ct2f2	39,5	1,07	0,60	0,60	0,98	33,37	83,6	83,6	51,8	158,9	158,9
380ct2f3	30,0	0,99	0,58	0,58	1,01	33,37	76,6	76,6	51,8	142,0	142,0
bl1	54,4	1,16	0,62	0,62	1,18	22,45	19,2	19,2	63,8	55,4	55,4
bl2	54,4	1,16	0,62	0,62	1,18	22,35	19,1	19,1	63,7	55,3	55,3

NB: belastingen w_v gelden voor bundel

Project: RLL-TLB380
 Masttype: S+6_s
 Mast: 1059

Auteur: TBR
 Versie: v12.0

Geleiderbelastingen

Uitgangspunten

Betrouwbaarheidsniveau Nieuwbouw CC2
 Referentieperiode 50 jaar

ULS (bezwijksterkte)		NEN-EN50341-2-15:2019							
Belastingsgeval	omschrijving	Temp °C	γ_G		γ_Q			γ_a A_k	
			$G_{k,mast}$	$G_{k,geleider}$	Q_{pk}	Q_{wk}	Q_{ik}		
ULS 1a	Wind	10°	1,20	1,20	0,00	1,50	0,00	0,0	
ULS 1a_0,9	Wind 0,9Gk alleen mast	10°	0,90	1,20	0,00	1,50	0,00	0,0	
ULS 1a_0,9_0,9	Wind 0,9Gk ook geleider	10°	0,90	0,90	0,00	1,50	0,00	0,0	
ULS 3	Wind+ijs	-5°	1,20	1,20	0,00	0,45	1,50	0,0	
ULS 3_0,9	Wind+ijs 0,9	-5°	0,90	1,20	0,00	0,45	1,50	0,0	
ULS 4	Koude+wind	-20°	1,20	1,20	0,00	0,30	0,00	0,0	
ULS 4_0,9	Koude+wind 0,9	-20°	0,90	1,20	0,00	0,30	0,00	0,0	
ULS 5a	Torsiebelastingen	10°	1,00	1,00	1,00	0,00	0,00	1,0	
ULS 5b	Longitudinale belastingen	10°	1,00	1,00	0,00	0,00	0,00	1,0	
ULS 6	Bouw en onderhoud	5°	1,20	1,20	1,50	0,30	0,00	0,0	
ULS 6_0,9	Bouw en onderhoud	5°	1,20	1,20	0,00	0,30	0,00	0,0	
ULS 7	Permanent	10°	1,35	1,35	0,00	0,00	0,00	0,0	
ULS 8	Special	10°	1,00	1,00	0,00	0,00	0,00	1,0	
SPLS (Bezwijksterkte, enkel voor hoekmasten: afwezigheid geleiders)			γ_G		γ_Q				
			G_k	G_k	Q_{pk}	Q_{wk}	Q_{ik}	A_k	
SPLS 1a	Wind	10°	1,20	1,20	0,0	0,78	0,00	0,0	
SPLS 1a_0,9	Wind 0,9	10°	0,90	1,20	0,0	0,78	0,00	0,0	
SPLS 1a_0,9_0,9	Wind 0,9	10°	0,90	0,90	0,0	0,78	0,00	0,0	
SPLS 3	Wind+ijs	-5°	1,20	1,20	0,0	0,36	0,34	0,0	
SPLS 3_0,9	Wind+ijs 0,9	-5°	0,90	1,20	0,0	0,36	0,34	0,0	
SPLS 4	Koude+wind	-20°	1,20	1,20	0,0	0,24	0,00	0,0	
SPLS 4_0,9	Koude+wind 0,9	-20°	0,90	1,20	0,0	0,24	0,00	0,0	
SPLS 6	Bouw en onderhoud	5°	1,20	1,20	1,2	0,24	0,0	0,0	
SPLS 6_0,9	Bouw en onderhoud	5°	1,20	1,20	0,0	0,24	0,0	0,0	
SLS (controle van de vervormingen, vermoeiing, EDS)			G_k		Q_{pk}	Q_{wk}	Q_{ik}	A_k	
SLS 1a	Wind	10°	1,00	1,00	0,0	1,00	0,0	0,0	
SLS 3	Wind+ijs	-5°	1,00	1,00	0,0	0,30	1,00	0,0	
SLS 4	Wind	-20°	1,00	1,00	0,0	0,20	0,0	0,0	
SLS 6	Bouw en onderhoud	5°	1,00	1,00	0,0	0,20	0,0	0,0	
SLS 7	PB (EDS, geen wind)	10°	1,00	1,00	0,0	0,00	0,0	0,0	

Aantal windrichtingen 4
 Aantal belastingcombinaties ULS 46
 Aantal belastingcombinaties SPLS 0
 Aantal belastingcombinaties SLS 11
 Aantal knooplasten 456

Project: RLL-TLB380
 Masttype: S+6_s
 Mast: 1059

Samenvattingstabellen geleiderbelastingen

In de onderstaande vier tabellen is weergegeven:

- De maximale geleiderbelasting in het globale assenstelsel, gesplitst in aandeel van back en ahead span
- De gecombineerde geleiderbelasting (Ba+Ah) in het globale assenstelsel met in het lokale assenstelsel de maximaal optredende trekkracht. Componenten Fx en Fy als absolute waarde
- De alledaagse (EDS) waarden van de gecombineerde geleiderbelastingen (Ba+Ah) met bijbehorende trekkrachten
- Controle op uplift, waar een negatieve waarde duidt op uplift

Maximale waarden voor back en ahead span

Geleider	Fx_ba [kN]	Fx_ah [kN]	Fy_ba [kN]	Fy_ah [kN]	Fz_ba [kN]	Fz_ah [kN]
bl1	-66,7	66,7	5,9	5,9	10,5	10,5
380ct1f1	-267,0	267,0	29,0	29,0	36,8	36,8
380ct1f2	-263,6	263,6	27,1	27,1	36,7	36,7
380ct1f3	-259,9	259,9	24,9	24,9	36,7	36,7
380ct2f1	-267,0	267,0	29,0	29,0	36,8	36,8
380ct2f2	-263,6	263,6	27,1	27,1	36,7	36,7
380ct2f3	-259,9	259,9	24,9	24,9	36,7	36,7
bl2	-65,8	65,8	5,8	5,8	10,4	10,4

Min. Weight span (m)

Weight spar Combinatie1

Geleider	SLS 1a	SLS 4	SLS 7
bl1	454,0	465,0	454,0
380ct1f1	454,0	464,2	454,0
380ct1f2	454,0	464,0	454,0
380ct1f3	454,0	463,8	454,0
380ct2f1	454,0	464,2	454,0
380ct2f2	454,0	464,0	454,0
380ct2f3	454,0	463,8	454,0
bl2	454,0	465,2	454,0

Max. Weight span (m)

Weight spar Combinatie1

Geleider	ULS 1a	ULS 3
bl1	512,7	442,4
380ct1f1	483,7	453,2
380ct1f2	480,8	452,6
380ct1f3	477,3	451,8
380ct2f1	483,7	453,2
380ct2f2	480,8	452,6
380ct2f3	477,3	451,8
bl2	514,3	442,2

Omhullende weight span over alle combinaties (incl. 0,9 combinaties)

Voor alle geleiders

		Wind / Weight span verhouding
Max. weight span	514,3 m	1,286 -
Min. weight span	251,0 m	0,627 -

Project: RLL-TLB380
 Masttype: S+6_s
 Mast: 1059

Maximale waarden back+ahead span Maximale waarden trekkracht geleider

Geleider	Fx	Fy	Fz	Ft_ba	Ft_ah
	[kN]	[kN]	[kN]	[kN]	[kN]
bl1	26,1	11,7	21,0	-66,7	66,7
380ct1f1	105,1	57,9	73,6	-267,0	267,0
380ct1f2	105,1	54,2	73,5	-263,6	263,6
380ct1f3	105,1	49,7	73,4	-259,9	259,9
380ct2f1	105,1	57,9	73,6	-267,0	267,0
380ct2f2	105,1	54,2	73,5	-263,6	263,6
380ct2f3	105,1	49,7	73,4	-259,9	259,9
bl2	25,4	11,7	20,8	-65,8	65,8

EDS-belastingen geleiders

Geleider	Fx	Fy	Fz	Ft_ba	Ft_ah
	[kN]	[kN]	[kN]	[kN]	[kN]
bl1	0,0	0,0	4,5	-17,4	17,4
380ct1f1	0,0	0,0	37,6	-131,3	131,3
380ct1f2	0,0	0,0	37,6	-131,3	131,3
380ct1f3	0,0	0,0	37,6	-131,3	131,3
380ct2f1	0,0	0,0	37,6	-131,3	131,3
380ct2f2	0,0	0,0	37,6	-131,3	131,3
380ct2f3	0,0	0,0	37,6	-131,3	131,3
bl2	0,0	0,0	4,4	-16,9	16,9

Controle uplift SLS-wind

Combinatie: Geleider	Fz_ba	Fz_ah
	[kN]	[kN]
SLS 4 bl1	2,3	2,3
380ct1f1	19,2	19,2
380ct1f2	19,2	19,2
380ct1f3	19,2	19,2
380ct2f1	19,2	19,2
380ct2f2	19,2	19,2
380ct2f3	19,2	19,2
bl2	2,2	2,2

Project: RLL-TLB380
 Masttype: S+6_s
 Mast: 1059

ULS-fundatiebelasting combinatie 1 en 3 wind haaks op de lijn of bissectrice en EDS, vanuit geleiders

Combinatie	Combination	F_x [kN]	F_y [kN]	F_z [kN]	M_x [kNm]	M_y [kNm]	M_z [kNm]
ULS 1a_90		0	347	297	16927	0	0
ULS 1a_0,9_90		0	347	207	16926	0	0
ULS 3_90		0	198	483	9759	0	0
ULS 3_0,9_90		0	198	380	9759	0	0
SLS 7		0	0	235	1	0	0

ULS-fundatiebelasting combinatie 1 en 3 wind haaks op de lijn of bissectrice en EDS, totaal geleiders en mast

Combinatie	F_x [kN]	F_y [kN]	F_z [kN]	M_x [kNm]	M_y [kNm]	M_z [kNm]
ULS 1a_90	0	641	748	26227	0	0
ULS 3_90	0	286	934	12549	0	0
SLS 7	0	0	611	1	0	0

Fundatiebelastingen, selectie belastingcombinaties op basis grootste waarde

Combinatie	F_x [kN]	F_y [kN]	F_z [kN]	M_x [kNm]	M_y [kNm]	M_z [kNm]
ULS 1a_90	0	641	748	26227	0	0
ULS 1a_0	367	0	732	2	12860	0
ULS 5a Ba 11	105	0	602	159	4980	-998
ULS 1a_45	282	452	737	17782	9499	0

Noot: grootste waarden kunnen in meerdere combinaties voorkomen, een combinatie is weergegeven.

Oplegreacties op fundering per randstijl

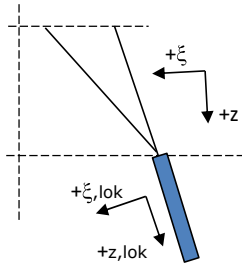

Assenstelsels

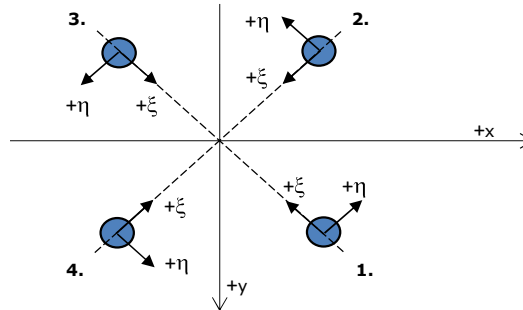

Maximale drukbelasting

Stijl	Combinatie	R_x [kN]	R_y [kN]	R_z [kN]	R_η [kN]	R_ξ [kN]	$R_{\xi,lok}$ [kN]	$R_{z,lok}$ [kN]
1	ULS 1a_45	235	215	1431	14	-318	-15	1463
2	ULS 1a_0	122	-127	771	4	-176	-13	788
3	ULS 8 Ba	-85	-114	691	-21	-141	6	706
4	ULS 1a_135	-235	215	1431	-14	-318	-15	1463

Maximale trekbelasting

Stijl	Combinatie	R_x [kN]	R_y [kN]	R_z [kN]	R_η [kN]	R_ξ [kN]	$R_{\xi,lok}$ [kN]	$R_{z,lok}$ [kN]
1	ULS 8 Ba	-27	-55	-333	20	58	-13	-341
2	ULS 1a_0,9_0,9_135	-184	164	-1123	14	246	8	-1148
3	ULS 1a_0,9_0,9_45	184	164	-1123	-14	246	8	-1148
4	ULS 1a_0,9_0,9_0	71	-76	-462	-4	104	6	-472

Maximale torsiebelasting (positief)

Stijl	Combinatie	R_x [kN]	R_y [kN]	R_z [kN]	R_η [kN]	R_ξ [kN]	$R_{\xi,lok}$ [kN]	$R_{z,lok}$ [kN]
1	ULS 5a Ah 11	23	-36	-70	41	9	-6	-71
2	ULS 5a Ba 21	29	-85	385	39	-81	1	394
3	ULS 5a Ba 21	-23	36	-70	41	9	-6	-72
4	ULS 5a Ah 11	-29	85	385	39	-81	1	394

Maximale torsiebelasting (negatief)

Stijl	Combinatie	R_x [kN]	R_y [kN]	R_z [kN]	R_η [kN]	R_ξ [kN]	$R_{\xi,lok}$ [kN]	$R_{z,lok}$ [kN]
1	ULS 5a Ba 11	29	85	385	-39	-81	1	394
2	ULS 5a Ah 21	23	36	-70	-41	9	-6	-72
3	ULS 5a Ah 21	-29	-85	385	-39	-81	1	394
4	ULS 5a Ba 11	-23	-36	-70	-41	9	-6	-71

Project: RLL-TLB380
 Masttype: S+6_s
 Mast: 1059

Combinatie Ftrek+Fhor

Stijl	Combinatie	R _x [kN]	R _y [kN]	R _z [kN]	R _η [kN]	R _ξ [kN]	R _{ξ,lok} [kN]	R _{z,lok} [kN]
1	ULS 8 Ba	-27	-55	-333	20	58	-13	-341
2	ULS 1a_0,9_0,9_135	-184	164	-1123	14	246	8	-1148
3	ULS 1a_0,9_0,9_45	184	164	-1123	-14	246	8	-1148
4	ULS 1a_0,9_0,9_0	71	-76	-462	-4	104	6	-472

Permanente belasting

Stijl	Combinatie	R _x [kN]	R _y [kN]	R _z [kN]	R _η [kN]	R _ξ [kN]	R _{ξ,lok} [kN]	R _{z,lok} [kN]
1	SLS 7	25	25	153	0	-36	-3	156
2	SLS 7	25	-25	153	0	-36	-3	156
3	SLS 7	-25	-25	153	0	-36	-3	156
4	SLS 7	-25	25	153	0	-36	-3	156

Omhullenden ongeacht stijl

Belasting	Combinatie	R _x [kN]	R _y [kN]	R _z [kN]	R _η [kN]	R _ξ [kN]	R _{ξ,lok} [kN]	R _{z,lok} [kN]
Max. druk	ULS 1a_45	235	215	1431	14	-318	-15	1463
Max. trek	ULS 1a_0,9_0,9_45	184	164	-1123	-14	246	8	-1148
Max. pos. torsie	ULS 5a Ah 11	23	-36	-70	41	9	-6	-71
Max. neg. torsie	ULS 5a Ba 11	-23	-36	-70	-41	9	-6	-71
Comb. trek+torsie	ULS 1a_0,9_0,9_45	184	164	-1123	-14	246	8	-1148

Maximale trekbelasting SLS

Stijl	Combinatie	R _x [kN]	R _y [kN]	R _z [kN]	R _η [kN]	R _ξ [kN]	R _{ξ,lok} [kN]	R _{z,lok} [kN]
1	SLS 7	25	25	153	0	-36	-3	156
2	SLS 1a_135	-111	98	-678	9	148	4	-693
3	SLS 1a_45	111	98	-678	-9	148	4	-693
4	SLS 1a_0	36	-39	-239	-3	53	3	-244

Maximale drukbelasting SLS

Stijl	Combinatie	R _x [kN]	R _y [kN]	R _z [kN]	R _η [kN]	R _ξ [kN]	R _{ξ,lok} [kN]	R _{z,lok} [kN]
1	SLS 1a_45	162	148	985	9	-219	-10	1007
2	SLS 1a_0	86	-90	545	3	-125	-9	557
3	SLS 7	-25	-25	153	0	-36	-3	156
4	SLS 1a_135	-162	148	985	-9	-219	-10	1007

Project: RLL-TLB380
Masttype: S+6_s
Mast: 1059

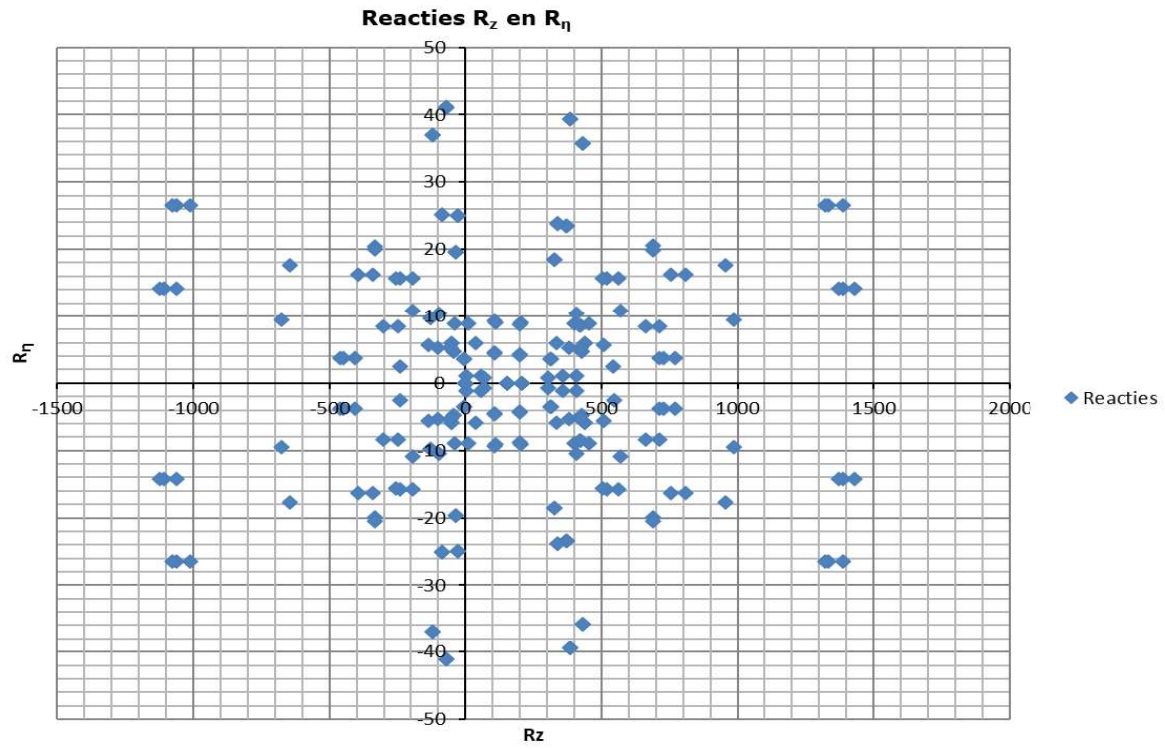

Project: RLL-TLB380
 Tower: S+9_s
 Number: 1057

Auteur: TBR
 Versie: v12.0

Geleiderbelastingen

Algemeen

Benaming S+9_s
 Masttype Steunmast
 Aantal circuits 2
 Configuratie 2-circuit-verticaal
 Aantal bliksemgeleiders 2

Uitgangspunten

Norm NEN-EN50341-2-15:2019
 Gevolgklasse initieel CC2
 Betrouwbaarheidsniveau initieel Nieuwbouw
 Referentieperiode initieel 50 jaar
 Betrouwbaarheidsniveau na aanpassing n.v.t.
 50 jaar
 Windgebied III
 Windsnelheid (m/s) 24,5
 Terreincategorie II
 Reductiefactor C_{dir} 1,00
 IJsg gebied fasegeleider B
 IJsg gebied bliksemgeleider A

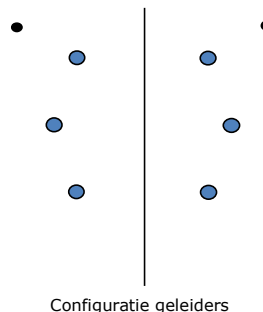

Geleiders Back

Omschrijving	Spanning	Geleider Back	Bundel Ba	IJsg gebied	Toeslag gewicht	Toeslag diameter	Intrekwaarden P_{back}
Circuit 1	380 kV	AAAC-AL7 620	4	B	3 %	3 %	1800
Circuit 2	380 kV	AAAC-AL7 620	4	B	3 %	3 %	1800
Bliksemdraad 1		AACSR 241-AL3-39-A20SA	1	A	3 %	3 %	1800
Bliksemdraad 2		OPGW AFL-226/38	1	A	3 %	3 %	1800

Geleiders Ahead

Omschrijving	Spanning	Geleider Ahead	Bundel Ah	IJsg gebied	Toeslag gewicht	Toeslag diameter	Intrekwaarden P_{ahead}
Circuit 1	380 kV	AAAC-AL7 620	4	B	3 %	3 %	1800
Circuit 2	380 kV	AAAC-AL7 620	4	B	3 %	3 %	1800
Bliksemdraad 1		AACSR 241-AL3-39-A20SA	1	A	3 %	3 %	1800
Bliksemdraad 2		OPGW AFL-226/38	1	A	3 %	3 %	1800

Isolatoren (1)

Omschrijving	Ophanging	Gewicht [kN]	Lengte [m]	Windopp. [m ²]
Circuit 1	V-ketting	4,50	4,00	2,00
Circuit 2	V-ketting	4,50	4,00	2,00
Bliksemdraad 1	Vast (Bliksemdraad)	0,10	0,30	0,10
Bliksemdraad 2	Vast (Bliksemdraad)	0,10	0,30	0,10

1. Eigenschappen gelden voor geheel van de isolatorset

Ophanghoogte en positie in mast

Circuits	Aanduiding	Nummer	Ophanghoogte	Aangrijppunt	Positie in mast Horizontale afstand
Circuit 1	10	380ct1f1	56,4 m	60,4 m	-6,7 m
Circuit 1	11	380ct1f2	46,4 m	50,4 m	-9,5 m
Circuit 1	12	380ct1f3	36,9 m	40,9 m	-6,4 m
Circuit 2	20	380ct2f1	56,4 m	60,4 m	6,7 m
Circuit 2	21	380ct2f2	46,4 m	50,4 m	9,5 m
Circuit 2	22	380ct2f3	36,9 m	40,9 m	6,4 m
Bliksemdraad 1	1	bl1	61,3 m	61,6 m	12,1 m
Bliksemdraad 2	3	bl2	61,3 m	61,6 m	-12,1 m

Project: RLL-TLB380
 Tower: S+9_s
 Number: 1057

Hoogteaanpassing naastgelegen masten (aanpassing wind- en weight span)

	Back	Ahead	
Verhoging voor windbelasting	3,0 m	3,0 m	(positief: omhoog)
Verlaging voor verticale belasting	-9,0 m	-9,0 m	(negatief: omlaag, grotere weight span)
Verlaging:	Niet in 0,9EG-combinaties		

Hoogteafwijking mastbeeld naastgelegen masten en richtingsverandering t.o.v. Lijnrichting

Circuits	Aanduiding	Nummer	Hoogteverschil		Richtingsverandering	
			Δh back	Δh ahead	Δy back	Δy ahead
Circuit 1	10	380ct1f1	0,0	0,0 m	0,0	0,0 m
Circuit 1	11	380ct1f2	0,0	0,0 m	0,0	0,0 m
Circuit 1	12	380ct1f3	0,0	0,0 m	0,0	0,0 m
Circuit 2	20	380ct2f1	0,0	0,0 m	0,0	0,0 m
Circuit 2	21	380ct2f2	0,0	0,0 m	0,0	0,0 m
Circuit 2	22	380ct2f3	0,0	0,0 m	0,0	0,0 m
Bliksemdraad 1	1	bl1	0,0	0,0 m	0,0	0,0 m
Bliksemdraad 2	3	bl2	0,0	0,0 m	0,0	0,0 m

Lijn- en mastgegevens

	Back	Ahead
Ruling span $\sqrt{(\Sigma L^3)/\Sigma L}$	400,0	400,0 m
Lijnhoek	β	180 °
Rotatie mast t.o.v. bissectrice	θ	0 °
Vaklengte	800	800 m
Hoogte onderkant mast t.o.v. maaiveld	0,5 m	
Beschouwde windrichtingen	α_1	0 °
Windrichtingen volgens: Geleiderbelastingen	α_2	45 °
	α_3	90 °
	α_4	135 °
	α_5	- °
	α_6	- °

Windrichtingen gelden t.o.v. hoofdrichting mastconstructie, niet t.o.v. bissectrice.

Windrichtingen en positieve richtingen belastingen

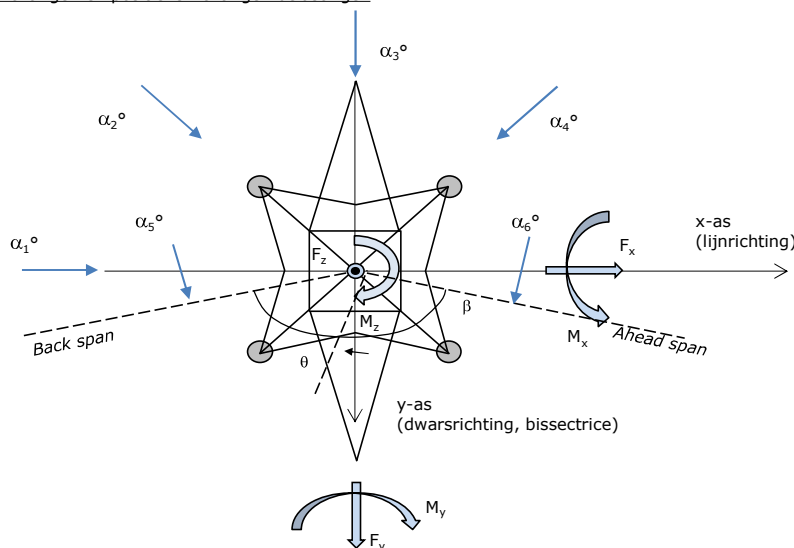

Beschouwd aantal windrichtingen

1a	4
3	4
4	1
6	1
Overig	1

Project: RLL-TLB380
 Tower: S+9_s
 Number: 1057

Geleiderafval

		SPLS - torsie		SPLS - Enkelzijdige trek		5a - geleiderbreuk	
		Aanw.	Afw.	Aanw.	Afw.	Aanw.	Afw.
Circuit 1	380ct1f1	1	0	1	0	0,8	0
Circuit 1	380ct1f2	1	0	1	0	0,8	0
Circuit 1	380ct1f3	1	0	1	0	0,8	0
Circuit 2	380ct2f1	0	1	1	0	0,8	0
Circuit 2	380ct2f2	0	1	1	0	0,8	0
Circuit 2	380ct2f3	0	1	1	0	0,8	0
Bliksemdraad 1	b1	1	0	1	0	1	0
Bliksemdraad 2	b2	0	1	1	0	1	0

Belastingsituaties SPLS

Beschouwde situaties SPLS: SPLS voor steunmast niet van toepassing

Principe belastingssituaties:

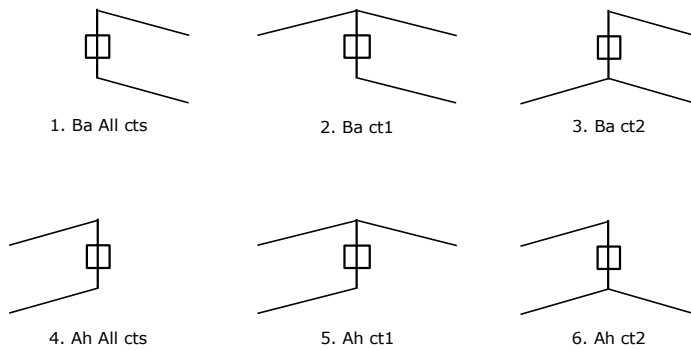

Belastingsituaties 5a. Geleiderbreuk

Beschouwde situaties geleiderbreuk 5a: 1 en 2, alle mogelijke situaties.

Principe belastingssituaties:

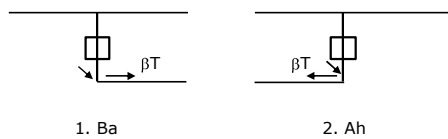

Project: RLL-TLB380
 Tower: S+9_s
 Number: 1057

Belastingsituaties 6. Bouw- en onderhoud

Onder 6a wordt de belasting door aanwezigheid lijnwagen of lijnfiets in combinatie met puntlast op traverse in rekening gebracht. Combinatie 6b bevat geen belastingen in geleider of op traverse. Deze combinatie is toegevoegd om te kunnen combineren met separate controle bordessen etc. De situaties worden in ULS en in iedere SPLS-situatie (in geval van hoekmast) toegepast.

	Fase	Bliksem
Lijnwagen	4,0 kN	2,0 kN
Puntlast op traverse	1,0 kN	1,0 kN

Beschouwde situaties bouw- en onderhoud 6a: 1 t/m 4, alle mogelijke situaties.

Aanwezigheid lijnwagen: Circuit, belasting tegelijk aanwezig in alle geleiders per circuit.

Principe belastingssituaties:

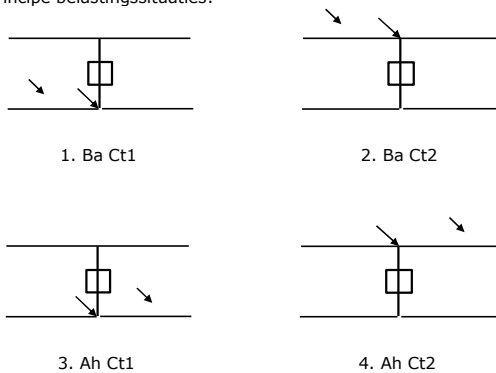

Belastingsituaties 8. Lijndansen als statische belasting

Geleider		
Steunmast fase	0,866 W	1,5 W
Steunmast bliksem	1,5 EDS	1,5 W
Hoekmast fase en bliksem	1,5 EDS	1,5 W

Beschouwde situaties lijndansen 8: 1 en 2, alle mogelijke situaties.

Belasting tegelijk aanwezig in alle geleiders van het circuit.

Principe belastingssituaties:

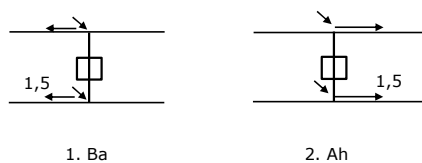

Belastingcombinatie 8. Lijndansen als dynamische belasting

Alleen van toepassing op hoek- en eindmasten

Belasting bestaat uit EDS-trekbelasting in één van de geleiders aan één zijde van de mast

Door gebruiker via het belastingspectrum van tabel 4.11/NL.1 om te zetten naar spanningspectrum

Project: RLL-TLB380
 Tower: S+9_s
 Number: 1057

Mastconstructie

Eigenschappen

Masttype	Steunmast	
Mastbenaming	S+9_s	
Voetplaat t.o.v. maaiveld	0,5 m	
Masthoogte t.o.v. voetplaat	64,7 m	
Gewicht mast	405,0 kN	
<i>Breedte en helling mast bij fundatie</i>		
	x-ri.	y-ri.
Pootsprei	11,84	11,84 m
Helling van de randstijl	0,150	0,150 -
Factor spatkracht	1,1	1,1 -

Berekening windbelasting

Dynamische invloed G_T	1,00 (<i>Masthoogte < 60 m</i>)
Windbelasting overhoeks op mastlichaam evenredig met:	$(A1C1\sin^2(\phi)+A2C2\cos^2(\phi))$
Windbelasting overhoeks op traverse evenredig met:	$(A1C1\sin^2(\phi)+A2C2\cos^2(\phi))$
Vergroting wind overhoeks mastlichaam	$(1+0,2\sin^2(2\phi))$
Vergroting wind overhoeks traverse	$(1+0,2\sin^2(2\phi))$
Factor wind evenwijdig t.o.v. haaks op traverse	0,4

Eigenschappen mastsecties langsrichting (vooraanzicht, yz-vlak)

Omschrijving	h [m]	b ₁ [m]	b ₂ [m]	Δh [m]	Δ _x [m]	A ₀ [m ²]	A ₁ [m ²]	χ = A ₁ /A ₀ [-]	C _t
Broekstuk	19,90	11,84	5,87	19,90	0,150	176,17	28,26	0,16	3,11
Eerste tussenstuk	32,20	5,87	4,54	12,30	0,054	64,01	14,52	0,23	2,82
Tweede tussenstuk	40,90	4,54	3,60	8,70	0,054	35,41	8,30	0,23	2,79
Bovenstuk 1	50,40	3,60	2,92	9,50	0,036	30,97	8,47	0,27	2,63
Bovenstuk 2	63,00	2,92	2,01	12,60	0,036	31,06	8,18	0,26	2,67
Topstuk	64,70	2,01		1,70		1,71	0,32	0,18	3,00
Ondertraverse	40,90	8,10		3,00		12,15	3,06	0,25	2,71
Middentraverse	50,40	11,95		2,80		16,73	4,07	0,24	2,75
Boventraverse	60,40	10,60		2,60		13,78	3,86	0,28	2,61

Eigenschappen mastsecties dwarsrichting (zijaanzicht, xz-vlak)

Omschrijving	h [m]	b ₁ [m]	b ₂ [m]	Δh [m]	Δ _x [m]	A ₀ [m ²]	A ₁ [m ²]	χ = A ₁ /A ₀ [-]	C _t
Broekstuk	19,90	11,84	5,87	19,90	0,150	176,17	28,26	0,16	3,11
Eerste tussenstuk	32,20	5,87	4,54	12,30	0,054	64,01	14,52	0,23	2,82
Tweede tussenstuk	40,90	4,54	3,60	8,70	0,054	35,41	8,30	0,23	2,79
Bovenstuk 1	50,40	3,60	2,92	9,50	0,036	30,97	8,47	0,27	2,63
Bovenstuk 2	63,00	2,92	2,01	12,60	0,036	31,06	8,18	0,26	2,67
Topstuk	64,70	2,01		1,70		1,71	0,32	0,18	3,00
Ondertraverse	40,90	8,10		3,00		12,15	3,06	0,25	2,71
Middentraverse	50,40	11,95		2,80		16,73	4,07	0,24	2,75
Boventraverse	60,40	10,60		2,60		13,78	3,86	0,28	2,61

NB: oppervlakte traverse dwarsrichting van de tabel wordt in berekening gereduceerd.
 NB: oppervlakte traverse per zijde, dus helft van totaal van twee traverses.

Project: RLL-TLB380
 Tower: S+9_s
 Number: 1057

Windoppervlak feeders telecominstallaties

Onderdeel	A (m ² /m)	Factor	Δh	A ₁
Broekstuk	0,14	0,71	19,9	2,0
Eerste tussenstuk	0,14	0,71	12,3	1,2
Tweede tussenstuk	0,14	0,71	8,7	0,9
Bovenstuk 1	0,14	0,71	9,5	0,9
Bovenstuk 2				

Invoer antennes

Omschrijving	A (m ²)	h (m)	C _i (m)
Antenne top			
Antenne o.t.	4,7	47,2	1,5

Belastingen mastsectie langsrichting (x-richting) per windrichting

Omschrijving	P _w [kN/m ²]	F _{x1} [kN]	F _{x2} [kN]	F _{x3} [kN]	F _{x4} [kN]	h _{ef} [m]	M _{y1} [kNm]	M _{y2} [kNm]	M _{y3} [kNm]	M _{y4} [kNm]
Broekstuk	0,70	61,6	52,3	0,0	-52,3	10,0	612,9	520,1	0,0	-520,1
Eerste tussenstuk	0,95	38,8	32,9	0,0	-32,9	26,1	1011,5	858,3	0,0	-858,3
Tweede tussenstuk	1,04	24,1	20,5	0,0	-20,5	36,6	882,4	748,7	0,0	-748,7
Bovenstuk 1	1,11	24,8	21,0	0,0	-21,0	45,7	1131,1	959,8	0,0	-959,8
Bovenstuk 2	1,17	25,6	21,7	0,0	-21,7	56,7	1453,3	1233,2	0,0	-1233,2
Topstuk	1,21	1,1	1,0	0,0	-1,0	63,9	73,1	62,0	0,0	-62,0
Ondertraverse	1,08	18,0	10,7	0,0	-10,7	41,9	754,9	448,4	0,0	-448,4
Middentraverse	1,14	25,6	15,2	0,0	-15,2	51,3	1314,1	780,5	0,0	-780,5
Boventraverse	1,20	24,1	14,3	0,0	-14,3	61,3	1476,2	876,8	0,0	-876,8
Totaal		243,8	189,7	0,0	-189,7		8709,5	6487,8	0,0	-6487,8

Belastingen mastsectie dwarsrichting (y-richting) per windrichting

Omschrijving	P _w [kN/m ²]	F _{y1} [kN]	F _{y2} [kN]	F _{y3} [kN]	F _{y4} [kN]	h _{ef} [m]	M _{x1} [kNm]	M _{x2} [kNm]	M _{x3} [kNm]	M _{x4} [kNm]
Broekstuk	0,70	0,0	52,3	61,6	52,3	10,0	0,0	520,1	612,9	520,1
Eerste tussenstuk	0,95	0,0	32,9	38,8	32,9	26,1	0,0	858,3	1011,5	858,3
Tweede tussenstuk	1,04	0,0	20,5	24,1	20,5	36,6	0,0	748,7	882,4	748,7
Bovenstuk 1	1,11	0,0	21,0	24,8	21,0	45,7	0,0	959,8	1131,1	959,8
Bovenstuk 2	1,17	0,0	21,7	25,6	21,7	56,7	0,0	1233,2	1453,3	1233,2
Topstuk	1,21	0,0	1,0	1,1	1,0	63,9	0,0	62,0	73,1	62,0
Ondertraverse	1,08	0,0	10,7	7,2	10,7	41,9	0,0	448,4	301,9	448,4
Middentraverse	1,14	0,0	15,2	10,2	15,2	51,3	0,0	780,5	525,6	780,5
Boventraverse	1,20	0,0	14,3	9,6	14,3	61,3	0,0	876,8	590,5	876,8
Totaal		0,0	189,7	203,2	189,7		0,0	6487,8	6582,4	6487,8

Resulterende belastingen vanuit mastconstructie incl. antenne zonder geleiders niveau fundatie (kar. waarde)

Belasting / windrichting	F _x [kN]	F _y [kN]	F _z [kN]	M _x [kNm]	M _y [kNm]	M _z [kNm]
Permanente belasting	0	0	405	0	0	0
Windrichting 0°	252	0	0	0	9082	0
Windrichting 45°	195	195	0	6751	6751	0
Windrichting 90°	0	211	0	6955	0	0
Windrichting 135°	-195	195	0	6751	-6751	0

Project: RLL-TLB380
 Tower: S+9_s
 Number: 1057

Tussenresultaten geleiderbelastingen

Geleiders back

Circuit	Geleider	Diameter [mm]	A [mm ²]	G [N/m]	E [N/mm ²]	αT [-]
Circuit 1	AAAC-AL7 620	32,4	621,0	17,71	56000	2,30E-05
Circuit 2	AAAC-AL7 620	32,4	621,0	17,71	56000	2,30E-05
Bliksemdraad 1	AACSR 241-AL3-39-A20SA	21,8	281,0	9,38	70165	1,97E-05
Bliksemdraad 2	OPGW AFL-226/38	21,7	264,0	9,13	72000	1,98E-05

Geleiders ahead

Circuit	Geleider	Diameter [mm]	A [mm ²]	G [N/m]	E [N/mm ²]	αT [-]
Circuit 1	AAAC-AL7 620	32,4	621,0	17,71	56000	2,30E-05
Circuit 2	AAAC-AL7 620	32,4	621,0	17,71	56000	2,30E-05
Bliksemdraad 1	AACSR 241-AL3-39-A20SA	21,8	281,0	9,38	70165	1,97E-05
Bliksemdraad 2	OPGW AFL-226/38	21,7	264,0	9,13	72000	1,98E-05

Verticale belasting back

Circuit	Bundel [-]	Toeslag [%]	$W_{z,G}$ [N/m]	IJsgebied	Formule	$W_{z,ijs}$ [N/m]	$W_{z,ijs,bundel}$ [N/m]
Circuit 1	4	3	73,0	B	4+0,2d	10,5	41,9
Circuit 2	4	3	73,0	B	4+0,2d	10,5	41,9
Bliksemdraad 1	1	3	9,7	A	15+0,4d	23,7	23,7
Bliksemdraad 2	1	3	9,4	A	15+0,4d	23,7	23,7

Verticale belasting ahead

Circuit	Bundel [-]	Toeslag [%]	$W_{z,G}$ [N/m]	IJsgebied	Formule	$W_{z,ijs}$ [N/m]	$W_{z,ijs,bundel}$ [N/m]
Circuit 1	4	3	73,0	B	4+0,2d	10,5	41,9
Circuit 2	4	3	73,0	B	4+0,2d	10,5	41,9
Bliksemdraad 1	1	3	9,7	A	15+0,4d	23,7	23,7
Bliksemdraad 2	1	3	9,4	A	15+0,4d	23,7	23,7

Isolatoren

Geleider	$G_{isolator}$ [kN]	Aantal	$F_{v,iso}$ [kN]	Lengte [m]	Windopp. [m ²]	Windhoogte [m]	Stuwdruk [kN/m ²]	Vormfactor [-]	$F_{h,iso}$ [kN]
380ct1f1	4,50	1	4,5	4,0	2,0	58,90	1,18	1,2	2,84
380ct1f2	4,50	1	4,5	4,0	2,0	48,90	1,13	1,2	2,71
380ct1f3	4,50	1	4,5	4,0	2,0	39,40	1,07	1,2	2,56
380ct2f1	4,50	1	4,5	4,0	2,0	58,90	1,18	1,2	2,84
380ct2f2	4,50	1	4,5	4,0	2,0	48,90	1,13	1,2	2,71
380ct2f3	4,50	1	4,5	4,0	2,0	39,40	1,07	1,2	2,56
bl1	0,10	1	0,1	0,3	0,1	61,95	1,20	1,2	0,14
bl2	0,10	1	0,1	0,3	0,1	61,95	1,20	1,2	0,14

Project: RLL-TLB380
 Tower: S+9_s
 Number: 1057

Windbelasting back

Geleider	hoogte		G_{c_dwars}	G_{c_trek}	C_c	$d_{toeslag}$	w_y	$w_{y,vak}$	$D_{ijs,toeslag}$	$w_{y,ijs}$	$w_{y,ijs,vak}$
	wind	Stuwdruk									
	[m]	[kN/m ²]	[-]	[-]	[-]	[mm]	[N/m]	[N/m]	[mm]	[N/m]	[N/m]
380ct1f1	51,0	1,14	0,62	0,62	0,96	33,37	90,3	90,3	51,8	175,7	175,7
380ct1f2	41,0	1,08	0,60	0,60	0,98	33,37	84,6	84,6	51,8	161,3	161,3
380ct1f3	31,5	1,00	0,58	0,58	1,00	33,37	77,8	77,8	51,8	144,9	144,9
380ct2f1	51,0	1,14	0,62	0,62	0,96	33,37	90,3	90,3	51,8	175,7	175,7
380ct2f2	41,0	1,08	0,60	0,60	0,98	33,37	84,6	84,6	51,8	161,3	161,3
380ct2f3	31,5	1,00	0,58	0,58	1,00	33,37	77,8	77,8	51,8	144,9	144,9
bl1	55,9	1,17	0,63	0,63	1,18	22,45	19,4	19,4	63,8	56,0	56,0
bl2	55,9	1,17	0,63	0,63	1,18	22,35	19,3	19,3	63,7	55,9	55,9

Windbelasting ahead

Geleider	hoogte		G_{c_dwars}	G_{c_trek}	C_c	$d_{toeslag}$	w_y	$w_{y,vak}$	$D_{ijs,toeslag}$	$w_{y,ijs}$	$w_{y,ijs,vak}$
	wind	Stuwdruk									
	[m]	[kN/m ²]	[-]	[-]	[-]	[mm]	[N/m]	[N/m]	[mm]	[N/m]	[N/m]
380ct1f1	51,0	1,14	0,62	0,62	0,96	33,37	90,3	90,3	51,8	175,7	175,7
380ct1f2	41,0	1,08	0,60	0,60	0,98	33,37	84,6	84,6	51,8	161,3	161,3
380ct1f3	31,5	1,00	0,58	0,58	1,00	33,37	77,8	77,8	51,8	144,9	144,9
380ct2f1	51,0	1,14	0,62	0,62	0,96	33,37	90,3	90,3	51,8	175,7	175,7
380ct2f2	41,0	1,08	0,60	0,60	0,98	33,37	84,6	84,6	51,8	161,3	161,3
380ct2f3	31,5	1,00	0,58	0,58	1,00	33,37	77,8	77,8	51,8	144,9	144,9
bl1	55,9	1,17	0,63	0,63	1,18	22,45	19,4	19,4	63,8	56,0	56,0
bl2	55,9	1,17	0,63	0,63	1,18	22,35	19,3	19,3	63,7	55,9	55,9

NB: belastingen w_v gelden voor bundel

Project: RLL-TLB380
 Masttype: S+9_s
 Mast: 1057

Auteur: TBR
 Versie: v12.0

Geleiderbelastingen

Uitgangspunten

Betrouwbaarheidsniveau Nieuwbouw CC2
 Referentieperiode 50 jaar

ULS (bezwijksterkte)		NEN-EN50341-2-15:2019							
Belastingsgeval	omschrijving	Temp °C	γ_G		γ_Q			γ_a A_k	
			$G_{k,mast}$	$G_{k,geleider}$	Q_{pk}	Q_{wk}	Q_{ik}		
ULS 1a	Wind	10°	1,20	1,20	0,00	1,50	0,00	0,0	
ULS 1a_0,9	Wind 0,9Gk alleen mast	10°	0,90	1,20	0,00	1,50	0,00	0,0	
ULS 1a_0,9_0,9	Wind 0,9Gk ook geleider	10°	0,90	0,90	0,00	1,50	0,00	0,0	
ULS 3	Wind+ijs	-5°	1,20	1,20	0,00	0,45	1,50	0,0	
ULS 3_0,9	Wind+ijs 0,9	-5°	0,90	1,20	0,00	0,45	1,50	0,0	
ULS 4	Koude+wind	-20°	1,20	1,20	0,00	0,30	0,00	0,0	
ULS 4_0,9	Koude+wind 0,9	-20°	0,90	1,20	0,00	0,30	0,00	0,0	
ULS 5a	Torsiebelastingen	10°	1,00	1,00	1,00	0,00	0,00	1,0	
ULS 5b	Longitudinale belastingen	10°	1,00	1,00	0,00	0,00	0,00	1,0	
ULS 6	Bouw en onderhoud	5°	1,20	1,20	1,50	0,30	0,00	0,0	
ULS 6_0,9	Bouw en onderhoud	5°	1,20	1,20	0,00	0,30	0,00	0,0	
ULS 7	Permanent	10°	1,35	1,35	0,00	0,00	0,00	0,0	
ULS 8	Special	10°	1,00	1,00	0,00	0,00	0,00	1,0	
SPLS (Bezwijksterkte, enkel voor hoekmasten: afwezigheid geleiders)				γ_G G_k	γ_Q Q_{pk} Q_{wk} Q_{ik}			A_k	
SPLS 1a	Wind	10°	1,20	1,20	0,0	0,78	0,00	0,0	
SPLS 1a_0,9	Wind 0,9	10°	0,90	1,20	0,0	0,78	0,00	0,0	
SPLS 1a_0,9_0,9	Wind 0,9	10°	0,90	0,90	0,0	0,78	0,00	0,0	
SPLS 3	Wind+ijs	-5°	1,20	1,20	0,0	0,36	0,34	0,0	
SPLS 3_0,9	Wind+ijs 0,9	-5°	0,90	1,20	0,0	0,36	0,34	0,0	
SPLS 4	Koude+wind	-20°	1,20	1,20	0,0	0,24	0,00	0,0	
SPLS 4_0,9	Koude+wind 0,9	-20°	0,90	1,20	0,0	0,24	0,00	0,0	
SPLS 6	Bouw en onderhoud	5°	1,20	1,20	1,2	0,24	0,0	0,0	
SPLS 6_0,9	Bouw en onderhoud	5°	1,20	1,20	0,0	0,24	0,0	0,0	
SLS (controle van de vervormingen, vermoeiing, EDS)				G_k	Q_{pk}	Q_{wk}	Q_{ik}	A_k	
SLS 1a	Wind	10°	1,00	1,00	0,0	1,00	0,0	0,0	
SLS 3	Wind+ijs	-5°	1,00	1,00	0,0	0,30	1,00	0,0	
SLS 4	Wind	-20°	1,00	1,00	0,0	0,20	0,0	0,0	
SLS 6	Bouw en onderhoud	5°	1,00	1,00	0,0	0,20	0,0	0,0	
SLS 7	PB (EDS, geen wind)	10°	1,00	1,00	0,0	0,00	0,0	0,0	

Aantal windrichtingen 4
 Aantal belastingcombinaties ULS 46
 Aantal belastingcombinaties SPLS 0
 Aantal belastingcombinaties SLS 11
 Aantal knooplasten 456

Project: RLL-TLB380
 Masttype: S+9_s
 Mast: 1057

Samenvattingstabellen geleiderbelastingen

In de onderstaande vier tabellen is weergegeven:

- De maximale geleiderbelasting in het globale assenstelsel, gesplitst in aandeel van back en ahead span
- De gecombineerde geleiderbelasting (Ba+Ah) in het globale assenstelsel met in het lokale assenstelsel de maximaal optredende trekkracht. Componenten Fx en Fy als absolute waarde
- De alledaagse (EDS) waarden van de gecombineerde geleiderbelastingen (Ba+Ah) met bijbehorende trekkrachten
- Controle op uplift, waar een negatieve waarde duidt op uplift

Maximale waarden voor back en ahead span

Geleider	Fx_ba [kN]	Fx_ah [kN]	Fy_ba [kN]	Fy_ah [kN]	Fz_ba [kN]	Fz_ah [kN]
bl1	-66,8	66,8	5,9	5,9	11,0	11,0
380ct1f1	-267,5	267,5	29,2	29,2	38,8	38,8
380ct1f2	-264,1	264,1	27,4	27,4	38,7	38,7
380ct1f3	-260,5	260,5	25,3	25,3	38,6	38,6
380ct2f1	-267,5	267,5	29,2	29,2	38,8	38,8
380ct2f2	-264,1	264,1	27,4	27,4	38,7	38,7
380ct2f3	-260,5	260,5	25,3	25,3	38,6	38,6
bl2	-65,9	65,9	5,9	5,9	10,9	10,9

Min. Weight span (m)

Weight spar Combinatie1

Geleider	SLS 1a	SLS 4	SLS 7
bl1	481,0	497,5	481,0
380ct1f1	481,0	496,3	481,0
380ct1f2	481,0	496,0	481,0
380ct1f3	481,0	495,7	481,0
380ct2f1	481,0	496,3	481,0
380ct2f2	481,0	496,0	481,0
380ct2f3	481,0	495,7	481,0
bl2	481,0	497,8	481,0

Max. Weight span (m)

Weight spar Combinatie1

Geleider	ULS 1a	ULS 3
bl1	570,1	463,7
380ct1f1	526,1	480,0
380ct1f2	521,9	479,0
380ct1f3	516,8	477,9
380ct2f1	526,1	480,0
380ct2f2	521,9	479,0
380ct2f3	516,8	477,9
bl2	572,5	463,3

Omhullende weight span over alle combinaties (incl. 0,9 combinaties)

Voor alle geleiders

		Wind / Weight span verhouding
Max. weight span	572,5 m	1,431 -
Min. weight span	325,0 m	0,813 -

Project: RLL-TLB380
 Masttype: S+9_s
 Mast: 1057

Maximale waarden back+ahead span Maximale waarden trekkracht geleider

Geleider	Fx	Fy	Fz	Ft_ba	Ft_ah
	[kN]	[kN]	[kN]	[kN]	[kN]
bl1	26,1	11,8	22,0	-66,8	66,8
380ct1f1	105,1	58,4	77,6	-267,5	267,5
380ct1f2	105,1	54,8	77,5	-264,1	264,1
380ct1f3	105,1	50,5	77,3	-260,5	260,5
380ct2f1	105,1	58,4	77,6	-267,5	267,5
380ct2f2	105,1	54,8	77,5	-264,1	264,1
380ct2f3	105,1	50,5	77,3	-260,5	260,5
bl2	25,4	11,8	21,8	-65,9	65,9

EDS-belastingen geleiders

Geleider	Fx	Fy	Fz	Ft_ba	Ft_ah
	[kN]	[kN]	[kN]	[kN]	[kN]
bl1	0,0	0,0	4,7	-17,4	17,4
380ct1f1	0,0	0,0	39,6	-131,3	131,3
380ct1f2	0,0	0,0	39,6	-131,3	131,3
380ct1f3	0,0	0,0	39,6	-131,3	131,3
380ct2f1	0,0	0,0	39,6	-131,3	131,3
380ct2f2	0,0	0,0	39,6	-131,3	131,3
380ct2f3	0,0	0,0	39,6	-131,3	131,3
bl2	0,0	0,0	4,6	-16,9	16,9

Controle uplift SLS-wind

Combinatie: Geleider	Fz_ba	Fz_ah
	[kN]	[kN]
SLS 4 bl1	2,5	2,5
380ct1f1	20,4	20,4
380ct1f2	20,3	20,3
380ct1f3	20,3	20,3
380ct2f1	20,4	20,4
380ct2f2	20,3	20,3
380ct2f3	20,3	20,3
bl2	2,4	2,4

Project: RLL-TLB380
 Masttype: S+9_s
 Mast: 1057

ULS-fundatiebelasting combinatie 1 en 3 wind haaks op de lijn of bissectrice en EDS, vanuit geleiders

Combinatie	Combination	F_x [kN]	F_y [kN]	F_z [kN]	M_x [kNm]	M_y [kNm]	M_z [kNm]
ULS 1a_90		0	351	320	18177	0	0
ULS 1a_0,9_90		0	351	229	18177	0	0
ULS 3_90		0	201	509	10503	0	0
ULS 3_0,9_90		0	201	406	10502	0	0
SLS 7		0	0	247	1	0	0

ULS-fundatiebelasting combinatie 1 en 3 wind haaks op de lijn of bissectrice en EDS, totaal geleiders en mast

Combinatie	F_x [kN]	F_y [kN]	F_z [kN]	M_x [kNm]	M_y [kNm]	M_z [kNm]
ULS 1a_90	0	668	806	28609	0	0
ULS 3_90	0	296	995	13632	0	0
SLS 7	0	0	652	1	0	0

Fundatiebelastingen, selectie belastingcombinaties op basis grootste waarde

Combinatie	F_x [kN]	F_y [kN]	F_z [kN]	M_x [kNm]	M_y [kNm]	M_z [kNm]
ULS 1a_90	0	668	806	28609	0	0
ULS 1a_0,9_0,9_0	390	0	542	1	14269	0
ULS 5a Ba 11	105	0	642	168	5296	-998
ULS 1a_45	302	474	789	19478	10583	0

Noot: grootste waarden kunnen in meerdere combinaties voorkomen, een combinatie is weergegeven.

Oplegreacties op fundering per randstijl

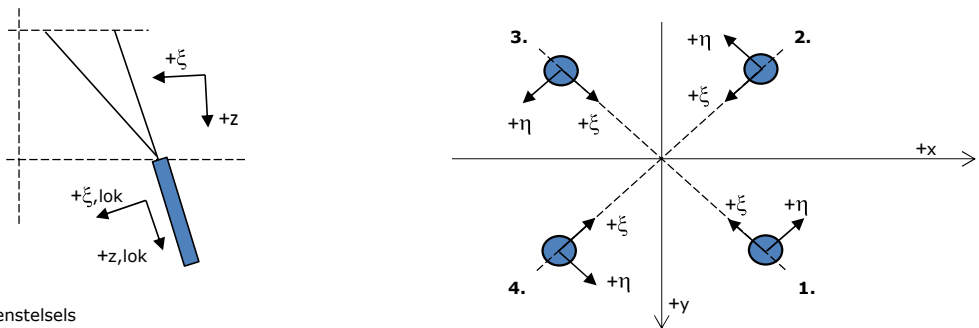

Assenstelsels

Maximale drukbelasting

Stijl	Combinatie	R_x [kN]	R_y [kN]	R_z [kN]	R_η [kN]	R_ξ [kN]	$R_{\xi,lok}$ [kN]	$R_{z,lok}$ [kN]
1	ULS 1a_45	244	225	1467	13	-331	-20	1500
2	ULS 1a_0	130	-132	798	1	-185	-16	816
3	ULS 8 Ba	-90	-118	714	-20	-147	5	730
4	ULS 1a_135	-244	225	1467	-13	-331	-20	1500

Maximale trekbelasting

Stijl	Combinatie	R_x [kN]	R_y [kN]	R_z [kN]	R_η [kN]	R_ξ [kN]	$R_{\xi,lok}$ [kN]	$R_{z,lok}$ [kN]
1	ULS 8 Ba	-27	-55	-333	19	58	-13	-340
2	ULS 1a_0,9_0,9_135	-189	170	-1135	13	254	13	-1160
3	ULS 1a_0,9_0,9_45	189	170	-1135	-13	254	13	-1160
4	ULS 1a_0,9_0,9_0	75	-77	-467	-1	108	9	-477

Maximale torsiebelasting (positief)

Stijl	Combinatie	R_x [kN]	R_y [kN]	R_z [kN]	R_η [kN]	R_ξ [kN]	$R_{\xi,lok}$ [kN]	$R_{z,lok}$ [kN]
1	ULS 5a Ah 11	22	-31	-56	38	6	-6	-57
2	ULS 5a Ba 21	33	-84	391	37	-83	0	400
3	ULS 5a Ba 21	-22	31	-56	38	6	-6	-57
4	ULS 5a Ah 11	-33	84	391	37	-83	0	400

Maximale torsiebelasting (negatief)

Stijl	Combinatie	R_x [kN]	R_y [kN]	R_z [kN]	R_η [kN]	R_ξ [kN]	$R_{\xi,lok}$ [kN]	$R_{z,lok}$ [kN]
1	ULS 5a Ba 11	33	84	391	-37	-83	0	400
2	ULS 5a Ah 21	22	31	-56	-38	6	-6	-57
3	ULS 5a Ah 21	-33	-84	391	-37	-83	0	400
4	ULS 5a Ba 11	-22	-31	-56	-38	6	-6	-57

Project: RLL-TLB380
 Masttype: S+9_s
 Mast: 1057

Combinatie Ftrek+Fhor

Stijl	Combinatie	R _x [kN]	R _y [kN]	R _z [kN]	R _η [kN]	R _ξ [kN]	R _{ξ,lok} [kN]	R _{z,lok} [kN]
1	ULS 8 Ba	-27	-55	-333	19	58	-13	-340
2	ULS 1a_0,9_0,9_135	-189	170	-1135	13	254	13	-1160
3	ULS 1a_0,9_0,9_45	189	170	-1135	-13	254	13	-1160
4	ULS 1a_0,9_0,9_0	75	-77	-467	-1	108	9	-477

Permanente belasting

Stijl	Combinatie	R _x [kN]	R _y [kN]	R _z [kN]	R _η [kN]	R _ξ [kN]	R _{ξ,lok} [kN]	R _{z,lok} [kN]
1	SLS 7	27	27	163	0	-38	-3	167
2	SLS 7	27	-27	163	0	-38	-3	167
3	SLS 7	-27	-27	163	0	-38	-3	167
4	SLS 7	-27	27	163	0	-38	-3	167

Omhullenden ongeacht stijl

Belasting	Combinatie	R _x [kN]	R _y [kN]	R _z [kN]	R _η [kN]	R _ξ [kN]	R _{ξ,lok} [kN]	R _{z,lok} [kN]
Max. druk	ULS 1a_45	244	225	1467	13	-331	-20	1500
Max. trek	ULS 1a_0,9_0,9_45	189	170	-1135	-13	254	13	-1160
Max. pos. torsie	ULS 5a Ah 11	22	-31	-56	38	6	-6	-57
Max. neg. torsie	ULS 5a Ba 11	-22	-31	-56	-38	6	-6	-57
Comb. trek+torsie	ULS 1a_0,9_0,9_45	189	170	-1135	-13	254	13	-1160

Maximale trekbelasting SLS

Stijl	Combinatie	R _x [kN]	R _y [kN]	R _z [kN]	R _η [kN]	R _ξ [kN]	R _{ξ,lok} [kN]	R _{z,lok} [kN]
1	SLS 7	27	27	163	0	-38	-3	167
2	SLS 1a_135	-114	101	-682	9	152	7	-697
3	SLS 1a_45	114	101	-682	-9	152	7	-697
4	SLS 1a_0	38	-39	-239	-1	55	4	-244

Maximale drukbelasting SLS

Stijl	Combinatie	R _x [kN]	R _y [kN]	R _z [kN]	R _η [kN]	R _ξ [kN]	R _{ξ,lok} [kN]	R _{z,lok} [kN]
1	SLS 1a_45	168	155	1011	9	-228	-14	1033
2	SLS 1a_0	92	-93	565	1	-131	-11	577
3	SLS 7	-27	-27	163	0	-38	-3	167
4	SLS 1a_135	-168	155	1011	-9	-228	-14	1033

Project: RLL-TLB380
Masttype: S+9_s
Mast: 1057

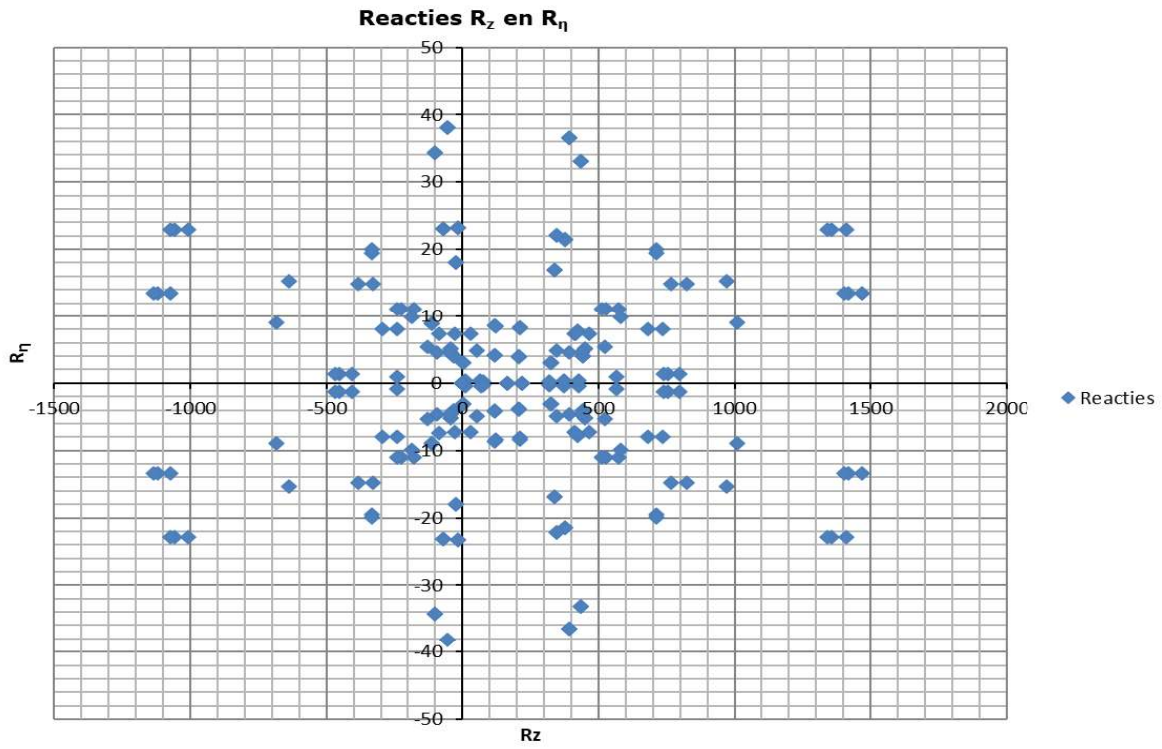

Project: RLL-TLB380
 Tower: S+9_s - bouwfase
 Number: 1057

Auteur: TBR
 Versie: v12.0

Geleiderbelastingen

Algemeen

Benaming S+9_s - bouwfase
 Masttype Steunmast
 Aantal circuits 1
 Configuratie 2-circuit-verticaal
 Aantal bliksemgeleiders 1

Uitgangspunten

Norm NEN-EN50341-2-15:2019
 Gevolgklasse initieel CC2
 Betrouwbaarheidsniveau initieel Nieuwbouw
 Referentieperiode initieel 15 jaar
 Betrouwbaarheidsniveau na aanpassing n.v.t.
 15 jaar
 Windgebied III
 Windsnelheid (m/s) 24,5 m/s
 Terreincategorie II
 Reductiefactor C_{dir} 1,00
 IJsg gebied fasegeleider B
 IJsg gebied bliksemgeleider A

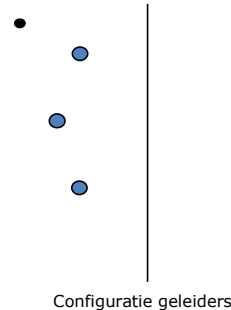

Geleiders Back

Omschrijving	Spanning	Geleider Back	Bundel Ba	IJsg gebied	Toeslag gewicht	Toeslag diameter	Intrekwaarden P_{back}
Circuit 1	380 kV	AAAC-AL7 620	4	B	3 %	3 %	1800
Bliksemdraad 1		AACSR 241-AL3-39-A20SA	1	A	3 %	3 %	1800

Geleiders Ahead

Omschrijving	Spanning	Geleider Ahead	Bundel Ah	IJsg gebied	Toeslag gewicht	Toeslag diameter	Intrekwaarden P_{ahead}
Circuit 1	380 kV	AAAC-AL7 620	4	B	3 %	3 %	1800
Bliksemdraad 1		AACSR 241-AL3-39-A20SA	1	A	3 %	3 %	1800

Isolatoren (1)

Omschrijving	Ophanging	Gewicht [kN]	Lengte [m]	Windopp. [m ²]
Circuit 1	V-ketting	4,50	4,00	2,00
Bliksemdraad 1	Vast (Bliksemdraad)	0,10	0,30	0,10

1. Eigenschappen gelden voor geheel van de isolatorset

Ophanghoogte en positie in mast

Circuits	Aanduiding	Nummer	Ophanghoogte	Aangrijppunt	Positie in mast Horizontale afstand
Circuit 1	10	380ct1f1	56,4 m	60,4 m	-6,7 m
Circuit 1	11	380ct1f2	46,4 m	50,4 m	-9,5 m
Circuit 1	12	380ct1f3	36,9 m	40,9 m	-6,4 m
Bliksemdraad 1	1	bl1	61,3 m	61,6 m	12,1 m

Project: RLL-TLB380
 Tower: S+9_s - bouwfase
 Number: 1057

Hoogteaanpassing naastgelegen masten (aanpassing wind- en weight span)

	Back	Ahead	
Verhoging voor windbelasting	3,0 m	3,0 m	(positief: omhoog)
Verlaging voor verticale belasting	-9,0 m	-9,0 m	(negatief: omlaag, grotere weight span)
Verlaging:	Niet in 0,9EG-combinaties		

Hoogteafwijking mastbeeld naastgelegen masten en richtingsverandering t.o.v. Lijnrichting

Circuits	Aanduiding	Nummer	Hoogteverschil		Richtingsverandering	
			Δh back	Δh ahead	Δy back	Δy ahead
Circuit 1	10	380ct1f1	0,0	0,0 m	0,0	0,0 m
Circuit 1	11	380ct1f2	0,0	0,0 m	0,0	0,0 m
Circuit 1	12	380ct1f3	0,0	0,0 m	0,0	0,0 m
Bliksemdraad 1	1	bl1	0,0	0,0 m	0,0	0,0 m

Lijn- en mastgegevens

	Back	Ahead
Ruling span $\sqrt{(\Sigma L^3)/\Sigma L}$	400,0	400,0 m
Lijnhoek	β	180 °
Rotatie mast t.o.v. bissectrice	θ	0 °
Vaklengte	800	800 m
Hoogte onderkant mast t.o.v. maaiveld	0,5 m	
Beschouwde windrichtingen	α_1	0 °
Windrichtingen volgens:	α_2	45 °
Geleiderbelastingen	α_3	90 °
	α_4	135 °
	α_5	- °
	α_6	- °

Windrichtingen gelden t.o.v. hoofdrichting mastconstructie, niet t.o.v. bissectrice.

Windrichtingen en positieve richtingen belastingen

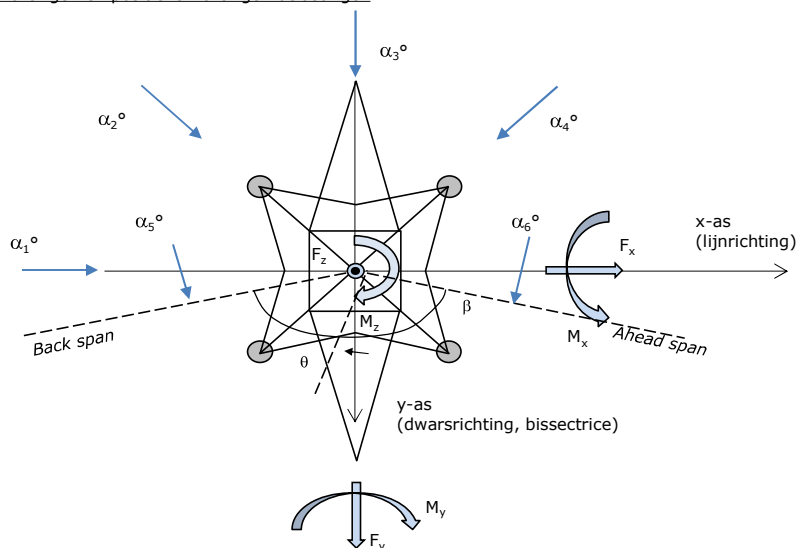

Beschouwd aantal windrichtingen

1a	4
3	4
4	1
6	1
Overig	1

Project: RLL-TLB380
 Tower: S+9_s - bouwfase
 Number: 1057

Geleiderafval

		SPLS - torsie		SPLS - Enkelzijdige trek		5a - geleiderbreuk	
		Aanw.	Afw.	Aanw.	Afw.	Aanw.	Afw.
Circuit 1	380ct1f1	1	0	1	0	0,8	0
Circuit 1	380ct1f2	1	0	1	0	0,8	0
Circuit 1	380ct1f3	1	0	1	0	0,8	0
Bliksemdraad 1	b1	1	0	1	0	1	0

Belastingsituaties SPLS

Beschouwde situaties SPLS: SPLS voor steunmast niet van toepassing

Principe belastingssituaties:

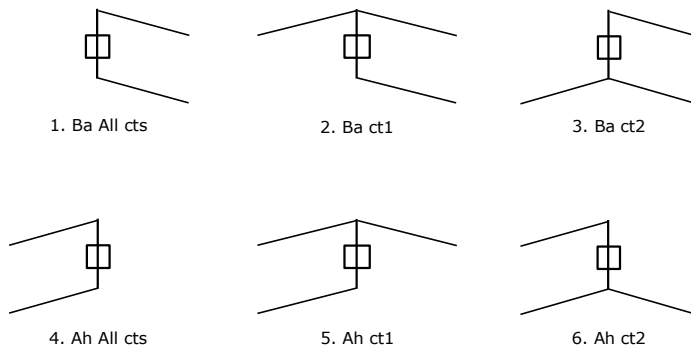

Belastingsituaties 5a. Geleiderbreuk

Beschouwde situaties geleiderbreuk 5a: 1 en 2, alle mogelijke situaties.

Principe belastingssituaties:

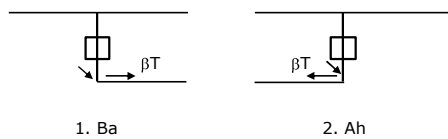

Project: RLL-TLB380
 Tower: S+9_s - bouwfase
 Number: 1057

Belastingsituaties 6. Bouw- en onderhoud

Onder 6a wordt de belasting door aanwezigheid lijnwagen of lijnfiets in combinatie met puntlast op traverse in rekening gebracht. Combinatie 6b bevat geen belastingen in geleider of op traverse. Deze combinatie is toegevoegd om te kunnen combineren met separate controle bordessen etc. De situaties worden in ULS en in iedere SPLS-situatie (in geval van hoekmast) toegepast.

	Fase	Bliksem
Lijnwagen	4,0 kN	2,0 kN
Puntlast op traverse	1,0 kN	1,0 kN

Beschouwde situaties bouw- en onderhoud 6a: 1 t/m 4, alle mogelijke situaties.

Aanwezigheid lijnwagen: Circuit, belasting tegelijk aanwezig in alle geleiders per circuit.

Principe belastingssituaties:

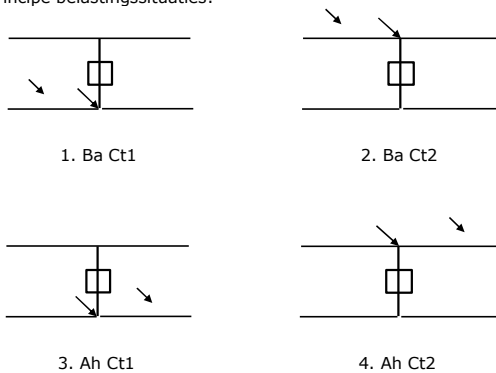

Belastingsituaties 8. Lijndansen als statische belasting

Geleider		
Steunmast fase	0,866 W	1,5 W
Steunmast bliksem	1,5 EDS	1,5 W
Hoekmast fase en bliksem	1,5 EDS	1,5 W

Beschouwde situaties lijndansen 8: 1 en 2, alle mogelijke situaties.

Belasting tegelijk aanwezig in alle geleiders van het circuit.

Principe belastingssituaties:

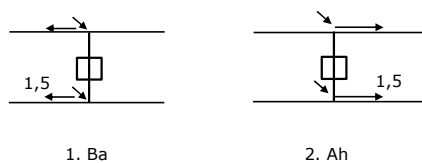

Belastingcombinatie 8. Lijndansen als dynamische belasting

Alleen van toepassing op hoek- en eindmasten

Belasting bestaat uit EDS-trekbelasting in één van de geleiders aan één zijde van de mast

Door gebruiker via het belastingsspectrum van tabel 4.11/NL.1 om te zetten naar spanningspectrum

Project: RLL-TLB380
 Tower: S+9_s - bouwfase
 Number: 1057

Mastconstructie

Eigenschappen

Masttype	Steunmast	
Mastbenaming	S+9_s - bouwfase	
Voetplaat t.o.v. maaiveld	0,5 m	
Masthoogte t.o.v. voetplaat	64,7 m	
Gewicht mast	405,0 kN	
<i>Breedte en helling mast bij fundatie</i>	<i>x-ri.</i>	<i>y-ri.</i>
Pootsprei	11,84	11,84 m
Helling van de randstijl	0,150	0,150 -
Factor spatkracht	1,1	1,1 -

Berekening windbelasting

Dynamische invloed G_T	1,00 (<i>Masthoogte < 60 m</i>)
Windbelasting overhoeks op mastlichaam evenredig met:	$(A1C1\sin^2(\phi)+A2C2\cos^2(\phi))$
Windbelasting overhoeks op traverse evenredig met:	$(A1C1\sin^2(\phi)+A2C2\cos^2(\phi))$
Vergroting wind overhoeks mastlichaam	$(1+0,2\sin^2(2\phi))$
Vergroting wind overhoeks traverse	$(1+0,2\sin^2(2\phi))$
Factor wind evenwijdig t.o.v. haaks op traverse	0,4

Eigenschappen mastsecties langsrichting (vooraanzicht, yz-vlak)

Omschrijving	h [m]	b ₁ [m]	b ₂ [m]	Δh [m]	Δ _x [m]	A ₀ [m ²]	A ₁ [m ²]	χ = A ₁ /A ₀ [-]	C _t
Broekstuk	19,90	11,84	5,87	19,90	0,150	176,17	28,26	0,16	3,11
Eerste tussenstuk	32,20	5,87	4,54	12,30	0,054	64,01	14,52	0,23	2,82
Tweede tussenstuk	40,90	4,54	3,60	8,70	0,054	35,41	8,30	0,23	2,79
Bovenstuk 1	50,40	3,60	2,92	9,50	0,036	30,97	8,47	0,27	2,63
Bovenstuk 2	63,00	2,92	2,01	12,60	0,036	31,06	8,18	0,26	2,67
Topstuk	64,70	2,01		1,70		1,71	0,32	0,18	3,00
Ondertraverse	40,90	8,10		3,00		12,15	3,06	0,25	2,71
Middentraverse	50,40	11,95		2,80		16,73	4,07	0,24	2,75
Boventraverse	60,40	10,60		2,60		13,78	3,86	0,28	2,61

Eigenschappen mastsecties dwarsrichting (zijaanzicht, xz-vlak)

Omschrijving	h [m]	b ₁ [m]	b ₂ [m]	Δh [m]	Δ _x [m]	A ₀ [m ²]	A ₁ [m ²]	χ = A ₁ /A ₀ [-]	C _t
Broekstuk	19,90	11,84	5,87	19,90	0,150	176,17	28,26	0,16	3,11
Eerste tussenstuk	32,20	5,87	4,54	12,30	0,054	64,01	14,52	0,23	2,82
Tweede tussenstuk	40,90	4,54	3,60	8,70	0,054	35,41	8,30	0,23	2,79
Bovenstuk 1	50,40	3,60	2,92	9,50	0,036	30,97	8,47	0,27	2,63
Bovenstuk 2	63,00	2,92	2,01	12,60	0,036	31,06	8,18	0,26	2,67
Topstuk	64,70	2,01		1,70		1,71	0,32	0,18	3,00
Ondertraverse	40,90	8,10		3,00		12,15	3,06	0,25	2,71
Middentraverse	50,40	11,95		2,80		16,73	4,07	0,24	2,75
Boventraverse	60,40	10,60		2,60		13,78	3,86	0,28	2,61

NB: oppervlakte traverse dwarsrichting van de tabel wordt in berekening gereduceerd.
 NB: oppervlakte traverse per zijde, dus helft van totaal van twee traverses.

Project: RLL-TLB380
 Tower: S+9_s - bouwfase
 Number: 1057

Windoppervlak feeders telecominstallaties

Onderdeel	A (m ² /m)	Factor	Δh	A ₁
Broekstuk	0,14	0,71	19,9	2,0
Eerste tussenstuk	0,14	0,71	12,3	1,2
Tweede tussenstuk	0,14	0,71	8,7	0,9
Bovenstuk 1	0,14	0,71	9,5	0,9
Bovenstuk 2				

Invoer antennes

Omschrijving	A (m ²)	h (m)	C _i (m)
Antenne top			
Antenne o.t.	4,7	47,2	1,5

Belastingen mastsectie langsrichting (x-richting) per windrichting

Omschrijving	P _w [kN/m ²]	F _{x1} [kN]	F _{x2} [kN]	F _{x3} [kN]	F _{x4} [kN]	h _{ef} [m]	M _{y1} [kNm]	M _{y2} [kNm]	M _{y3} [kNm]	M _{y4} [kNm]
Broekstuk	0,70	61,6	52,3	0,0	-52,3	10,0	612,9	520,1	0,0	-520,1
Eerste tussenstuk	0,95	38,8	32,9	0,0	-32,9	26,1	1011,5	858,3	0,0	-858,3
Tweede tussenstuk	1,04	24,1	20,5	0,0	-20,5	36,6	882,4	748,7	0,0	-748,7
Bovenstuk 1	1,11	24,8	21,0	0,0	-21,0	45,7	1131,1	959,8	0,0	-959,8
Bovenstuk 2	1,17	25,6	21,7	0,0	-21,7	56,7	1453,3	1233,2	0,0	-1233,2
Topstuk	1,21	1,1	1,0	0,0	-1,0	63,9	73,1	62,0	0,0	-62,0
Ondertraverse	1,08	18,0	10,7	0,0	-10,7	41,9	754,9	448,4	0,0	-448,4
Middentraverse	1,14	25,6	15,2	0,0	-15,2	51,3	1314,1	780,5	0,0	-780,5
Boventraverse	1,20	24,1	14,3	0,0	-14,3	61,3	1476,2	876,8	0,0	-876,8
Totaal		243,8	189,7	0,0	-189,7		8709,5	6487,8	0,0	-6487,8

Belastingen mastsectie dwarsrichting (y-richting) per windrichting

Omschrijving	P _w [kN/m ²]	F _{y1} [kN]	F _{y2} [kN]	F _{y3} [kN]	F _{y4} [kN]	h _{ef} [m]	M _{x1} [kNm]	M _{x2} [kNm]	M _{x3} [kNm]	M _{x4} [kNm]
Broekstuk	0,70	0,0	52,3	61,6	52,3	10,0	0,0	520,1	612,9	520,1
Eerste tussenstuk	0,95	0,0	32,9	38,8	32,9	26,1	0,0	858,3	1011,5	858,3
Tweede tussenstuk	1,04	0,0	20,5	24,1	20,5	36,6	0,0	748,7	882,4	748,7
Bovenstuk 1	1,11	0,0	21,0	24,8	21,0	45,7	0,0	959,8	1131,1	959,8
Bovenstuk 2	1,17	0,0	21,7	25,6	21,7	56,7	0,0	1233,2	1453,3	1233,2
Topstuk	1,21	0,0	1,0	1,1	1,0	63,9	0,0	62,0	73,1	62,0
Ondertraverse	1,08	0,0	10,7	7,2	10,7	41,9	0,0	448,4	301,9	448,4
Middentraverse	1,14	0,0	15,2	10,2	15,2	51,3	0,0	780,5	525,6	780,5
Boventraverse	1,20	0,0	14,3	9,6	14,3	61,3	0,0	876,8	590,5	876,8
Totaal		0,0	189,7	203,2	189,7		0,0	6487,8	6582,4	6487,8

Resulterende belastingen vanuit mastconstructie incl. antenne zonder geleiders niveau fundatie (kar. waarde)

Belasting / windrichting	F _x [kN]	F _y [kN]	F _z [kN]	M _x [kNm]	M _y [kNm]	M _z [kNm]
Permanente belasting	0	0	405	0	0	0
Windrichting 0°	252	0	0	0	9082	0
Windrichting 45°	195	195	0	6751	6751	0
Windrichting 90°	0	211	0	6955	0	0
Windrichting 135°	-195	195	0	6751	-6751	0

Project: RLL-TLB380
 Tower: S+9_s - bouwfase
 Number: 1057

Tussenresultaten geleiderbelastingen

Geleiders back

Circuit	Geleider	Diameter [mm]	A [mm ²]	G [N/m]	E [N/mm ²]	αT [-]
Circuit 1	AAAC-AL7 620	32,4	621,0	17,71	56000	2,30E-05
Bliksemdraad 1	AACSR 241-AL3-39-A20SA	21,8	281,0	9,38	70165	1,97E-05

Geleiders ahead

Circuit	Geleider	Diameter [mm]	A [mm ²]	G [N/m]	E [N/mm ²]	αT [-]
Circuit 1	AAAC-AL7 620	32,4	621,0	17,71	56000	2,30E-05
Bliksemdraad 1	AACSR 241-AL3-39-A20SA	21,8	281,0	9,38	70165	1,97E-05

Verticale belasting back

Circuit	Bundel [-]	Toeslag [%]	$W_{z,G}$ [N/m]	IJsgebied	Formule	$W_{z,ijs}$ [N/m]	$W_{z,ijs,bundel}$ [N/m]
Circuit 1	4	3	73,0	B	4+0,2d	10,5	41,9
Bliksemdraad 1	1	3	9,7	A	15+0,4d	23,7	23,7

Verticale belasting ahead

Circuit	Bundel [-]	Toeslag [%]	$W_{z,G}$ [N/m]	IJsgebied	Formule	$W_{z,ijs}$ [N/m]	$W_{z,ijs,bundel}$ [N/m]
Circuit 1	4	3	73,0	B	4+0,2d	10,5	41,9
Bliksemdraad 1	1	3	9,7	A	15+0,4d	23,7	23,7

Isolatoren

Geleider	$G_{isolator}$ [kN]	Aantal	$F_{v,iso}$ [kN]	Lengte [m]	Windopp. [m ²]	Windhoogte [m]	Stuwdruk [kN/m ²]	Vormfactor [-]	$F_{h,iso}$ [kN]
380ct1f1	4,50	1	4,5	4,0	2,0	58,90	1,18	1,2	2,84
380ct1f2	4,50	1	4,5	4,0	2,0	48,90	1,13	1,2	2,71
380ct1f3	4,50	1	4,5	4,0	2,0	39,40	1,07	1,2	2,56
bl1	0,10	1	0,1	0,3	0,1	61,95	1,20	1,2	0,14

Project: RLL-TLB380
 Tower: S+9_s - bouwfase
 Number: 1057

Windbelasting back

Geleider	hoogte		G_{c_dwars}	G_{c_trek}	C_c	$d_{toeslag}$	w_y	$w_{y,vak}$	$D_{ijs,toeslag}$	$w_{y,ijs}$	$w_{y,ijs,vak}$
	wind	Stuwdruk									
	[m]	[kN/m ²]	[-]	[-]	[-]	[mm]	[N/m]	[N/m]	[mm]	[N/m]	[N/m]
380ct1f1	51,0	1,14	0,62	0,62	0,96	33,37	90,3	90,3	51,8	175,7	175,7
380ct1f2	41,0	1,08	0,60	0,60	0,98	33,37	84,6	84,6	51,8	161,3	161,3
380ct1f3	31,5	1,00	0,58	0,58	1,00	33,37	77,8	77,8	51,8	144,9	144,9
bl1	55,9	1,17	0,63	0,63	1,18	22,45	19,4	19,4	63,8	56,0	56,0

Windbelasting ahead

Geleider	hoogte		G_{c_dwars}	G_{c_trek}	C_c	$d_{toeslag}$	w_y	$w_{y,vak}$	$D_{ijs,toeslag}$	$w_{y,ijs}$	$w_{y,ijs,vak}$
	wind	Stuwdruk									
	[m]	[kN/m ²]	[-]	[-]	[-]	[mm]	[N/m]	[N/m]	[mm]	[N/m]	[N/m]
380ct1f1	51,0	1,14	0,62	0,62	0,96	33,37	90,3	90,3	51,8	175,7	175,7
380ct1f2	41,0	1,08	0,60	0,60	0,98	33,37	84,6	84,6	51,8	161,3	161,3
380ct1f3	31,5	1,00	0,58	0,58	1,00	33,37	77,8	77,8	51,8	144,9	144,9
bl1	55,9	1,17	0,63	0,63	1,18	22,45	19,4	19,4	63,8	56,0	56,0

NB: belastingen w_v gelden voor bundel

Project: RLL-TLB380
 Masttype: S+9_s - bouwfase
 Mast: 1057

Auteur: TBR
 Versie: v12.0

Geleiderbelastingen

Uitgangspunten
 Betrouwbaarheidsniveau Nieuwbouw CC2
 Referentieperiode 15 jaar

ULS (bezwijksterkte)		NEN-EN50341-2-15:2019							
Belastingsgeval	omschrijving	Temp °C	γ_G		γ_Q			γ_a A_k	
			$G_{k,mast}$	$G_{k,geleider}$	Q_{pk}	Q_{wk}	Q_{ik}		
ULS 1a	Wind	10°	1,20	1,20	0,00	1,25	0,00	0,0	
ULS 1a_0,9	Wind 0,9Gk alleen mast	10°	0,90	1,20	0,00	1,25	0,00	0,0	
ULS 1a_0,9_0,9	Wind 0,9Gk ook geleider	10°	0,90	0,90	0,00	1,25	0,00	0,0	
ULS 3	Wind+ijs	-5°	1,20	1,20	0,00	0,38	1,07	0,0	
ULS 3_0,9	Wind+ijs 0,9	-5°	0,90	1,20	0,00	0,38	1,07	0,0	
ULS 4	Koude+wind	-20°	1,20	1,20	0,00	0,25	0,00	0,0	
ULS 4_0,9	Koude+wind 0,9	-20°	0,90	1,20	0,00	0,25	0,00	0,0	
ULS 5a	Torsiebelastingen	10°	1,00	1,00	1,00	0,00	0,00	1,0	
ULS 5b	Longitudinale belastingen	10°	1,00	1,00	0,00	0,00	0,00	1,0	
ULS 6	Bouw en onderhoud	5°	1,20	1,20	1,50	0,25	0,00	0,0	
ULS 6_0,9	Bouw en onderhoud	5°	1,20	1,20	0,00	0,25	0,00	0,0	
ULS 7	Permanent	10°	1,35	1,35	0,00	0,00	0,00	0,0	
ULS 8	Special	10°	1,00	1,00	0,00	0,00	0,00	1,0	
SPLS (Bezwijksterkte, enkel voor hoekmasten: afwezigheid geleiders)			γ_G		γ_Q				
			G_k	G_k	Q_{pk}	Q_{wk}	Q_{ik}	A_k	
SPLS 1a	Wind	10°	1,20	1,20	0,0	0,78	0,00	0,0	
SPLS 1a_0,9	Wind 0,9	10°	0,90	1,20	0,0	0,78	0,00	0,0	
SPLS 1a_0,9_0,9	Wind 0,9	10°	0,90	0,90	0,0	0,78	0,00	0,0	
SPLS 3	Wind+ijs	-5°	1,20	1,20	0,0	0,36	0,34	0,0	
SPLS 3_0,9	Wind+ijs 0,9	-5°	0,90	1,20	0,0	0,36	0,34	0,0	
SPLS 4	Koude+wind	-20°	1,20	1,20	0,0	0,24	0,00	0,0	
SPLS 4_0,9	Koude+wind 0,9	-20°	0,90	1,20	0,0	0,24	0,00	0,0	
SPLS 6	Bouw en onderhoud	5°	1,20	1,20	1,2	0,24	0,0	0,0	
SPLS 6_0,9	Bouw en onderhoud	5°	1,20	1,20	0,0	0,24	0,0	0,0	
SLS (controle van de vervormingen, vermoeiing, EDS)			G_k		Q_{pk}	Q_{wk}	Q_{ik}	A_k	
SLS 1a	Wind	10°	1,00	1,00	0,0	0,87	0,0	0,0	
SLS 3	Wind+ijs	-5°	1,00	1,00	0,0	0,26	0,71	0,0	
SLS 4	Wind	-20°	1,00	1,00	0,0	0,17	0,0	0,0	
SLS 6	Bouw en onderhoud	5°	1,00	1,00	0,0	0,17	0,0	0,0	
SLS 7	PB (EDS, geen wind)	10°	1,00	1,00	0,0	0,00	0,0	0,0	

Aantal windrichtingen 4
 Aantal belastingcombinaties ULS 36
 Aantal belastingcombinaties SPLS 0
 Aantal belastingcombinaties SLS 11
 Aantal knooplasten 188

Project: RLL-TLB380
 Masttype: S+9_s - bouwfase
 Mast: 1057

Samenvattingstabellen geleiderbelastingen

In de onderstaande vier tabellen is weergegeven:

- De maximale geleiderbelasting in het globale assenstelsel, gesplitst in aandeel van back en ahead span
- De gecombineerde geleiderbelasting (Ba+Ah) in het globale assenstelsel met in het lokale assenstelsel de maximaal optredende trekkracht. Componenten Fx en Fy als absolute waarde
- De alledaagse (EDS) waarden van de gecombineerde geleiderbelastingen (Ba+Ah) met bijbehorende trekkrachten
- Controle op uplift, waar een negatieve waarde duidt op uplift

Maximale waarden voor back en ahead span

Geleider	Fx_ba [kN]	Fx_ah [kN]	Fy_ba [kN]	Fy_ah [kN]	Fz_ba [kN]	Fz_ah [kN]
bl1	-54,6	54,6	4,9	4,9	8,2	8,2
380ct1f1	-241,5	241,5	24,4	24,4	34,6	34,6
380ct1f2	-238,6	238,6	22,9	22,9	34,6	34,6
380ct1f3	-235,6	235,6	21,1	21,1	34,5	34,5

Min. Weight span (m)

Weight spar Combinatie1

Geleider	SLS 1a	SLS 4	SLS 7
bl1	481,0	496,3	481,0
380ct1f1	481,0	495,8	481,0
380ct1f2	481,0	495,6	481,0
380ct1f3	481,0	495,4	481,0

Max. Weight span (m)

Weight spar Combinatie1

Geleider	ULS 1a	ULS 3
bl1	551,7	471,3
380ct1f1	515,1	482,0
380ct1f2	511,6	481,1
380ct1f3	507,5	480,1

Omhullende weight span over alle combinaties (incl. 0,9 combinaties)

Voor alle geleiders

	Wind / Weight span verhouding
Max. weight span	551,7 m 1,379 -
Min. weight span	334,7 m 0,837 -

Project: RLL-TLB380
 Masttype: S+9_s - bouwfase
 Mast: 1057

Geleider	Maximale waarden back+ahead span			Maximale waarden trekkracht geleider	
	Fx [kN]	Fy [kN]	Fz [kN]	Ft_ba [kN]	Ft_ah [kN]
bl1	26,1	9,9	16,4	-54,6	54,6
380ct1f1	105,1	48,8	69,2	-241,5	241,5
380ct1f2	105,1	45,8	69,1	-238,6	238,6
380ct1f3	105,1	42,2	69,0	-235,6	235,6

EDS-belastingen geleiders					
Geleider	Fx [kN]	Fy [kN]	Fz [kN]	Ft_ba [kN]	Ft_ah [kN]
bl1	0,0	0,0	4,7	-17,4	17,4
380ct1f1	0,0	0,0	39,6	-131,3	131,3
380ct1f2	0,0	0,0	39,6	-131,3	131,3
380ct1f3	0,0	0,0	39,6	-131,3	131,3

Controle uplift SLS-wind			
Combinatie: Geleider		Fz_ba [kN]	Fz_ah [kN]
SLS 4	bl1	2,4	2,4
	380ct1f1	20,3	20,3
	380ct1f2	20,3	20,3
	380ct1f3	20,3	20,3

Project: RLL-TLB380
 Masttype: S+9_s - bouwfase
 Mast: 1057

ULS-fundatiebelasting combinatie 1 en 3 wind haaks op de lijn of bissectrice en EDS, vanuit geleiders

Combinatie	Combination	F_x [kN]	F_y [kN]	F_z [kN]	M_x [kNm]	M_y [kNm]	M_z [kNm]
ULS 1a_90		0	147	157	6537	0	0
ULS 1a_0,9_90		0	147	116	6803	0	0
ULS 3_90		0	84	224	3022	0	0
ULS 3_0,9_90		0	84	177	3306	0	0
SLS 7		0	0	124	-837	0	0

ULS-fundatiebelasting combinatie 1 en 3 wind haaks op de lijn of bissectrice en EDS, totaal geleiders en mast

Combinatie	F_x [kN]	F_y [kN]	F_z [kN]	M_x [kNm]	M_y [kNm]	M_z [kNm]
ULS 1a_90	0	411	643	15252	0	0
ULS 3_90	0	163	710	5636	0	0
SLS 7	0	0	529	-837	0	0

Fundatiebelastingen, selectie belastingcombinaties op basis grootste waarde

Combinatie	F_x [kN]	F_y [kN]	F_z [kN]	M_x [kNm]	M_y [kNm]	M_z [kNm]
ULS 1a_0,9_0,9_90	0	411	449	15726	0	0
ULS 1a_0	321	0	633	-1000	11650	-36
ULS 5a Ba 11	105	0	515	-681	5296	-998
ULS 1a_0,9_0,9_45	248	320	452	11769	8650	-26

Noot: grootste waarden kunnen in meerdere combinaties voorkomen, een combinatie is weergegeven.

Oplegreacties op fundering per randstijl

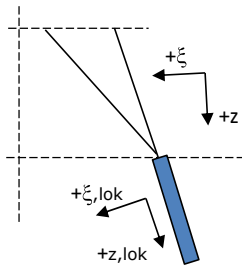

Assenstelsels

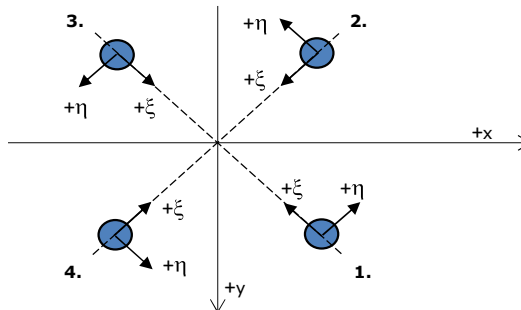

Maximale drukbelasting

Stijl	Combinatie	R_x [kN]	R_y [kN]	R_z [kN]	R_η [kN]	R_ξ [kN]	$R_{\xi,lok}$ [kN]	$R_{z,lok}$ [kN]
1	ULS 1a_45	167	167	1004	0	-236	-23	1026
2	ULS 1a_0	114	-107	693	-5	-156	-9	708
3	ULS 8 Ba	-70	-60	459	7	-91	6	470
4	ULS 1a_135	-167	167	1004	0	-236	-23	1026

Maximale trekbelasting

Stijl	Combinatie	R_x [kN]	R_y [kN]	R_z [kN]	R_η [kN]	R_ξ [kN]	$R_{\xi,lok}$ [kN]	$R_{z,lok}$ [kN]
1	ULS 5a Ah 10	5	-38	-170	30	23	-13	-174
2	ULS 1a_0,9_0,9_135	-126	121	-749	3	175	16	-766
3	ULS 1a_0,9_0,9_45	126	121	-749	-3	175	16	-766
4	ULS 1a_0,9_0	65	-62	-405	2	90	4	-414

Maximale torsiebelasting (positief)

Stijl	Combinatie	R_x [kN]	R_y [kN]	R_z [kN]	R_η [kN]	R_ξ [kN]	$R_{\xi,lok}$ [kN]	$R_{z,lok}$ [kN]
1	ULS 5a Ah 11	11	-37	-124	34	18	-8	-126
2	ULS 5a Ah 11	-21	-5	-66	19	11	-3	-68
3	ULS 5a Ah 11	-73	-37	381	26	-78	3	390
4	ULS 5a Ah 11	-22	79	324	41	-71	-3	331

Maximale torsiebelasting (negatief)

Index	Combinatie	R_x [kN]	R_y [kN]	R_z [kN]	R_η [kN]	R_ξ [kN]	$R_{\xi,lok}$ [kN]	$R_{z,lok}$ [kN]
1	ULS 5a Ba 11	22	79	324	-41	-71	-3	331
2	ULS 5a Ba 11	73	-37	381	-26	-78	3	390
3	ULS 5a Ba 11	21	-5	-66	-19	11	-3	-68
4	ULS 5a Ba 11	-11	-37	-124	-34	18	-8	-126

Project: RLL-TLB380
 Masttype: S+9_s - bouwfase
 Mast: 1057

Combinatie Ftrek+Fhor

Stijl	Combinatie	R _x [kN]	R _y [kN]	R _z [kN]	R _η [kN]	R _ξ [kN]	R _{ξ,lok} [kN]	R _{z,lok} [kN]
1	ULS 5a Ah 10	5	-38	-170	30	23	-13	-174
2	ULS 1a_0,9_0,9_135	-126	121	-749	3	175	16	-766
3	ULS 1a_0,9_0,9_45	126	121	-749	-3	175	16	-766
4	ULS 1a_0,9_0	65	-62	-405	2	90	4	-414

Permanente belasting

Stijl	Combinatie	R _x [kN]	R _y [kN]	R _z [kN]	R _η [kN]	R _ξ [kN]	R _{ξ,lok} [kN]	R _{z,lok} [kN]
1	SLS 7	16	22	97	-4	-27	-6	99
2	SLS 7	28	-22	168	-4	-35	1	171
3	SLS 7	-28	-22	168	4	-35	1	171
4	SLS 7	-16	22	97	4	-27	-6	99

Omhullenden ongeacht stijl

Belasting	Combinatie	R _x [kN]	R _y [kN]	R _z [kN]	R _η [kN]	R _ξ [kN]	R _{ξ,lok} [kN]	R _{z,lok} [kN]
Max. druk	ULS 1a_45	167	167	1004	0	-236	-23	1026
Max. trek	ULS 1a_0,9_0,9_45	126	121	-749	-3	175	16	-766
Max. pos. torsie	ULS 5a Ah 11	-22	79	324	41	-71	-3	331
Max. neg. torsie	ULS 5a Ba 11	22	79	324	-41	-71	-3	331
Comb. trek+torsie	ULS 1a_0,9_0,9_45	126	121	-749	-3	175	16	-766

Maximale trekbelasting SLS

Stijl	Combinatie	R _x [kN]	R _y [kN]	R _z [kN]	R _η [kN]	R _ξ [kN]	R _{ξ,lok} [kN]	R _{z,lok} [kN]
1	SLS 7	16	22	97	-4	-27	-6	99
2	SLS 1a_135	-75	75	-445	0	106	12	-455
3	SLS 1a_45	75	75	-445	0	106	12	-455
4	SLS 1a_0	39	-35	-243	3	52	1	-249

Maximale drukbelasting SLS

Stijl	Combinatie	R _x [kN]	R _y [kN]	R _z [kN]	R _η [kN]	R _ξ [kN]	R _{ξ,lok} [kN]	R _{z,lok} [kN]
1	SLS 1a_45	118	119	710	-1	-168	-17	726
2	SLS 1a_0	84	-77	508	-4	-114	-6	519
3	SLS 7	-28	-22	168	4	-35	1	171
4	SLS 1a_135	-118	119	710	1	-168	-17	726

Project: RLL-TLB380
Masttype: S+9_s - bouwfase
Mast: 1057

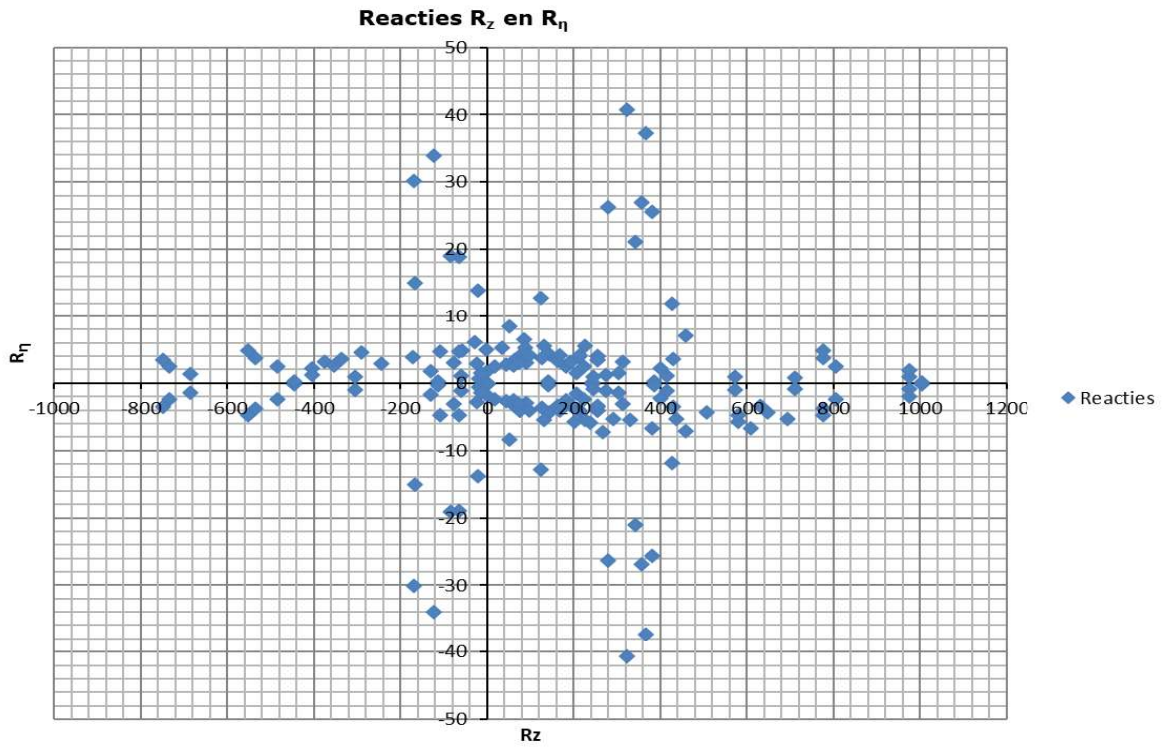

Hoisting load

RLL-TLB
S+9/s

Date: 2021-07-26
Author: TBR
Version: 1.1

Uitvoer geleiderbelastingen

Belastingcombi	nummer	Fxtotaal	Fytotaal	Fztotaal	Ftrekahead	Ftrekback
ULS 6b_90	10	0,0	9,8	47,6	159,4	-159,4
	11	0,0	9,2	47,6	159,0	-159,0
	12	0,0	8,4	47,6	158,4	-158,4
	1	0,0	2,0	5,7	21,9	-21,9
	20	0,0	9,8	47,6	159,4	-159,4
	21	0,0	9,2	47,6	159,0	-159,0
	22	0,0	8,4	47,6	158,4	-158,4
	3	0,0	2,0	5,7	21,9	-21,9

Extra belastingfactor voor hijsen: $\gamma_{f,dyn} = 1,2$ kN
 Extra belasting voor hijsmiddelen: $F_{kar} = 1$ kN
 Rekenwaarde: $F_{Ed} = 1,2$ kN

Invoer in PLS-TOWER

Load Case	Joint Label	Vertical Load (N)	Transverse Load (N)	Longitudinal Load (N)	Load Comment
Hoisting load	10P_12XF0.50S	58558	9763	0	
Hoisting load	10P_12XF0.50X	58558	9763	0	
Hoisting load	7P_39XF0.50S	58532	9159	0	
Hoisting load	7P_39XF0.50X	58532	9159	0	
Hoisting load	4P_63XF0.50S	58503	8445	0	
Hoisting load	4P_63XF0.50X	58503	8445	0	



APPENDIX B

Resultaten PLS-TOWER

Deze Appendix bevat de resultaten uit PLS-TOWER voor de verschillende masttypen. De samenstelling van de bovenstukken zijn voor alle masttypen gelijk. De resultaten van het bovenstuk zijn dan ook alleen opgenomen van het maatgevende masttype (S+9/s). De resultaten van het onderstuk zijn voor alle masten opgenomen.

Resultaten opgenomen voor:

- Masttype S-3
- Masttype S+0
- Masttype S+3
- Masttype S+6
- Masttype S+9.

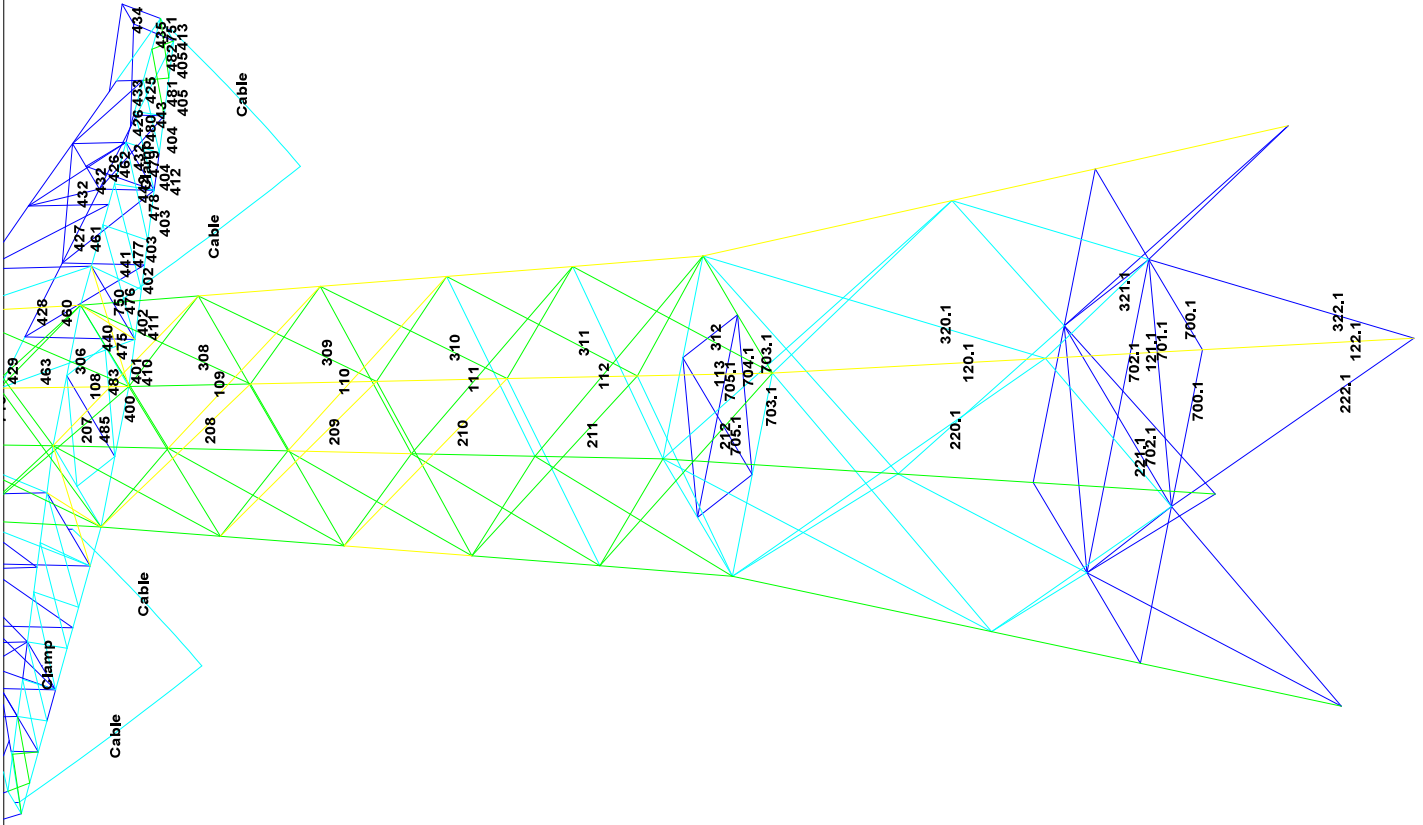

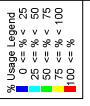
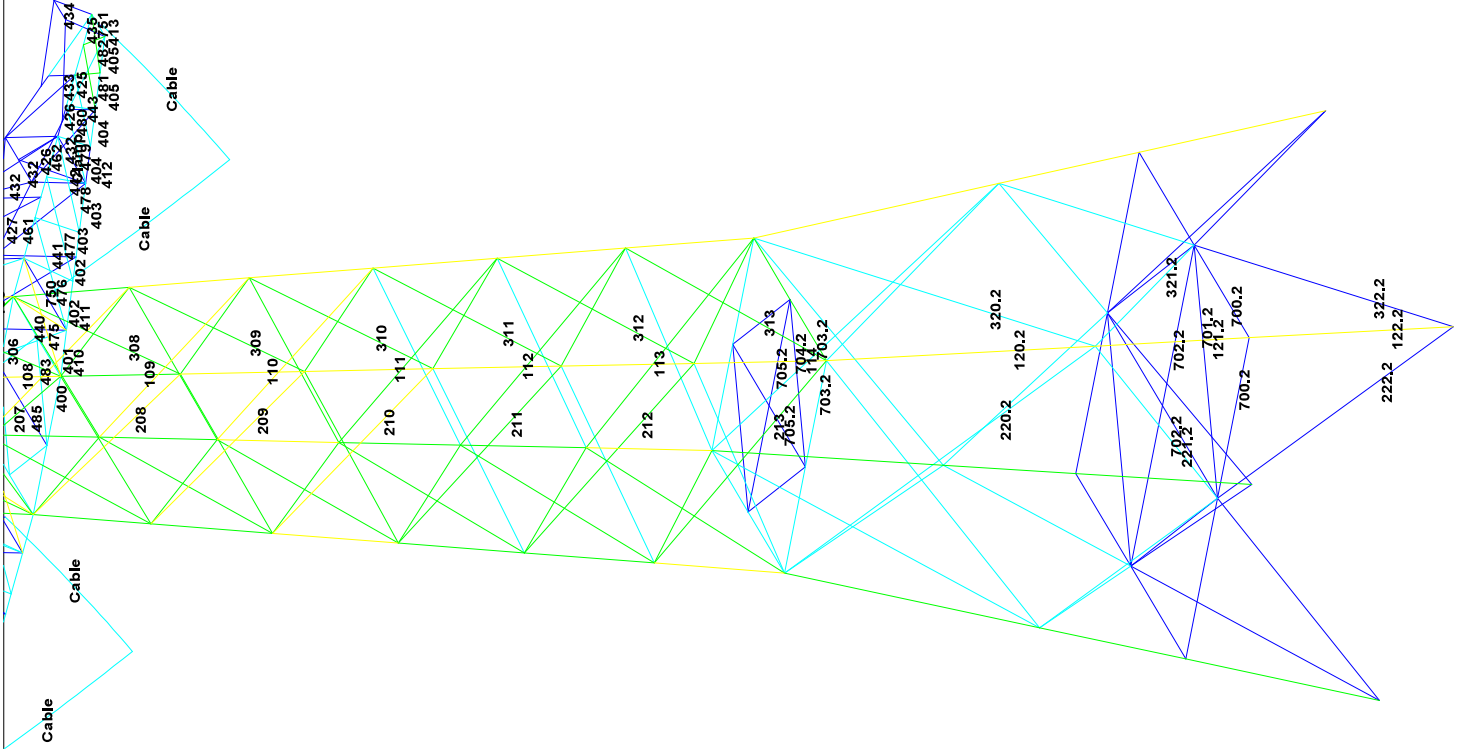

Assessment of angle groups - Lower structure

Date 26-7-2021
Author MRE
Version 1.0

RLI-YBG
S+6_S

Group Label	Description	Type	Foot	Steel Qual/Bolt	#shp.1	#2	p1	U.S.	R.V.	R.Z.	Slenderness	Compress	Use Case	Comp	U.C.	(Comp) Leedance	(Comp)	Shear (Comp) Rating	U.C.	(Comp) Leedance	(Comp)	Tension	Use Case	(Tension)	Net Section	ear (Tens) Rating	(Tens)	U.C.	(Tens) Ince	(Tens)
110	Main leg	EA	150x150x15	S355	M12x4.8-R1	2	55	40	80	0.52	0.52	0.52	0.52	0.52	0.0	190.0	0.0	166.6	0.0	190.0	0.0	575.9	U.S. 1a-45	1526.5	106.0	0.0	190.0	0.0	0.43	
111	Main leg	EA	150x150x15	S355	M12x4.8-R1	2	55	40	80	0.52	0.52	0.52	0.52	0.52	0.0	190.0	0.0	166.6	0.0	190.0	0.0	575.9	U.S. 1a-45	1526.5	106.0	0.0	190.0	0.0	0.41	
112	Main leg	EA	180x180x16	S355	M12x4.8-R1	2	55	40	80	0.52	0.52	0.52	0.52	0.52	0.0	170.0	0.0	166.6	0.0	170.0	0.0	575.9	U.S. 1a-135	1966.7	106.0	0.0	170.0	0.0	0.49	
113	Main leg	EA	180x180x16	S355	M12x4.8-R1	2	55	40	80	0.52	0.52	0.52	0.52	0.52	0.0	170.0	0.0	166.6	0.0	170.0	0.0	575.9	U.S. 1a-135	1966.7	106.0	0.0	170.0	0.0	0.49	
114	Main leg	EA	180x180x16	S355	M12x4.8-R1	2	55	40	80	0.52	0.52	0.52	0.52	0.52	0.0	170.0	0.0	166.6	0.0	170.0	0.0	575.9	U.S. 1a-135	1966.7	106.0	0.0	170.0	0.0	0.54	
115	Main leg	EA	180x180x16	S355	M12x4.8-R1	2	55	40	80	0.52	0.52	0.52	0.52	0.52	0.0	170.0	0.0	166.6	0.0	170.0	0.0	575.9	U.S. 1a-135	1966.7	106.0	0.0	170.0	0.0	0.48	
116	Main leg	EA	180x180x16	S355	M12x4.8-R1	2	55	40	80	0.52	0.52	0.52	0.52	0.52	0.0	170.0	0.0	166.6	0.0	170.0	0.0	575.9	U.S. 1a-135	1966.7	106.0	0.0	170.0	0.0	0.48	
117	Main leg	EA	180x180x16	S355	M12x4.8-R1	2	55	40	80	0.52	0.52	0.52	0.52	0.52	0.0	170.0	0.0	166.6	0.0	170.0	0.0	575.9	U.S. 1a-135	1966.7	106.0	0.0	170.0	0.0	0.48	
121.3	Main leg	EA	180x180x18	S355	M12x4.8-R1	2	55	40	80	0.33	0.33	0.33	0.33	0.33	0.42	2168.8	2540.2	2168.8	0.0	2168.8	0.0	1094.0	U.S. 1a-135	1853.6	2168.8	2384.2	2168.8	0.0	0.59	
122.3	Main leg	EA	180x180x18	S355	M12x4.8-R1	2	55	40	80	0.33	0.33	0.33	0.33	0.33	0.42	2168.8	2540.2	2168.8	0.0	2168.8	0.0	1094.0	U.S. 1a-135	1853.6	2168.8	2384.2	2168.8	0.0	0.59	
209	Diag front face	EA	90x90x8	S355	M12x4.8-R1	1	55	40	80	0.52	0.52	0.52	0.52	0.52	0.29	217.1	282.2	217.1	0.0	217.1	0.0	106.7	U.S. 1a-90	217.1	217.1	263.7	217.1	0.0	0.50	
210	Diag front face	EA	90x90x8	S355	M12x4.8-R1	1	55	40	80	0.52	0.52	0.52	0.52	0.52	0.29	217.1	282.2	217.1	0.0	217.1	0.0	106.7	U.S. 1a-90	217.1	217.1	263.7	217.1	0.0	0.43	
211	Diag front face	EA	100x100x8	S355	M12x4.8-R1	1	55	40	80	0.52	0.52	0.52	0.52	0.52	0.46	246.8	271.1	246.8	0.0	246.8	0.0	86.9	U.S. 1a-90	246.8	271.1	263.7	246.8	0.0	0.35	
212	Diag front face	EA	100x100x8	S355	M12x4.8-R1	1	55	40	80	0.52	0.52	0.52	0.52	0.52	0.46	246.8	271.1	246.8	0.0	246.8	0.0	86.9	U.S. 1a-90	246.8	271.1	263.7	246.8	0.0	0.35	
213	Diag front face	EA	100x100x8	S355	M12x4.8-R1	1	55	40	80	0.52	0.52	0.52	0.52	0.52	0.46	246.8	271.1	246.8	0.0	246.8	0.0	86.9	U.S. 1a-90	246.8	271.1	263.7	246.8	0.0	0.31	
214	Diag front face	EA	100x100x8	S355	M12x4.8-R1	1	55	40	80	0.52	0.52	0.52	0.52	0.52	0.46	246.8	271.1	246.8	0.0	246.8	0.0	86.9	U.S. 1a-90	246.8	271.1	263.7	246.8	0.0	0.31	
221.3	Diag front face	EA	150x150x12	S355	M12x4.8-R1	1	55	40	80	1.00	0.33	0.33	0.33	0.33	0.22	352.8	423.4	352.8	0.0	352.8	0.0	40.9	U.S. 5a Bn 21	378.9	271.1	329.6	378.9	0.0	0.15	
222.3	Diag front face	EA	150x150x12	S355	M12x4.8-R1	1	55	40	80	1.00	0.33	0.33	0.33	0.33	0.22	352.8	423.4	352.8	0.0	352.8	0.0	40.9	U.S. 5a Bn 21	378.9	271.1	329.6	378.9	0.0	0.15	
223.3	Diag front face	EA	150x150x12	S355	M12x4.8-R1	1	55	40	80	1.00	0.33	0.33	0.33	0.33	0.22	352.8	423.4	352.8	0.0	352.8	0.0	40.9	U.S. 5a Bn 21	378.9	271.1	329.6	378.9	0.0	0.15	
224.3	Diag front face	EA	150x150x12	S355	M12x4.8-R1	1	55	40	80	1.00	0.33	0.33	0.33	0.33	0.22	352.8	423.4	352.8	0.0	352.8	0.0	40.9	U.S. 5a Bn 21	378.9	271.1	329.6	378.9	0.0	0.15	
309	Diag side face	EA	90x90x8	S355	M12x4.8-R1	1	55	40	80	0.52	0.52	0.52	0.52	0.52	0.71	217.1	282.2	217.1	0.0	217.1	0.0	97.8	U.S. 5a Ah 11	217.1	217.1	263.7	217.1	0.0	0.45	
310	Diag side face	EA	90x90x8	S355	M12x4.8-R1	1	55	40	80	0.52	0.52	0.52	0.52	0.52	0.71	217.1	282.2	217.1	0.0	217.1	0.0	97.8	U.S. 5a Ah 11	217.1	217.1	263.7	217.1	0.0	0.45	
311	Diag side face	EA	100x100x8	S355	M12x4.8-R1	1	55	40	80	0.52	0.52	0.52	0.52	0.52	0.71	217.1	282.2	217.1	0.0	217.1	0.0	88.1	U.S. 5a Ah 11	217.1	217.1	263.7	217.1	0.0	0.41	
312	Diag side face	EA	100x100x8	S355	M12x4.8-R1	1	55	40	80	0.52	0.52	0.52	0.52	0.52	0.71	217.1	282.2	217.1	0.0	217.1	0.0	88.1	U.S. 5a Ah 11	217.1	217.1	263.7	217.1	0.0	0.41	
313	Diag side face	EA	100x100x8	S355	M12x4.8-R1	1	55	40	80	0.52	0.52	0.52	0.52	0.52	0.71	217.1	282.2	217.1	0.0	217.1	0.0	88.1	U.S. 5a Ah 11	217.1	217.1	263.7	217.1	0.0	0.30	
314	Diag side face	EA	100x100x8	S355	M12x4.8-R1	1	55	40	80	0.52	0.52	0.52	0.52	0.52	0.71	217.1	282.2	217.1	0.0	217.1	0.0	88.1	U.S. 5a Ah 11	217.1	217.1	263.7	217.1	0.0	0.30	
315	Diag side face	EA	100x100x8	S355	M12x4.8-R1	1	55	40	80	0.52	0.52	0.52	0.52	0.52	0.71	217.1	282.2	217.1	0.0	217.1	0.0	88.1	U.S. 5a Ah 11	217.1	217.1	263.7	217.1	0.0	0.28	
321.3	Diag side face	EA	120x120x10	S355	M12x4.8-R1	1	55	40	80	1.00	0.33	0.33	0.33	0.33	0.29	378.9	423.4	378.9	0.0	378.9	0.0	53.7	U.S. 5a Ah 20	378.9	271.1	329.6	378.9	0.0	0.20	
322.3	Diag side face	EA	150x150x12	S355	M12x4.8-R1	1	55	40	80	1.00	0.33	0.33	0.33	0.33	0.24	423.4	423.4	423.4	0.0	423.4	0.0	49.2	U.S. 5a Ah 20	423.4	271.1	395.5	423.4	0.0	0.18	
323.3	Diag side face	EA	150x150x12	S355	M12x4.8-R1	1	55	40	80	1.00	0.33	0.33	0.33	0.33	0.24	423.4	423.4	423.4	0.0	423.4	0.0	49.2	U.S. 5a Ah 20	423.4	271.1	395.5	423.4	0.0	0.18	
701.3	Hor. Rib bearing hip structure	EA	100x100x8	S355	M12x4.8-R1	1	45	35	25	0.50	1.00	0.50	0.50	0.50	0.09	94.1	117.6	94.1	0.0	94.1	0.0	4.5	U.S. 1a-45	150.5	94.1	106.9	94.1	0.0	0.05	
702.3	Hor. Rib bearing hip structure	DFA	100x100x8	S355	M12x4.8-R1	1	45	35	25	0.50	1.00	0.50	0.50	0.50	0.01	94.1	117.6	94.1	0.0	94.1	0.0	4.5	U.S. 1a-45	150.5	94.1	106.9	94.1	0.0	0.05	
703.3	2nd rib bearing	EA	130x130x10	S355	M12x4.8-R1	1	35	30	20	1.00	2.00	1.00	1.00	1.00	0.08	271.1	352.8	271.1	0.0	271.1	0.0	85.3	U.S. 1a-90	106.4	60.3	71.2	106.4	0.0	0.31	
704.3	2nd rib bearing	EA	130x130x10	S355	M12x4.8-R1	1	35	30	20	1.00	2.00	1.00	1.00	1.00	0.08	271.1	352.8	271.1	0.0	271.1	0.0	85.3	U.S. 1a-90	106.4	60.3	71.2	106.4	0.0	0.31	
705.3	2nd rib bearing	DFA	60x60x6 (not count)	S355	M12x4.8-R1	1	45	35	25	0.50	0.50	0.50	0.50	0.50	0.00	94.1	117.6	94.1	0.0	94.1	0.0	4.5	U.S. 5a Bn 22	75.3	60.3	53.4	75.3	0.0	0.00	

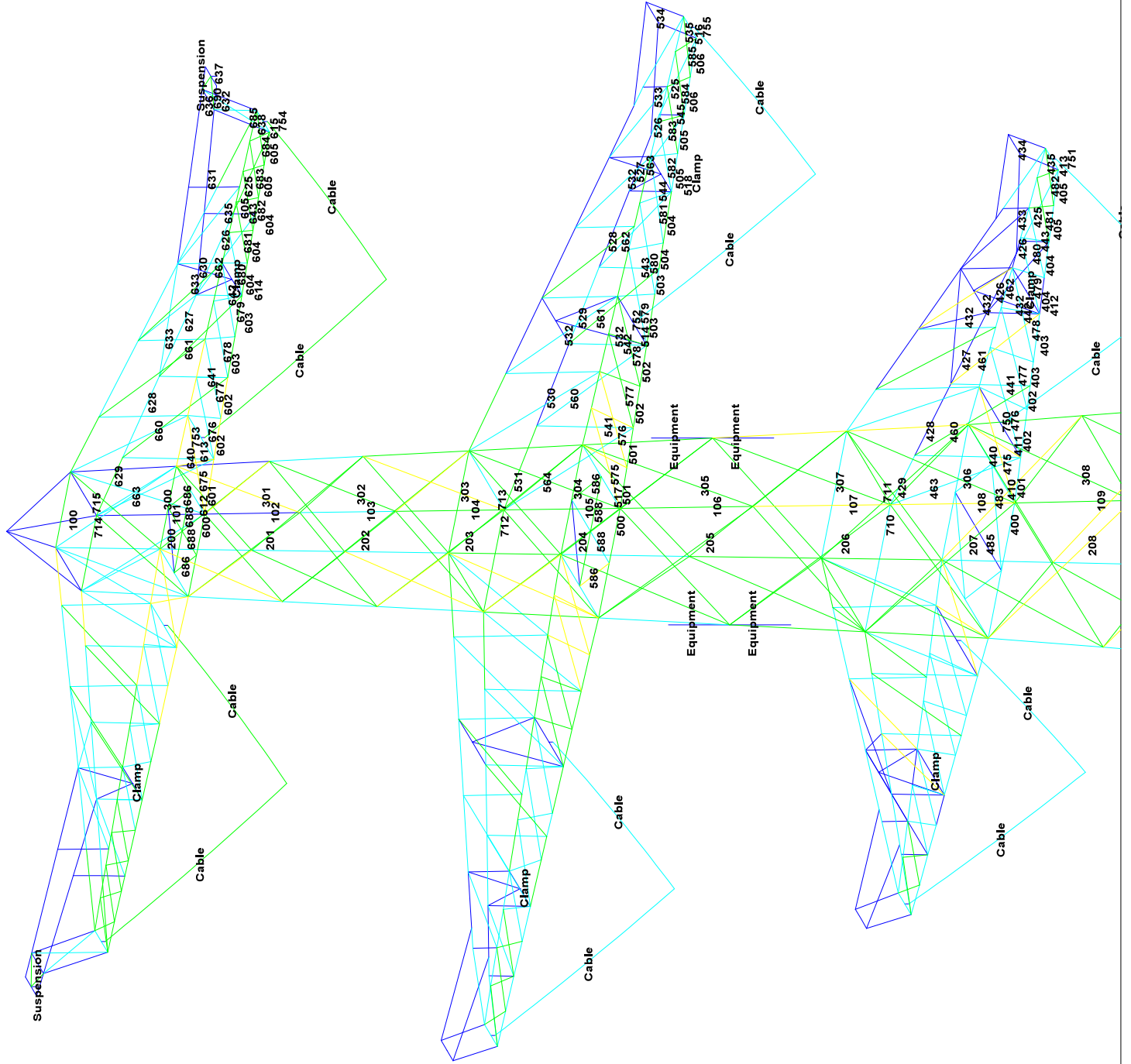

Assessment of angle groups - Tower top

Date 26-7-2021
MRE
Author
Version 1.0

DNV-GL

RL-17BG
S-19/S

Group Label	Description	Type	Profile	Steel Qualities	#shel1	e2	p1	RLX	RLY	RLZ	Slenderness	Compression	Lead Case	Compress	Buckling	Shear (Comp) rating (Comp)	U.C. (Comp) (ealance (Comp)	Tension Load Case (Tension)	Net Section ear (Tens) rating (Tens)	U.C. (Tens) (ance (Tens)		
564	Ding side face mid ca.	EA	70x70x6	S355	1910x48-R1	1	45	30	0.65	1.00	0.62	0.0	0.0	0.0	94.1	88.9	35.6	U.S 3_90	89.4	91.1	0.93	
575	Ding lower flange mid ca.	EA	50x50x5	S355	1916x48-R1	1	35	25	0.52	0.52	0.52	1.60	0.0	0.0	60.3	58.2	38.1	0.85	37.3 U.S 5a B1_1_bourwise	62.7	60.3	0.73
577	Ding lower flange mid ca.	EA	50x50x5	S355	1916x48-R1	1	35	25	0.52	0.52	0.52	1.60	0.0	0.0	60.3	58.2	38.1	0.85	U.S 5a Ah 11	62.7	60.3	0.73
578	Ding lower flange mid ca.	EA	55x55x6	S355	1916x48-R1	1	35	25	0.52	0.52	0.52	1.25	0.0	0.0	60.3	58.2	38.1	0.85	U.S 5a Ah 11	62.7	60.3	0.73
579	Ding lower flange mid ca.	EA	50x50x5	S355	1916x48-R1	1	35	25	0.52	0.52	0.52	1.36	0.0	0.0	60.3	58.2	38.1	0.85	U.S 5a Bb 11	62.7	60.3	0.73
580	Ding lower flange mid ca.	EA	50x50x5	S355	1916x48-R1	1	35	25	0.52	0.52	0.52	1.36	0.0	0.0	60.3	58.2	38.1	0.85	U.S 5a Bb 11	62.7	60.3	0.73
581	Ding lower flange mid ca.	EA	50x50x5	S355	1916x48-R1	1	35	25	0.52	0.52	0.52	1.43	0.0	0.0	60.3	58.2	38.1	0.85	U.S 5a Bb 21_bourwise	62.7	60.3	0.73
582	Ding lower flange mid ca.	EA	50x50x5	S355	1916x48-R1	1	35	25	0.52	0.52	0.52	99	0.0	0.0	60.3	58.2	38.1	0.85	U.S 5a Ah 21	62.7	60.3	0.73
583	Ding lower flange mid ca.	EA	50x50x5	S355	1916x48-R1	1	35	25	0.52	0.52	0.52	107	0.0	0.0	60.3	58.2	38.1	0.85	U.S 5a Ah 21	62.7	60.3	0.73
584	Ding lower flange mid ca.	EA	50x50x5	S355	1916x48-R1	1	35	25	0.52	0.52	0.52	87	0.0	0.0	60.3	58.2	38.1	0.85	U.S 5a Bb 11_bourwise	62.7	60.3	0.73
585	Ding lower flange mid ca.	EA	50x50x5	S355	1916x48-R1	1	35	25	0.52	0.52	0.52	81	0.0	0.0	60.3	58.2	38.1	0.85	U.S 5a Ah 21	62.7	60.3	0.73
586	Flange bracing top ca.	EA	90x90x8	S355	2902x48-R1	1	45	35	0.70	1.00	1.00	1.00	0.0	0.0	274.3	282.2	137.6	0.25	U.S 5a Ah 11_bourwise	196.0	274.3	0.20
587	Flange bracing top ca.	EA	90x90x8	S355	2902x48-R1	1	45	35	0.70	1.00	1.00	1.00	0.0	0.0	274.3	282.2	137.6	0.25	U.S 5a Ah 11_bourwise	196.0	274.3	0.20
600	Horizontal top ca.	EA	120x120x10	S355	6924x48-R1	1	55	40	2.00	2.00	1.00	1.00	0.0	0.0	81.3	105.4	0.59	0.89	172.0	81.3	95.1	0.17
601	Horizontal top ca.	EA	100x100x10	S355	6920x48-R1	1	45	35	2.00	2.00	1.00	1.00	0.0	0.0	51.9	105.4	0.59	0.89	172.0	51.9	81.3	0.17
603	Lower chord top ca.	EA	100x100x10	S355	3924x48-R1	1	45	35	2.00	2.00	1.00	1.00	0.0	0.0	40.7	59.2	0.72	0.72	152.0	40.7	59.2	0.27
604	Lower chord top ca.	EA	100x100x10	S355	3924x48-R1	1	45	35	2.00	2.00	1.00	1.00	0.0	0.0	40.7	59.2	0.72	0.72	152.0	40.7	59.2	0.27
605	Lower chord top ca.	EA	100x100x10	S355	3924x48-R1	1	45	35	2.00	2.00	1.00	1.00	0.0	0.0	40.7	59.2	0.72	0.72	152.0	40.7	59.2	0.27
606	Lower chord top ca.	EA	100x100x10	S355	3924x48-R1	1	45	35	2.00	2.00	1.00	1.00	0.0	0.0	40.7	59.2	0.72	0.72	152.0	40.7	59.2	0.27
607	Lower chord top ca.	EA	100x100x10	S355	3924x48-R1	1	45	35	2.00	2.00	1.00	1.00	0.0	0.0	40.7	59.2	0.72	0.72	152.0	40.7	59.2	0.27
608	Lower chord top ca.	EA	100x100x10	S355	3924x48-R1	1	45	35	2.00	2.00	1.00	1.00	0.0	0.0	40.7	59.2	0.72	0.72	152.0	40.7	59.2	0.27
609	Upper chord top ca.	EA	80x80x8	S355	3920x48-R1	1	45	35	2.40	1.00	1.00	1.00	0.0	0.0	109.9	352.8	0.04	0.04	175.6	109.9	282.2	0.26
610	Upper chord top ca.	EA	80x80x8	S355	3920x48-R1	1	45	35	2.40	1.00	1.00	1.00	0.0	0.0	109.9	352.8	0.04	0.04	175.6	109.9	282.2	0.26
611	Upper chord top ca.	EA	80x80x8	S355	3920x48-R1	1	45	35	2.40	1.00	1.00	1.00	0.0	0.0	109.9	352.8	0.04	0.04	175.6	109.9	282.2	0.26
612	Upper chord top ca.	EA	80x80x8	S355	3920x48-R1	1	45	35	2.40	1.00	1.00	1.00	0.0	0.0	109.9	352.8	0.04	0.04	175.6	109.9	282.2	0.26
613	Beam top ca.	HEB	HEB160	S355	1920x48-R1	1	45	35	2.00	2.00	1.00	1.00	0.0	0.0	94.1	384.1	0.28	0.28	28.9	94.1	202.6	0.31
614	Beam top ca.	HEB	HEB140	S355	1920x48-R1	1	45	35	2.00	2.00	1.00	1.00	0.0	0.0	94.1	384.1	0.28	0.28	28.9	94.1	202.6	0.31
615	Beam top ca.	HEB	HEB140	S355	1920x48-R1	1	45	35	2.00	2.00	1.00	1.00	0.0	0.0	94.1	384.1	0.28	0.28	28.9	94.1	202.6	0.31
616	Beam top ca.	HEB	HEB140	S355	1920x48-R1	1	45	35	2.00	2.00	1.00	1.00	0.0	0.0	94.1	384.1	0.28	0.28	28.9	94.1	202.6	0.31
617	Upper chord top ca.	EA	80x80x8	S355	3920x48-R1	1	45	35	2.00	2.00	1.00	1.00	0.0	0.0	179	352.8	0.03	0.03	162.9	179	282.2	0.26
618	Upper chord top ca.	EA	80x80x8	S355	3920x48-R1	1	45	35	2.00	2.00	1.00	1.00	0.0	0.0	179	352.8	0.03	0.03	162.9	179	282.2	0.26
619	Upper chord top ca.	EA	80x80x8	S355	3920x48-R1	1	45	35	2.00	2.00	1.00	1.00	0.0	0.0	179	352.8	0.03	0.03	162.9	179	282.2	0.26
620	Upper chord top ca.	EA	80x80x8	S355	3920x48-R1	1	45	35	2.00	2.00	1.00	1.00	0.0	0.0	179	352.8	0.03	0.03	162.9	179	282.2	0.26
621	Upper chord top ca.	EA	80x80x8	S355	3920x48-R1	1	45	35	2.00	2.00	1.00	1.00	0.0	0.0	179	352.8	0.03	0.03	162.9	179	282.2	0.26
622	Upper chord top ca.	EA	80x80x8	S355	3920x48-R1	1	45	35	2.00	2.00	1.00	1.00	0.0	0.0	179	352.8	0.03	0.03	162.9	179	282.2	0.26
623	Earth peak	EA	120x120x12	S355	2920x48-R1	1	45	35	2.47	1.00	1.00	1.00	0.0	0.0	169	442.8	0.21	0.21	44.2	169	442.8	0.23
624	Earth peak	EA	120x120x12	S355	2920x48-R1	1	45	35	2.47	1.00	1.00	1.00	0.0	0.0	169	442.8	0.21	0.21	44.2	169	442.8	0.23
625	Earth peak	EA	120x120x12	S355	2920x48-R1	1	45	35	2.47	1.00	1.00	1.00	0.0	0.0	169	442.8	0.21	0.21	44.2	169	442.8	0.23
626	Stability bracing top ca.	EA	50x50x5	S355	1916x48-R1	1	35	25	0.50	1.00	0.50	0.50	0.0	0.0	76	0.0	0.0	0.0	0.8	76	0.0	0.0
627	Stability bracing top ca.	EA	50x50x5	S355	1916x48-R1	1	35	25	0.50	1.00	0.50	0.50	0.0	0.0	76	0.0	0.0	0.0	0.8	76	0.0	0.0
628	Stability bracing top ca.	EA	50x50x5	S355	1916x48-R1	1	35	25	0.50	1.00	0.50	0.50	0.0	0.0	76	0.0	0.0	0.0	0.8	76	0.0	0.0
629	Stability bracing top ca.	EA	50x50x5	S355	1916x48-R1	1	35	25	0.50	1.00	0.50	0.50	0.0	0.0	76	0.0	0.0	0.0	0.8	76	0.0	0.0
630	Stability bracing top ca.	EA	50x50x5	S355	1916x48-R1	1	35	25	0.50	1.00	0.50	0.50	0.0	0.0	76	0.0	0.0	0.0	0.8	76	0.0	0.0
631	Stability bracing top ca.	EA	50x50x5	S355	1916x48-R1	1	35	25	0.50	1.00	0.50	0.50	0.0	0.0	76	0.0	0.0	0.0	0.8	76	0.0	0.0
632	Stability bracing top ca.	EA	50x50x5	S355	1916x48-R1	1	35	25	0.50	1.00	0.50	0.50	0.0	0.0	76	0.0	0.0	0.0	0.8	76	0.0	0.0
633	Stability bracing top ca.	EA	50x50x5	S355	1916x48-R1	1	35	25	0.50	1.00	0.50	0.50	0.0	0.0	76	0.0	0.0	0.0	0.8	76	0.0	0.0
634	Stability bracing top ca.	EA	50x50x5	S355	1916x48-R1	1	35	25	0.50	1.00	0.50	0.50	0.0	0.0	76	0.0	0.0	0.0	0.8	76	0.0	0.0
635	Stability bracing top ca.	EA	50x50x5	S355	1916x48-R1	1	35	25	0.50	1.00	0.50	0.50	0.0	0.0	76	0.0	0.0	0.0	0.8	76	0.0	0.0
636	Stability bracing top ca.	EA	50x50x5	S355	1916x48-R1	1	35	25	0.50	1.00	0.50	0.50	0.0	0.0	76	0.0	0.0	0.0	0.8	76	0.0	0.0
637	Earth peak	UMP	UMP120	S355	1916x48-R1	1	35	25	1.00	1.00	1.00	0.0	0.0	27	42.2	0.20	0.20	12.3	27	42.2	0.20	
638	Earth peak	UMP	UMP120	S355	1916x48-R1	1	35	25	1.00	1.00	1.00	0.0	0.0	27	42.2	0.20	0.20	12.3	27	42.2	0.20	
639	Earth peak	UMP	UMP120	S355	1916x48-R1	1	35	25	1.00	1.00	1.00											

APPENDIX C

Knikverkorters

Niet in PLS-TOWER gemodelleerde elementen in de constructie worden aanvullend getoetst. Hieronder vallen de knikverkorters van de randstijl en profielen onderdeel van stabiliteitsverbanden. De staven worden getoetst op:

- voldoende trek- of druksterkte als steungevend profiel voor randstijl, 1% van de knikcapaciteit van de randstijl;
- slankheid;
- klimbelasting.

Voor de beloopbaarheid zijn staven in de traverse aanwezig. Deze zijn niet constructief (voorzien van slobgaten) en worden enkel getoetst op de klimbelasting van 1,0 kN. Zie hoofdstuk 4.2.5 en 5.7.2. van het uitgangspuntenrapport.

De knikverkorters van het bovenstuk zijn voor alle masttypen in de groep van solo-steunmasten (laag) gelijk. Om deze reden worden alléén voor masttype S+0/s de knikverkorters van het bovenstuk en het onderstuk getoetst. Voor de overige masttypen worden alleen de knikverkorters van het onderstuk getoetst.

Overzicht knikverkorters - S-3/s

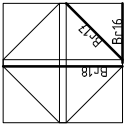
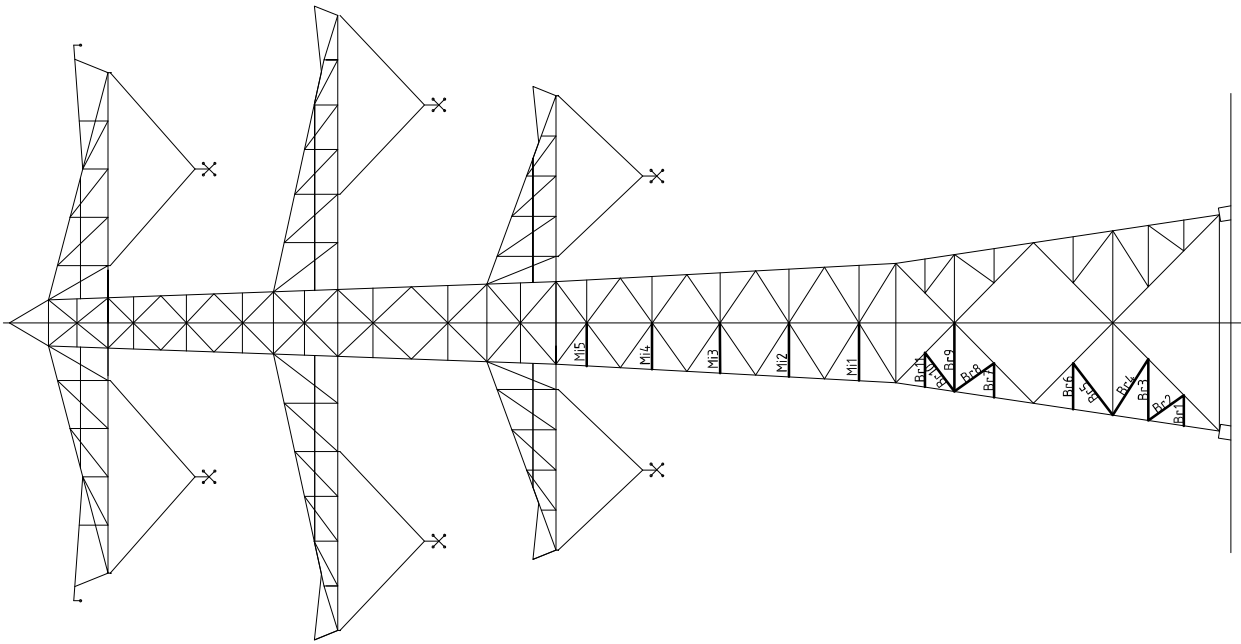

Tussenschot +14,6m

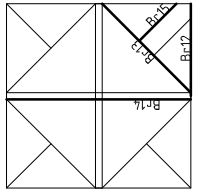

Tussenschot +5,15m



Date: 2021-07-26
 Author: TBR
 Version: 1.9

Redundant members

RLI-TLB
 S-3/s

Posnr.	Section	Schematization	Profile	Steel Quality	Bole Quality	Length (m)	Angle (°)	Slenderness	Normal Force (kN)	Moment (kNm)	Buckling Cap. (kN)	Shear Cap. Bolt (kN)	Bearing Cap. (kN)	Net Section Cap. (kN)	Moment Cap. (kNm)	Highest U.C.	Max. usage	Notes
Br1	Broekstuk	Enkele staaf	L50x5	S355J0	M16	8.8	1.34	0	17.2	0.50	41.5	60.3	41.3	43.1	0.81	0.64	Bending	
Br2	Broekstuk	Enkele staaf	L50x5	S355J0	M16	8.8	1.90	54	17.2	1.01	25.3	60.3	41.3	43.1	0.81	0.68	Buckling	
Br3	Broekstuk	Enkele staaf	L60x6	S355J0	M16	8.8	2.68	0	17.2	1.01	28.4	60.3	52.3	98.8	1.40	0.74	Bending	
Br4	Broekstuk	Enkele staaf	L60x6	S355J0	M16	8.8	2.90	30	17.2	0.94	25.1	60.3	52.3	98.8	1.40	0.69	Bending	
Br5	Broekstuk	Enkele staaf	L60x6	S355J0	M16	8.8	2.85	37	17.2	0.90	25.8	60.3	52.3	98.8	1.40	0.67	Buckling	
Br6	Broekstuk	Enkele staaf	L50x5	S355J0	M16	8.8	2.01	0	17.2	0.75	23.2	60.3	41.3	43.1	0.81	0.96	Bending	
Br7	Broekstuk	Enkele staaf	L50x5	S355J0	M16	8.8	1.49	0	17.2	0.56	36.0	60.3	41.3	43.1	0.81	0.71	Bending	
Br8	Broekstuk	Enkele staaf	L50x5	S355J0	M16	8.8	2.12	54	17.2	0.90	21.4	60.3	41.3	43.1	0.81	0.80	Buckling	
Br9	Broekstuk	Enkele staaf	L70x6	S355J0	M16	8.8	2.98	0	17.2	1.12	36.4	60.3	52.3	122.3	1.99	0.59	Bending	
Br10	Broekstuk	Enkele staaf	L50x5	S355J0	M16	8.8	2.11	37	17.2	0.90	21.6	60.3	41.3	43.1	0.81	0.80	Buckling	
Br11	Broekstuk	Enkele staaf	L50x5	S355J0	M16	8.8	1.49	0	17.2	0.56	36.0	60.3	41.3	43.1	0.81	0.71	Bending	
Br12	Tussenschot +5,15m	Enkele staaf	L100x8	S355J0	M16	8.8	4.02	0	17.2	1.51	76.4	60.3	69.7	257.2	5.49	0.29	Bending	
Br13	Tussenschot +5,15m	Kniksteun op 0,5l	L80x8	S355J0	M16	8.8	5.68	0	1.0	2.13	41.5	60.3	69.7	194.4	4.46	0.48	Bending	
Br14	Tussenschot +5,15m	Kruisende staaf/halverwege	L90x8	S355J0	M16	8.8	8.03	0	1.0	1.51	57.7	60.3	69.7	225.8	5.70	0.26	Bending	
Br15	Tussenschot +5,15m	Enkele staaf	L60x6	S355J0	M16	8.8	2.73	0	17.2	1.02	27.6	60.3	52.3	98.8	1.40	0.75	Bending	
Br16	Tussenschot +14,6m	Kniksteun op 0,5l	L100x10	S355J0	M16	8.8	5.20	0	17.2	1.95	100.4	60.3	87.1	321.4	8.75	0.29	shear	
Br17	Tussenschot +14,6m	Enkele staaf	L80x6	S355J0	M16	8.8	3.68	0	1.5	1.38	37.3	60.3	52.3	145.8	2.68	0.54	Bending	
Br18	Tussenschot +14,6m	Kruisende staaf/halverwege	L60x6	S355J0	M16	8.8	5.20	0	1.5	0.98	29.8	60.3	52.3	98.8	1.88	0.52	Bending	
M1	Middenstuk1	Enkele staaf	L60x6	S355J0	M16	8.8	2.51	0	17.2	0.94	31.5	60.3	52.3	98.8	1.40	0.69	Bending	
M2	Middenstuk1	Enkele staaf	L55x5	S355J0	M16	8.8	2.35	0	17.2	0.88	23.5	60.3	42.9	62.7	1.01	0.91	Bending	
M3	Middenstuk2	Enkele staaf	L50x5	S355J0	M16	8.8	2.19	0	17.2	0.82	26.2	60.3	42.9	62.7	1.01	0.85	Bending	
M4	Middenstuk2	Enkele staaf	L50x5	S355J0	M16	8.8	2.03	0	17.2	0.76	22.9	60.3	41.3	43.1	0.81	0.97	Bending	
M5	Middenstuk2	Enkele staaf	L50x5	S355J0	M16	8.8	1.87	0	17.2	0.70	25.9	60.3	41.3	43.1	0.81	0.89	Bending	

Overzicht knikverkorters - S+0/s

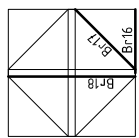
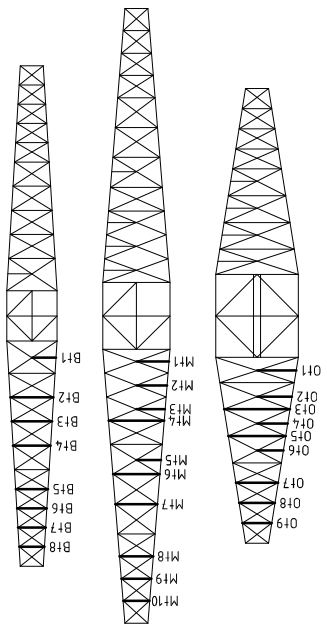

Tussenschot +14,5m

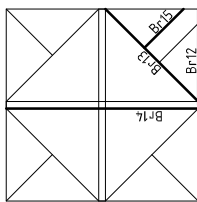

Tussenschot +5,06m

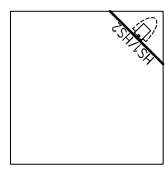

Standaard frame

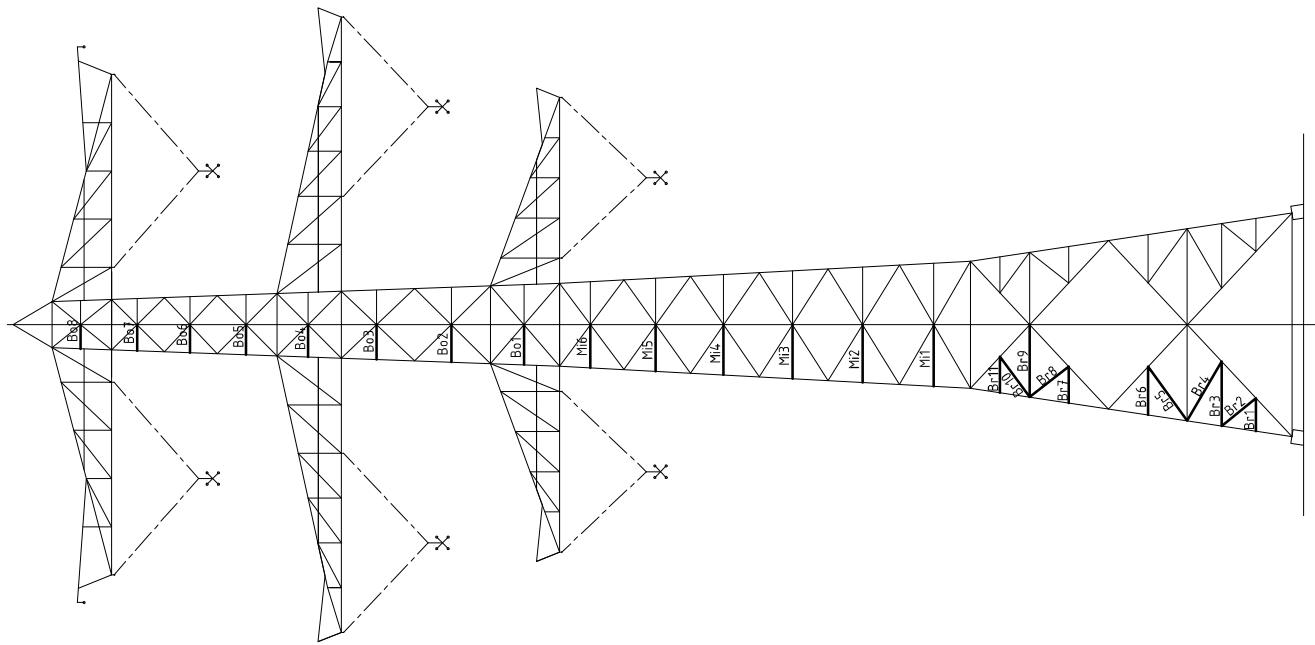



Redundant members

Date: 2021-07-26
 Author: TBR
 Version: 1.9

RLI-TLB
 S+0/S

Posnr.	Section	Schematization	Profile	Steel Quality	Bolt Quality	Length (m)	Angle (°)	Slenderness	Normal Force (kN)	Moment (kNm)	Buckling Cap. (kN)	Shear Cap. Bolt (kN)	Bearing Cap. (kN)	Net Section Cap. (kN)	Moment Cap. (kNm)	Highest U.C.	Max. usage	Notes	
B1	Broekstuk	Enkele staaf	L50x5	S355J0	M16	8.8	1.43	0	20.0	0.54	38.0	60.3	41.3	43.1	0.81	0.68	Bending		
B2	Broekstuk	Enkele staaf	L50x5	S355J0	M16	8.8	1.93	51	20.0	0.00	24.8	60.3	41.3	43.1	0.81	0.81	Buckling		
B3	Broekstuk	Enkele staaf	L60x6	S355J0	M16	8.8	2.81	0	20.0	1.05	26.4	60.3	52.3	98.8	1.40	0.78	Bending		
B4	Broekstuk	Enkele staaf	L70x6	S355J0	M16	8.8	2.99	30	20.0	0.97	36.3	60.3	52.3	122.3	1.99	0.55	Buckling		
B5	Broekstuk	Enkele staaf	L70x6	S355J0	M16	8.8	2.92	36	20.0	0.00	37.7	60.3	52.3	122.3	1.99	0.53	Buckling		
B6	Broekstuk	Enkele staaf	L60x6	S355J0	M16	8.8	2.11	0	20.0	0.79	40.9	60.3	52.3	98.8	1.40	0.58	Bending		
B7	Broekstuk	Enkele staaf	L50x5	S355J0	M16	8.8	1.59	0	20.0	0.59	35.0	60.3	41.3	43.1	0.81	0.76	Bending		
B8	Broekstuk	Enkele staaf	L60x6	S355J0	M16	8.8	2.16	52	20.0	0.00	39.6	60.3	52.3	98.8	1.40	0.51	Buckling		
B9	Broekstuk	Enkele staaf	L70x6	S355J0	M16	8.8	3.15	0	20.0	1.18	33.3	60.3	52.3	122.3	1.99	0.62	Bending		
B10	Broekstuk	Enkele staaf	L50x5	S355J0	M16	8.8	1.56	0	20.0	0.59	35.6	60.3	41.3	43.1	0.81	0.75	Bending		
B12	Tussenschot +5,06m	Enkele staaf	L100x8	S355J0	M16	8.8	4.18	0	20.0	1.57	72.0	60.3	69.7	257.2	5.49	0.33	Shear		
B13	Tussenschot op 0,5L	Kniksteun op 0,5L	L80x8	S355J0	M16	8.8	5.92	0	20.0	2.22	39.1	60.3	69.7	194.4	4.46	0.51	Buckling		
B14	Tussenschot +5,06m	Kruisende staaf halverwege	L90x8	S355J0	M16	8.8	8.37	0	20.0	1.57	54.1	60.3	69.7	225.8	5.70	0.37	Buckling		
B15	Tussenschot +5,06m	Enkele staaf	L70x6	S355J0	M16	8.8	2.85	0	20.0	1.07	39.0	60.3	52.3	122.3	1.99	0.56	Bending		
B16	Tussenschot +14,5m	Kniksteun op 0,5L	L110x10	S355J0	M16	8.8	5.54	0	20.0	2.08	116.2	60.3	87.1	360.6	10.69	0.33	shear		
B17	Tussenschot +14,5m	Enkele staaf	L80x6	S355J0	M16	8.8	3.91	0	20.0	1.47	33.8	60.3	52.3	145.8	2.68	0.59	Buckling		
B18	Tussenschot +14,5m	Kruisende staaf halverwege	L60x6	S355J0	M16	8.8	5.53	0	20.0	1.04	27.1	60.3	52.3	98.8	1.88	0.74	Buckling		
M1	Middenstuk1	Enkele staaf	L60x6	S355J0	M16	8.8	2.68	0	229	1.01	28.4	60.3	52.3	98.8	1.40	0.74	Bending		
M2	Middenstuk1	Enkele staaf	L55x6	S355J0	M16	8.8	2.51	0	235	1.00	25.0	60.3	51.5	75.3	1.15	0.84	Bending		
M3	Middenstuk1	Enkele staaf	S355J0	M16	8.8	2.35	0	201	19.0	0.94	34.9	60.3	52.3	98.8	1.40	0.65	Bending		
M4	Middenstuk2	Enkele staaf	S355J0	M16	8.8	2.19	0	187	14.0	0.82	36.9	60.3	52.3	98.8	1.40	0.60	Bending		
M5	Middenstuk2	Enkele staaf	S355J0	M16	8.8	2.04	0	209	14.0	0.76	22.8	60.3	41.3	43.1	0.81	0.97	Bending		
M6	Middenstuk2	Enkele staaf	S355J0	M16	8.8	1.87	0	193	14.0	0.70	25.9	60.3	41.3	43.1	0.81	0.81	0.90	Bending	
B01	Bovenstuk1	Enkele staaf	L50x5	S355J0	M16	8.8	1.74	0	179	1.00	28.8	60.3	41.3	43.1	0.81	0.83	Bending		
B02	Bovenstuk1	Enkele staaf	L50x5	S355J0	M16	8.8	1.63	0	167	1.13	31.8	60.3	41.3	43.1	0.81	0.8	0.78	Bending	
B03	Bovenstuk1	Enkele staaf	L50x5	S355J0	M16	8.8	1.51	0	155	1.33	35.4	60.3	41.3	43.1	0.81	0.8	0.72	Bending	
B04	Bovenstuk2	Enkele staaf	L50x5	S355J0	M16	8.8	1.40	0	144	1.33	39.0	60.3	41.3	43.1	0.81	0.8	0.67	Bending	
B05	Bovenstuk2	Enkele staaf	L50x5	S355J0	M16	8.8	1.30	0	134	1.33	43.0	60.3	41.3	43.1	0.81	0.8	0.62	Bending	
B06	Bovenstuk2	Enkele staaf	L50x5	S355J0	M16	8.8	1.21	0	125	1.33	47.1	60.3	41.3	43.1	0.81	0.8	0.58	Bending	
B07	Bovenstuk2	Enkele staaf	L50x5	S355J0	M16	8.8	1.13	0	116	1.33	56.0	60.3	41.3	43.1	0.81	0.8	0.50	Bending	
O1	Ondertaverse	Enkele staaf	L50x5	S355J0	M16	8.8	1.05	0	107	1.00	64.2	60.3	41.3	43.1	0.81	0.8	0.82	Bending	
O2	Ondertaverse	Enkele staaf	L50x5	S355J0	M16	8.8	1.71	0	175	0.00	29.7	60.3	41.3	43.1	0.81	0.8	0.73	Bending	
O3	Ondertaverse	Enkele staaf	L50x5	S355J0	M16	8.8	1.52	0	157	0.00	34.9	60.3	41.3	43.1	0.81	0.8	0.73	Bending	
O4	Ondertaverse	Enkele staaf	L50x5	S355J0	M16	8.8	2.87	0	246	0.00	25.5	60.3	52.3	98.8	1.4	0.79	Bending		
O4	Ondertaverse	Enkele staaf	L50x5	S355J0	M16	8.8	1.34	0	137	0.00	41.6	60.3	41.3	43.1	0.81	0.8	0.64	Bending	
O5	Ondertaverse	Enkele staaf	L55x6	S355J0	M16	8.8	2.50	0	233	0.00	50.3	60.3	51.5	75.3	1.2	0.84	Bending		
O6	Ondertaverse	Enkele staaf	L50x5	S355J0	M16	8.8	1.15	0	118	0.00	43.0	60.3	41.3	43.1	0.81	0.8	0.55	Bending	
O7	Ondertaverse	Enkele staaf	L50x5	S355J0	M16	8.8	1.82	0	187	0.00	33.7	60.3	41.3	43.1	0.81	0.8	0.87	Bending	
O8	Ondertaverse	Enkele staaf	L50x5	S355J0	M16	8.8	1.56	0	160	0.00	44.0	60.3	41.3	43.1	0.81	0.8	0.75	Bending	
O9	Ondertaverse	Enkele staaf	L50x5	S355J0	M16	8.8	1.28	0	132	0.00	38.6	60.3	41.3	43.1	0.81	0.8	0.61	Bending	
M11	Middentraverse	Enkele staaf	L50x5	S355J0	M16	8.8	1.42	0	145	0.00	48.0	60.3	41.3	43.1	0.81	0.8	0.64	Bending	
M12	Middentraverse	Enkele staaf	L50x5	S355J0	M16	8.8	1.33	0	137	0.00	53.0	60.3	41.3	43.1	0.81	0.8	0.60	Bending	
M13	Middentraverse	Enkele staaf	L50x5	S355J0	M16	8.8	1.25	0	128	0.00	47.4	60.3	41.3	43.1	0.81	0.8	0.60	Bending	
M14	Middentraverse	Enkele staaf	L55x6	S355J0	M16	8.8	2.42	0	226	0.00	26.6	60.3	51.5	75.3	1.2	0.81	Bending		
M15	Middentraverse	Enkele staaf	L50x5	S355J0	M16	8.8	1.07	0	110	0.00	54.6	60.3	41.3	43.1	0.81	0.8	0.51	Bending	
M16	Middentraverse	Enkele staaf	L50x5	S355J0	M16	8.8	2.04	0	210	0.00	27.7	60.3	41.3	43.1	0.81	0.8	0.98	Bending	
M17	Middentraverse	Enkele staaf	L50x5	S355J0	M16	8.8	1.83	0	188	0.00	26.7	60.3	41.3	43.1	0.81	0.8	0.88	Bending	



Redundant members

Date: 2021-07-26
 Author: TBR
 Version: 1.9

RLI-TLB
 S+0/s

Posnr.	Section	Schematization	Profile	Steel Quality	Bolt	Quality	Length (m)	Angle (°)	Slenderness	Normal Force (kN)	Moment (kNm)	Buckling Cap. (kN)	Shear Cap. Bolt (kN)	Bearing Cap. (kN)	Net Section Cap. (kN)	Moment Cap. (kNm)	Highest U.C.	Max. usage	Notes
M8	Middentraverse	Enkele staaf	L50x5	S355J0	M16	8.8	1.47	0	151	0.0	0.55	36.7	60.3	41.3	43.1	0.8	0.70	Bending	
M9	Middentraverse	Enkele staaf	L50x5	S355J0	M16	8.8	1.31	0	135	0.0	0.49	42.6	60.3	41.3	43.1	0.8	0.63	Bending	
M10	Middentraverse	Enkele staaf	L50x5	S355J0	M16	8.8	1.16	0	119	0.0	0.43	49.9	60.3	41.3	43.1	0.8	0.55	Bending	
B1	Boventraverse	Enkele staaf	L50x5	S355J0	M16	8.8	1.05	0	108	0.0	0.40	55.5	60.3	41.3	43.1	0.8	0.50	Bending	
B2	Boventraverse	Enkele staaf	L50x5	S355J0	M16	8.8	1.90	0	195	0.0	0.71	25.4	60.3	41.3	43.1	0.8	0.91	Bending	
B3	Boventraverse	Enkele staaf	L50x5	S355J0	M16	8.8	1.77	0	182	0.0	0.66	28.2	60.3	41.3	43.1	0.8	0.85	Bending	
B4	Boventraverse	Enkele staaf	L50x5	S355J0	M16	8.8	1.64	0	169	0.0	0.62	31.4	60.3	41.3	43.1	0.8	0.78	Bending	
B5	Boventraverse	Enkele staaf	L50x5	S355J0	M16	8.8	1.41	0	145	0.0	0.53	38.8	60.3	41.3	43.1	0.8	0.67	Bending	
B6	Boventraverse	Enkele staaf	L50x5	S355J0	M16	8.8	1.31	0	134	0.0	0.49	42.8	60.3	41.3	43.1	0.8	0.63	Bending	
B7	Boventraverse	Enkele staaf	L50x5	S355J0	M16	8.8	1.21	0	124	0.0	0.45	47.5	60.3	41.3	43.1	0.8	0.58	Bending	
B8	Boventraverse	Enkele staaf	L50x5	S355J0	M16	8.8	1.10	0	113	0.0	0.41	52.7	60.3	41.3	43.1	0.8	0.53	Bending	
H51	High Step	Enkele staaf	L80x6	S355J0	M16	8.8	3.25	0	207	0.0	2.44	45.2	60.3	52.3	145.8	2.7	0.95	Bending	
H52	High Step	Enkele staaf	L70x7	S355J0	M16	8.8	2.80	0	205	0.0	2.10	46.0	60.3	61.0	142.7	2.2	0.97	Bending	

Overzicht knikverkorters - S+3/s

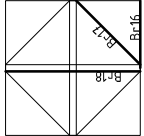
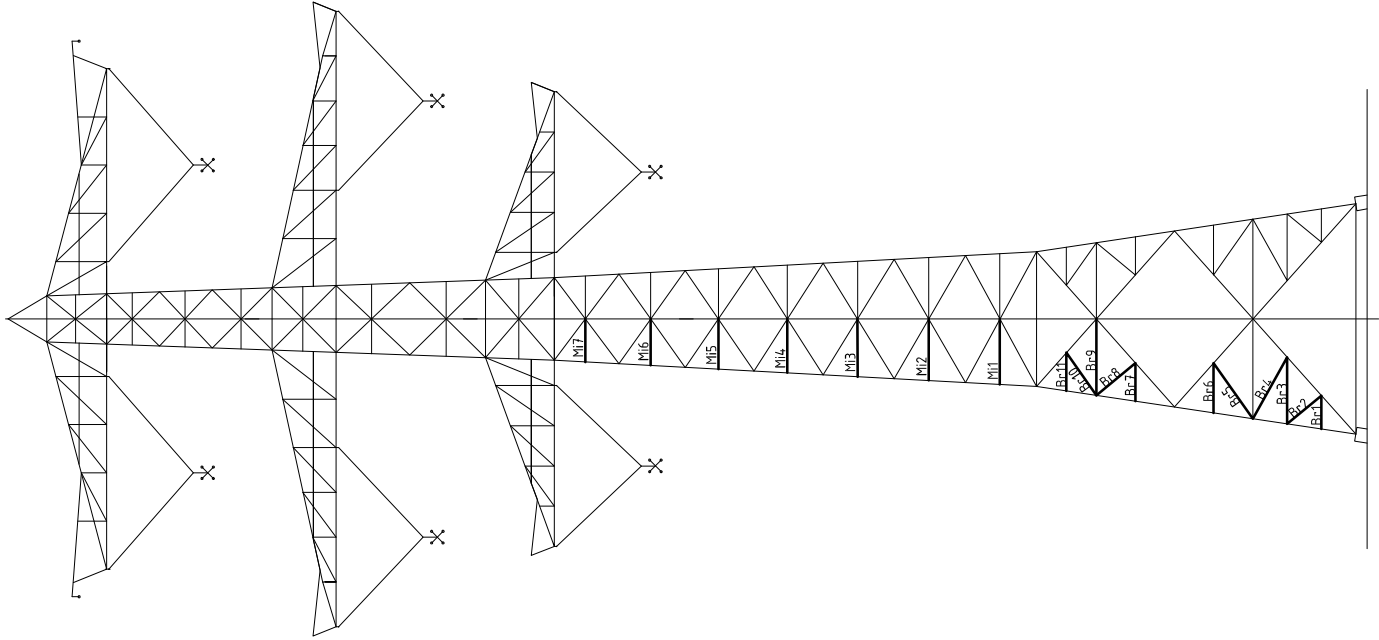

Tussenschot +14,4m

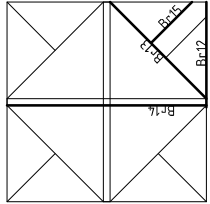

Tussenschot +5,0m



Redundant members

Date: 2021-07-26
 Author: TBR
 Version: 1.9

RLI-TLB
 S+3/s

Posnr.	Section	Schematization	Profile	Steel Quality	Bolt Quality	Length (m)	Angle (°)	Slenderness	Normal Force (kN)	Moment (kNm)	Buckling Cap. (kN)	Shear Cap. Bolt (kN)	Bearing Cap. (kN)	Net Section Cap. (kN)	Moment Cap. (kNm)	Highest U.C.	Max. usage	Notes
Br1	Broekstuk	Enkele staaf	L50x5	S355J0	M16	8.8	1.45	0	149	20,5	0,54	37,3	60,3	41,3	43,1	0,81	0,69	Bending
Br2	Broekstuk	Enkele staaf	L50x5	S355J0	M16	8.8	1.93	51	198	20,5	0,00	24,7	60,3	41,3	43,1	0,81	0,83	Buckling
Br3	Broekstuk	Enkele staaf	L60x6	S355J0	M16	8.8	2.90	0	248	20,5	1,09	25,1	60,3	52,3	98,8	1,40	0,82	Buckling
Br4	Broekstuk	Enkele staaf	L70x5	S355J0	M16	8.8	3.06	29	222	20,5	1,00	23,6	60,3	43,6	101,9	1,73	0,69	Buckling
Br5	Broekstuk	Enkele staaf	L70x5	S355J0	M16	8.8	2.97	35	216	20,5	0,81	31,0	60,3	43,6	101,9	1,73	0,66	Buckling
Br6	Broekstuk	Enkele staaf	L60x6	S355J0	M16	8.8	2.17	0	186	20,5	0,81	39,3	60,3	52,3	98,8	1,40	0,60	Bending
Br7	Broekstuk	Enkele staaf	L50x5	S355J0	M16	8.8	1.66	0	171	20,5	0,62	30,9	60,3	41,3	43,1	0,81	0,79	Bending
Br8	Broekstuk	Enkele staaf	L60x6	S355J0	M16	8.8	2.21	50	189	20,5	0,00	38,3	60,3	52,3	98,8	1,40	0,54	Buckling
Br9	Broekstuk	Enkele staaf	L70x6	S355J0	M16	8.8	3.32	0	242	20,5	1,25	30,7	60,3	52,3	122,3	1,99	0,67	Buckling
Br10	Broekstuk	Enkele staaf	L60x6	S355J0	M16	8.8	2.27	35	194	20,5	0,00	36,7	60,3	52,3	98,8	1,40	0,56	Buckling
Br11	Broekstuk	Enkele staaf	L50x5	S355J0	M16	8.8	1.66	0	171	20,5	0,62	30,9	60,3	41,3	43,1	0,81	0,79	Bending
Br12	Tussenschot +5,0m	Enkele staaf	L100x8	S355J0	M16	8.8	4.60	0	234	20,5	1,73	61,9	60,3	69,7	257,2	5,49	0,34	Shear
Br13	Tussenschot +5,0m	Kniksteun op 0,5L	L80x8	S355J0	M16	8.8	5.93	0	245	0,9	2,22	35,0	60,3	69,7	194,4	4,46	0,50	Bending
Br14	Tussenschot +5,0m	Kruisende staaf halverwege	L90x8	S355J0	M16	8.8	8.69	0	247	0,9	1,63	50,9	60,3	69,7	225,8	5,70	0,29	Bending
Br15	Tussenschot +5,0m	Enkele staaf	L70x6	S355J0	M16	8.8	3.14	0	229	0,4	1,18	33,6	60,3	52,3	122,3	1,99	0,62	Bending
Br16	Tussenschot +14,4m	Kniksteun op 0,5L	L100x10	S355J0	M16	8.8	2.93	0	97	17,2	1,10	194,0	60,3	87,1	321,4	8,75	0,29	shear
Br17	Tussenschot +14,4m	Enkele staaf	L90x8	S355J0	M16	8.8	3.94	0	223	1,6	1,48	59,5	60,3	69,7	225,8	4,34	0,35	Bending
Br18	Tussenschot +14,4m	Kruisende staaf halverwege	L60x6	S355J0	M16	8.8	5.84	0	250	1,6	1,10	24,8	60,3	52,3	98,8	1,88	0,58	Bending
M1	Middenstuk1	Enkele staaf	L60x6	S355J0	M16	8.8	2.85	0	244	17,2	1,07	25,8	60,3	52,3	98,8	1,40	0,79	Bending
M2	Middenstuk1	Enkele staaf	L60x6	S355J0	M16	8.8	2.68	0	229	17,2	1,01	28,4	60,3	52,3	98,8	1,40	0,74	Bending
M3	Middenstuk1	Enkele staaf	L60x6	S355J0	M16	8.8	2.51	0	215	17,2	0,94	31,5	60,3	52,3	98,8	1,40	0,69	Bending
M4	Middenstuk1	Enkele staaf	L60x6	S355J0	M16	8.8	2.35	0	201	17,2	0,88	34,9	60,3	52,3	98,8	1,40	0,65	Bending
M5	Middenstuk1	Enkele staaf	L60x6	S355J0	M16	8.8	2.19	0	187	17,2	0,82	38,8	60,3	52,3	98,8	1,40	0,61	Bending
M6	Middenstuk2	Enkele staaf	L50x5	S355J0	M16	8.8	2.03	0	209	17,2	0,76	22,9	60,3	41,3	43,1	0,81	0,97	Bending
M7	Middenstuk2	Enkele staaf	L50x5	S355J0	M16	8.8	1.87	0	192	17,2	0,70	25,9	60,3	41,3	43,1	0,8	0,89	Bending

Overzicht knikverkorters - S+6/s

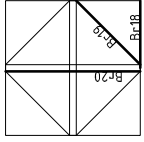
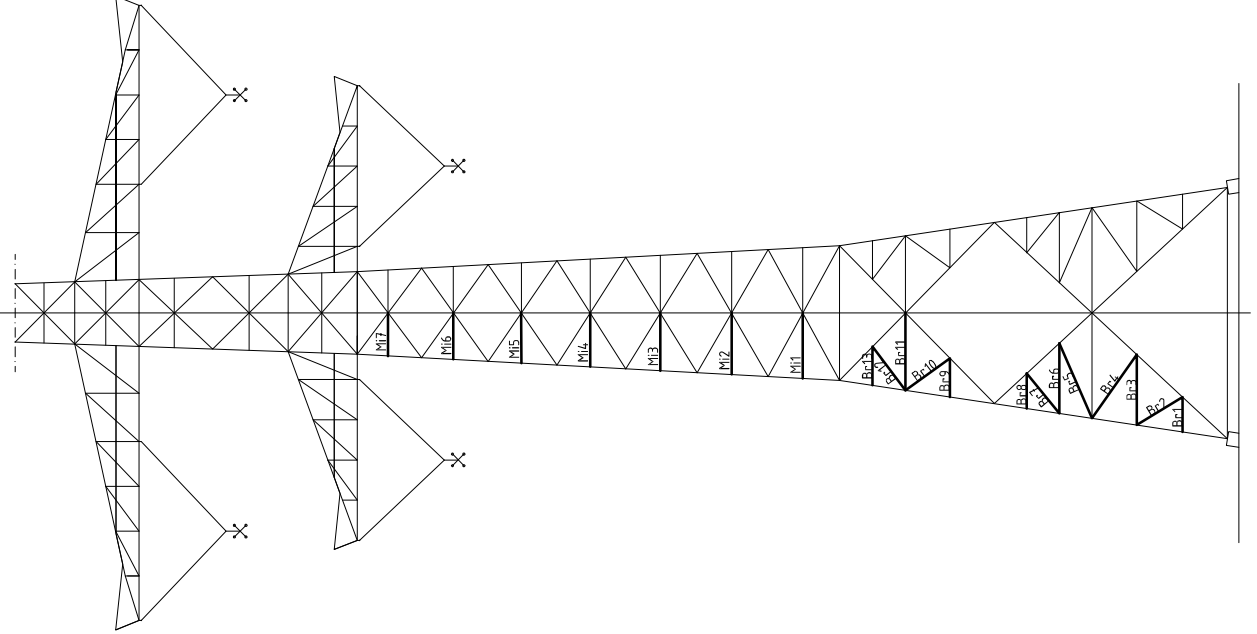

Tussenschot +17,4m

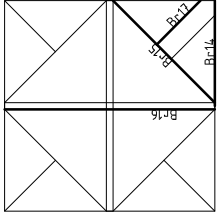

Tussenschot +6,4m



Date: 2021-07-26
 Author: TBR
 Version: 1.9

Redundant members

RLI-TLB
 S+6/s

Posnr.	Section	Schematization	Profile	Steel Quality	Bolt Quality	Steel Quality	Length (m)	Angle (°)	Slenderness	Normal Force (kN)	Moment (kNm)	Buckling Cap. (kN)	Shear Cap. (kN)	Bearing Cap. (kN)	Net Section Cap. (kN)	Moment Cap. (kNm)	Highest U.C.	Max. usage	Notes
Br1	Broekstuk	Enkele staaf	L50x5	S355J0	M16	8.8	1.52	0	156	22,5	0,57	35,0	60,3	41,3	43,1	0,81	0,73	Bending	
Br2	Broekstuk	Enkele staaf	L60x6	S355J0	M16	8.8	2.34	59	200	22,5	0,00	35,1	60,3	52,3	98,8	1,40	0,64	Buckling	
Br3	Broekstuk	Enkele staaf	L70x6	S355J0	M16	8.8	3.07	0	224	22,5	1,15	34,8	60,3	52,3	122,3	1,99	0,65	Buckling	
Br4	Broekstuk	Enkele staaf	L70x6	S355J0	M16	8.8	3.29	35	247	22,5	0,00	29,7	60,3	52,3	122,3	1,99	0,76	Buckling	
Br5	Broekstuk	Enkele staaf	L80x6	S355J0	M16	8.8	3.56	23	226	22,5	1,23	39,3	60,3	52,3	145,8	2,68	0,57	Buckling	
Br6	Broekstuk	Enkele staaf	L70x6	S355J0	M16	8.8	3.05	0	222	22,5	1,14	35,1	60,3	52,3	122,3	1,99	0,64	Buckling	
Br7	Broekstuk	Enkele staaf	L60x6	S355J0	M16	8.8	2.25	39	193	22,5	0,00	37,2	60,3	52,3	98,8	1,40	0,60	Buckling	
Br8	Broekstuk	Enkele staaf	L50x5	S355J0	M16	8.8	1.53	0	157	22,5	0,57	34,7	60,3	41,3	43,1	0,81	0,73	Bending	
Br9	Broekstuk	Enkele staaf	L50x5	S355J0	M16	8.8	1.68	0	173	22,5	0,63	30,4	60,3	41,3	43,1	0,81	0,80	Bending	
Br10	Broekstuk	Enkele staaf	L60x6	S355J0	M16	8.8	2.38	54	204	22,5	0,00	34,2	60,3	52,3	98,8	1,40	0,66	Buckling	
Br11	Broekstuk	Enkele staaf	L70x6	S355J0	M16	8.8	3.37	0	246	22,5	1,26	30,0	60,3	52,3	122,3	1,99	0,75	Buckling	
Br12	Broekstuk	Enkele staaf	L60x6	S355J0	M16	8.8	2.38	37	204	22,5	0,00	34,2	60,3	52,3	98,8	1,40	0,66	Buckling	
Br13	Broekstuk	Enkele staaf	L50x5	S355J0	M16	8.8	1.68	0	173	22,5	0,63	30,4	60,3	41,3	43,1	0,81	0,80	Bending	
Br14	Broekstuk	Enkele staaf	L100x8	S355J0	M16	8.8	4.58	0	233	22,5	1,72	62,4	60,3	69,7	257,2	5,49	0,37	shear	
Br15	Tussenschot +6,4m	Kniksteun op 0,5L	L90x8	S355J0	M16	8.8	6.48	0	236	0,8	2,43	46,3	60,3	69,7	225,8	5,70	0,43	Bending	
Br16	Tussenschot +6,4m	Kruisende staaf halverwegs	L100x8	S355J0	M16	8.8	9.17	0	233	0,8	1,72	62,3	60,3	69,7	257,2	7,19	0,24	Bending	
Br17	Tussenschot +6,4m	Enkele staaf	L70x6	S355J0	M16	8.8	3.14	0	229	0,5	1,18	33,6	60,3	52,3	122,3	1,99	0,62	Bending	
Br18	Tussenschot +17,4m	Enkele staaf	L110x10	S355J0	M16	8.8	2.93	0	136	22,5	1,10	186,0	60,3	87,1	360,6	8,04	0,37	shear	
Br19	Tussenschot +17,4m	Enkele staaf	L90x8	S355J0	M16	8.8	4.15	0	236	2,0	1,56	54,8	60,3	69,7	225,8	4,34	0,37	Bending	
Br20	Tussenschot +17,4m	Kruisende staaf halverwegs	L60x6	S355J0	M16	8.8	5.84	0	250	2,0	1,10	24,8	60,3	52,3	98,8	1,88	0,58	Bending	
M1	Middenstuk1	Enkele staaf	L60x6	S355J0	M16	8.8	2.85	0	244	17,2	1,07	25,8	60,3	52,3	98,8	1,40	0,79	Bending	
M2	Middenstuk1	Enkele staaf	L60x6	S355J0	M16	8.8	2.68	0	229	17,2	1,01	28,4	60,3	52,3	98,8	1,40	0,74	Bending	
M3	Middenstuk1	Enkele staaf	L60x6	S355J0	M16	8.8	2.51	0	215	17,2	0,94	31,5	60,3	52,3	98,8	1,40	0,69	Bending	
M4	Middenstuk1	Enkele staaf	L55x5	S355J0	M16	8.8	2.35	0	219	17,2	0,88	23,5	60,3	42,9	62,7	1,01	0,91	Bending	
M5	Middenstuk2	Enkele staaf	L50x5	S355J0	M16	8.8	2.19	0	204	17,2	0,82	26,2	60,3	42,9	62,7	1,01	0,85	Bending	
M6	Middenstuk2	Enkele staaf	L50x5	S355J0	M16	8.8	2.03	0	209	17,2	0,76	22,9	60,3	41,3	43,1	0,8	0,97	Bending	
M7	Middenstuk2	Enkele staaf	L50x5	S355J0	M16	8.8	1.87	0	192	17,2	0,70	25,9	60,3	41,3	43,1	0,8	0,89	Bending	

Overzicht knikverkorters - S+9/s

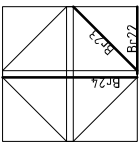
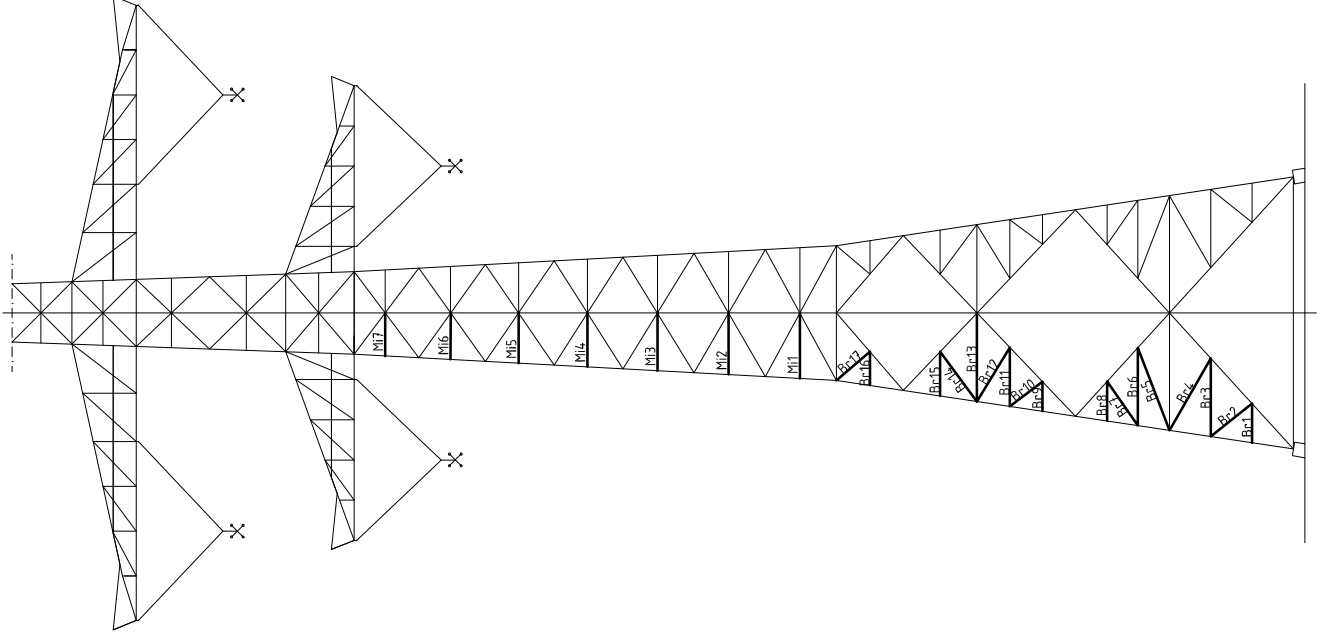

Tussenschot +20,4m

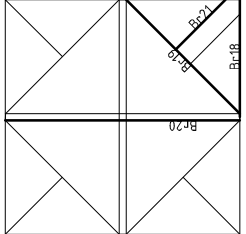

Tussenschot +5,9m



Redundant members

Date: 2021-07-26
 Author: TBR
 Version: 1.9

RLI-TLB
 S+9/s

Posnr.	Section	Schematization	Profile	Steel Quality	Bolt Quality	Length (m)	Angle (°)	Slenderness	Normal Force (kN)	Moment (kNm)	Buckling Cap. (kN)	Shear Cap. Bolt (kN)	Bearing Cap. (kN)	Net Section Cap. (kN)	Moment Cap. (kNm)	Highest U.C.	Max. usage	Notes
Br1	Broekstuk	Enkele staaf	L50x5	S355J0	M16	8.8	1.70	0	175	22.5	0.64	29.9	60.3	41.3	43.1	0.81	0.81	Bending
Br2	Broekstuk	Enkele staaf	L60x6	S355J0	M16	8.8	2.30	51	197	22.5	0.00	36.0	60.3	52.3	98.8	1.40	0.62	Buckling
Br3	Broekstuk	Enkele staaf	L70x6	S355J0	M16	8.8	3.41	0	249	22.5	1.28	29.4	60.3	52.3	122.3	1.99	0.76	Buckling
Br4	Broekstuk	Enkele staaf	L80x6	S355J0	M16	8.8	3.62	30	230	22.5	1.18	36.3	60.3	52.3	145.8	2.68	0.59	Buckling
Br5	Broekstuk	Enkele staaf	L80x6	S355J0	M16	8.8	3.95	21	245	22.5	1.27	34.7	60.3	52.3	145.8	2.68	0.65	Buckling
Br6	Broekstuk	Enkele staaf	L70x6	S355J0	M16	8.8	3.39	0	247	22.5	1.25	29.7	60.3	52.3	122.3	1.99	0.76	Buckling
Br7	Broekstuk	Enkele staaf	L60x6	S355J0	M16	8.8	2.34	35	200	22.5	0.00	35.1	60.3	52.3	98.8	1.40	0.64	Buckling
Br8	Broekstuk	Enkele staaf	L50x5	S355J0	M16	8.8	1.72	0	177	22.5	0.65	29.4	60.3	41.3	43.1	0.81	0.82	Bending
Br9	Broekstuk	Enkele staaf	L50x5	S355J0	M16	8.8	1.28	0	132	22.5	0.48	44.0	60.3	41.3	43.1	0.81	0.61	Bending
Br10	Broekstuk	Enkele staaf	L50x5	S355J0	M16	8.8	1.78	53	183	22.5	0.00	27.9	60.3	41.3	43.1	0.81	0.81	Buckling
Br11	Broekstuk	Enkele staaf	L60x6	S355J0	M16	8.8	2.57	0	220	22.5	0.96	30.4	60.3	52.3	98.8	1.40	0.74	Buckling
Br12	Broekstuk	Enkele staaf	L60x6	S355J0	M16	8.8	2.75	30	235	22.5	0.89	27.3	60.3	52.3	98.8	1.40	0.82	Buckling
Br13	Broekstuk	Enkele staaf	L80x6	S355J0	M16	8.8	3.85	0	245	22.5	1.44	34.7	60.3	52.3	145.8	2.68	0.65	Buckling
Br14	Broekstuk	Enkele staaf	L60x6	S355J0	M16	8.8	2.70	37	231	22.5	0.00	28.1	60.3	52.3	98.8	1.40	0.80	Buckling
Br15	Broekstuk	Enkele staaf	L50x5	S355J0	M16	8.8	1.93	0	198	22.5	0.72	24.7	60.3	41.3	43.1	0.81	0.92	Bending
Br16	Broekstuk	Enkele staaf	L50x5	S355J0	M16	8.8	1.47	0	151	22.5	0.55	36.7	60.3	41.3	43.1	0.81	0.70	Bending
Br17	Broekstuk	Enkele staaf	L50x5	S355J0	M16	8.8	1.91	49	196	22.5	0.00	25.1	60.3	41.3	43.1	0.81	0.90	Buckling
Br18	Tussenschot +5,9m	Enkele staaf	L110x10	S355J0	M16	8.8	5.11	0	237	22.5	1.92	82.6	60.3	87.1	360.6	8.04	0.37	shear
Br19	Tussenschot +5,9m	Kniksteun op 0,5L	L100x8	S355J0	M16	8.8	7.23	0	235	1.1	2.71	52.2	60.3	69.7	257.2	7.19	0.38	Bending
Br20	Tussenschot +5,9m	Kruisende staaf halverwege	L110x10	S355J0	M16	8.8	10.22	0	237	1.1	1.92	82.6	60.3	87.1	360.6	10.69	0.18	Bending
Br21	Tussenschot +5,9m	Enkele staaf	L80x8	S355J0	M16	8.8	3.51	0	225	0.6	1.32	52.1	60.3	69.7	194.4	3.33	0.41	Bending
Br22	Tussenschot +20,4m	Enkele staaf	L100x10	S355J0	M16	8.8	2.93	0	150	22.5	1.10	148.1	60.3	87.1	321.4	6.49	0.37	shear
Br23	Tussenschot +20,4m	Enkele staaf	L90x8	S355J0	M16	8.8	4.15	0	236	2.9	1.56	54.8	60.3	69.7	225.8	4.34	0.37	Bending
M1	Middenstuk1	Kruisende staaf halverwege	L60x6	S355J0	M16	8.8	5.84	0	250	2.9	1.10	24.8	60.3	52.3	98.8	1.88	0.58	Bending
M2	Middenstuk1	Enkele staaf	L60x6	S355J0	M16	8.8	2.68	0	224	17.2	1.07	25.8	60.3	52.3	98.8	1.4	0.79	Bending
M3	Middenstuk1	Enkele staaf	L60x6	S355J0	M16	8.8	2.68	0	229	17.2	1.01	28.4	60.3	52.3	98.8	1.4	0.74	Bending
M4	Middenstuk1	Enkele staaf	L60x6	S355J0	M16	8.8	2.51	0	219	17.2	0.94	31.5	60.3	52.3	98.8	1.4	0.69	Bending
M5	Middenstuk1	Enkele staaf	L55x5	S355J0	M16	8.8	2.35	0	219	17.2	0.88	23.5	60.3	42.9	62.7	1.0	0.91	Bending
M6	Middenstuk2	Enkele staaf	L50x5	S355J0	M16	8.8	2.19	0	204	12.9	0.82	26.2	60.3	42.9	62.7	1.0	0.85	Bending
M7	Middenstuk2	Enkele staaf	L50x5	S355J0	M16	8.8	2.03	0	209	12.9	0.76	22.9	60.3	41.3	43.1	0.8	0.97	Bending
M7	Middenstuk2	Enkele staaf	L50x5	S355J0	M16	8.8	1.87	0	192	12.9	0.70	25.9	60.3	41.3	43.1	0.8	0.89	Bending

APPENDIX D

Blokdeuvels

De belastingen op de fundatie uit Appendix A zijn uitgangspunt voor de berekening van de ingestorte rand met blokdeuvels. De belastingen in de richting van de randstijl zijn van toepassing. In de tabellen is dit opgenomen in de laatste kolom $R_{z,lok}$. De controles zijn uitgevoerd met een spreadsheet. Vanwege de helling van de drukdiagonaal wordt per krachtrichting bepaald hoeveel deuvels effectief zijn, hierdoor is het aantal ingevoerde deuvels in de berekening kleiner dan het aantal deuvels op de principetekening.

Voor de berekening van de blokdeuvels zijn de masttypen als volgt samengevoegd:

- S-3/s, S+0/s, S+3/s, S+6/s en S+9/s.

De blokdeuvels worden getoetst op de maatgevende belasting per samenvoeging van masttypen (S+3/s is maatgevend). De belastingen waaraan getoetst worden zijn onderstaand weergegeven.

Omhullenden ongeacht stijl		R_x	R_y	R_z	R_η	R_ξ	$R_{\xi,lok}$	$R_{z,lok}$
Belasting	Combinatie	[kN]	[kN]	[kN]	[kN]	[kN]	[kN]	[kN]
Max. druk	ULS 1a_45	265	241	1634	17	-357	-11	1671
Max. trek	ULS 1a_0,9_0,9_45	216	192	-1337	-17	288	5	-1367
Max. pos. torsie	ULS 5a Ah 11	24	-39	-80	45	11	-6	-81
Max. neg. torsie	ULS 5a Ba 11	-24	-39	-80	-45	11	-6	-81
Comb. trek+torsie	ULS 1a 0,9 0,9 45	216	192	-1337	-17	288	5	-1367

Principe blokdeuvels - S-3/s, S+0/s, S+3/s, S+6/s & S+9/s

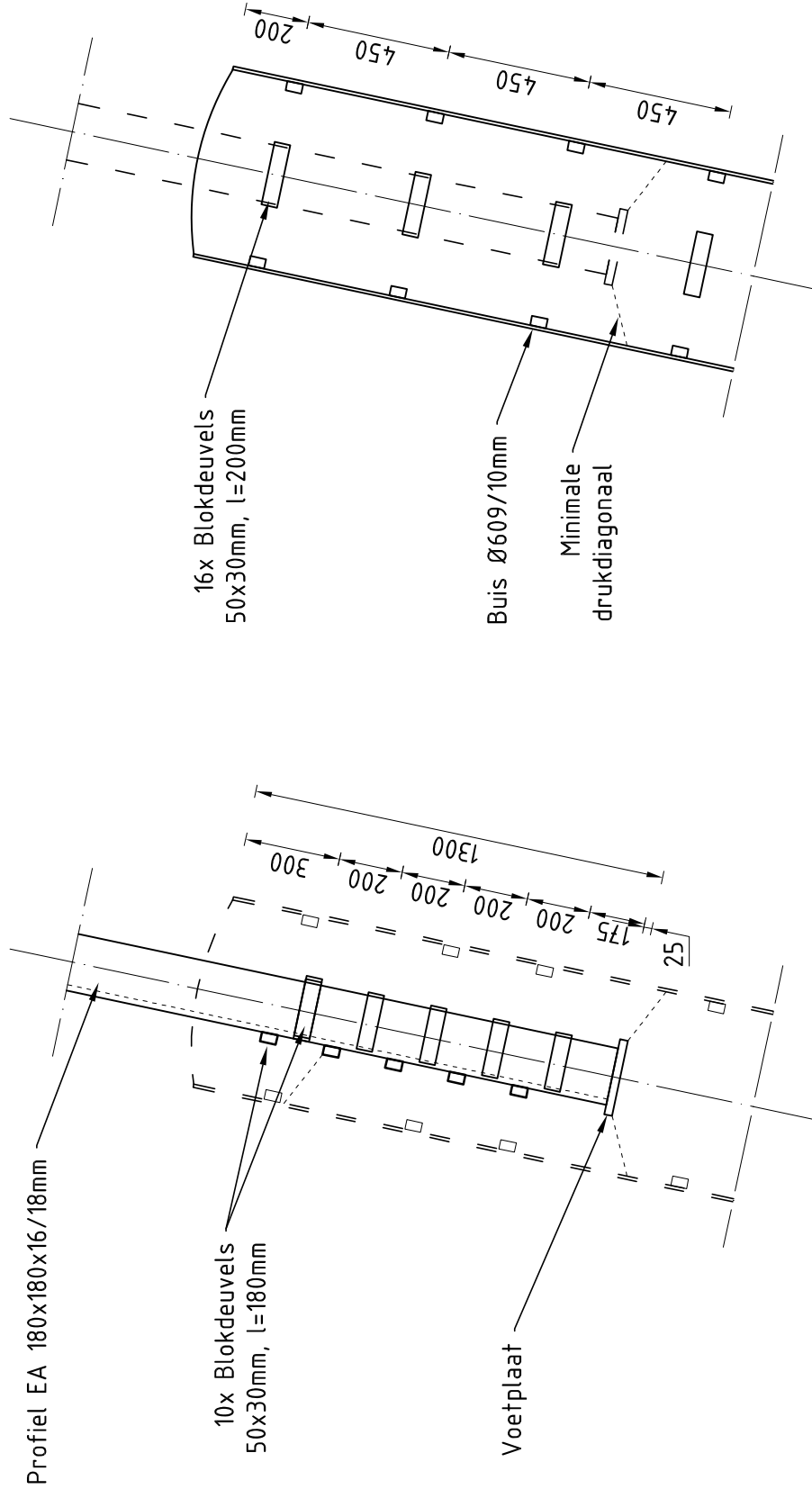

Algemene opmerkingen

- Aarding niet aangegeven
- Spiraalwapening niet aangegeven

Project: RLL-TBG
Mast: S-3/s, S+0/s, S+3/s, S+6/s & S+9/s

Shear blocks

NEN-EN 1993-1-1 en NEN-EN 1994-1-1

Datum: 2021-08-09

Auteur: TBR

Versie: 1.5

Load			Results		
Compression	$F_{Ed,c}$	1671 kN	Compression	U.C.	0,90 < 1,00 OK
Tension	$F_{Ed,t}$	1367 kN	Tension	U.C.	0,80 < 1,00 OK

Main leg

Profile		L180x16
Type		Single
Steel material		S355
Cross section		5540 mm ²
Axial capacity	N_{pl}	1967 kN
Width	b	180 mm
Thickness	t	16 mm
Length in concrete		1300 mm

Capacity shear blocks main leg

$A_{f1} = A_{f1,out} + A_{f1,in} =$	5400 mm ²
$A_{f2} = A_{f2,out} + A_{f2,in} =$	14200 mm ²
Slope	1 : 5
$C_A = \sqrt{A_{f2}/A_{f1}} =$	1,62
$f_{jd} = C_A \times f_{cd} =$	24,4 N/mm ²
$F_{Rd,c} = n_c \times A_{f1} \times f_{jd} =$	1053 kN
$F_{Rd,t} = n_t \times A_{f1} \times f_{jd} =$	1053 kN

Shear blocks main leg

Sides		1 (outside)
Width	b	50 mm
Thickness	h	30 mm
Length - outside	L_{out}	180 mm
Length - inside	L_{in}	mm
Eccentricity	e	-10 mm
Welds	a	5 mm
c.t.c. separation	s	200 mm
Number for compr.	n_c	8 -
Number for tension	n_t	8 -

Capacity foot plate

$K_d =$	1,73 -
$f_{jd} = C_A \times f_{cd} =$	26,0 N/mm ²
$c = t\sqrt{f_{yd} / 3f_{jd}} =$	53 mm
$m^* = \min(c, m) =$	30 mm
Type foot plate	Extending
Effective for	Compr. and tension
$A_{p,c} =$	30740 mm ²
$F_{Rd,c} = A_{p,druk} \times f_{jd} =$	801 kN
$A_{p,t} =$	25200 mm ²
$F_{Rd,t} = A_{p,t} \times f_{jd} =$	656 kN

Foot plate

Thickness	t	25 mm
Ext. length	m	30 mm
Welds	a	5 mm

Capacities

$F_{Rd,c,plate} =$	801 kN
$F_{Rd,blocks,c} =$	1053 kN
$F_{Rd,c} = F_{Rd,block} + F_{Rd,footplate} =$	1854 kN
U.C. compression	0,90 < 1,00 OK
Welds foot plate (see next page)	865 kN
$F_{Rd,t} = \min. (\text{welds} / \text{foot plate}) =$	656 kN
$F_{Rd,blocks,t} =$	1053 kN
$F_{Rd,t} = F_{Rd,block} + F_{Rd,footplate} =$	1710 kN
U.C. tension	0,80 < 1,00 OK
U.C. welds	0,44 < 1,00 OK

Pile

Name		Buispaal
Diameter		609 mm
Thickness		10 mm
Cross section		18818 mm ²
Steel material		S355
Capacity		6680 kN
Concrete strength		C30/37

Capacity shear blocks pile

$A_{f1} =$	6000 mm ²
$A_{f2} =$	32204 mm ²
$C_A = \sqrt{A_{f2}/A_{f1}} =$	2,32 -
$f_{jd} = K_d \times f_{cd} =$	34,8 N/mm ²
$F_{Rd,c} = n_c \times A_{f1} \times f_{jd} \times C_{red} =$	1881 kN
U.C. compression	0,89 < 1,00 OK
$F_{Rd,t} = n_t \times A_{f1} \times f_{jd} \times C_{red} =$	1881 kN
U.C. tension	0,73 < 1,00 OK
U.C. welds	0,53 < 1,00 OK

Shear blocks pile

Width	b	50 mm
Thickness	h	30 mm
Length	L	200 mm
Welds	a	5 mm
c.t.c. separation	s	450 mm
Number for compr.	n_c	12 -
Number for tension	n_t	12 -
Blocks per row	n_{bl}	4 -
Effectivity of total	C_{red}	75% -

Design value concrete strength

Material factor	γ_c	1,5
Add. mat. factor	γ_m	1,33 -
$f_{cd} =$		15,0 N/mm ²

"Splitting" of pile

Spread of forces		45 °
Length force flow		1006 mm
Splitting force		680 kN/m
Yield strength wall	$f_{yd} =$	355 N/mm ²
Capacity tubular pile		7100 kN/m
U.C.		0,10 < 1,00 OK

Steel tower stub

Yield strength	$f_{yd} =$	355 N/mm ²
Tensile strength	$f_{ud} =$	490 N/mm ²

Project: RLL-TBG
 Mast: S-3/s, S+0/s, S+3/s, S+6/s & S+9/s

Welds of shear blocks of main leg

Out-of-plane loading

Plate

t = 50 mm
 Grade S355
 $f_{yd} = 355 \text{ N/mm}^2$
 $f_u = 490 \text{ N/mm}^2$

Member forces

Factor 1,2
 $F_{t,Ed} = 0 \text{ kN}$
 $F_{v,Ed} = F_{Rd,c} / n = 158 \text{ kN}$
 $F_{v//,Ed} = 0 \text{ kN}$
 $M_{Ed} = 1/2 b / h \times F_{v,Ed} = 2,37 \text{ kNm}$

Check

$\sigma_{vw,Ed} = 192 \text{ N/mm}^2 \leq$
 $\sigma_1 = 96 \text{ N/mm}^2 \leq$

Welds

a = 5 mm
 l = 180 mm
 $\beta_w = 0,9 -$
 $\gamma_{M2} = 1,25 -$

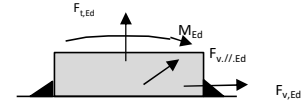

Stress components

$\sigma_1 = \tau_1 = F_{t,Ed} \sqrt{2} / 4al = 0 \text{ N/mm}^2$
 $\sigma_1 = \tau_1 = F_{v,Ed} \sqrt{2} / 4al = 62 \text{ N/mm}^2$

 $b^* = b + 2/3av2 = 54,7 \text{ mm}$
 $\sigma_1 = \tau_1 = 0,706M_{Ed} / al b^* = 34 \text{ N/mm}^2$
 $\tau_{//} = F_{v//,Ed} / 2al = 0 \text{ N/mm}^2$
 $\sigma_{vw,Ed} = \sqrt{(\sigma_1^2 + 3\tau_1^2 + 3\tau_{//}^2)} = 192 \text{ N/mm}^2$

$f_u / \beta_w \gamma_{M2} = 436 \text{ N/mm}^2$ U.C. = **0,44 OK**
 $0,9f_u / \gamma_{M2} = 353 \text{ N/mm}^2$ U.C. = **0,27 OK**

Welds of shear blocks of pile

Out-of-plane loading

Plate

t = 50 mm
 Grade S355
 $f_{yd} = 355 \text{ N/mm}^2$
 $f_u = 490 \text{ N/mm}^2$

Member forces

Factor 1,2
 $F_{t,Ed} = 1/2 b / h \times F_{v,Ed} = 75 \text{ kN}$
 $F_{v,Ed} = 251 \text{ kN}$
 $F_{v//,Ed} = 0 \text{ kN}$
 $M_{Ed} = 0,00 \text{ kNm}$

Check

$\sigma_{vw,Ed} = 231 \text{ N/mm}^2 \leq$
 $\sigma_1 = 115 \text{ N/mm}^2 \leq$

Welds

a = 5 mm
 l = 200 mm
 $\beta_w = 0,9 -$
 $\gamma_{M2} = 1,25 -$

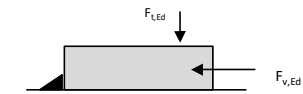

Stress components

$\sigma_1 = \tau_1 = F_{t,Ed} \sqrt{2} / 2al = 27 \text{ N/mm}^2$
 $\sigma_1 = \tau_1 = F_{v,Ed} \sqrt{2} / 2al = 89 \text{ N/mm}^2$

 $\tau_{//} = F_{v//,Ed} / 2al = 0 \text{ N/mm}^2$
 $\sigma_{vw,Ed} = \sqrt{(\sigma_1^2 + 3\tau_1^2 + 3\tau_{//}^2)} = 231 \text{ N/mm}^2$

$f_u / \beta_w \gamma_{M2} = 436 \text{ N/mm}^2$ U.C. = **0,53 OK**
 $0,9f_u / \gamma_{M2} = 353 \text{ N/mm}^2$ U.C. = **0,33 OK**

Welds of foot plate

$f_u / \beta_w \gamma_{M2} = 436 \text{ N/mm}^2$
 Weld size a = 5 mm
 Length l = 2b + 2b - t = 688 mm
 Capacity $F_{Rd} = a \times l \times f_{w,d} / \sqrt{3} = 865 \text{ kN}$



APPENDIX E

Liggers

1 BEREKENING OPHANGING V-KETTINGEN

De volgende onderdelen worden berekend:

- De liggers (op torsie belast) waaraan de V-kettingen worden opgehangen;
- Controle optredende momenten in onderregel traversen.

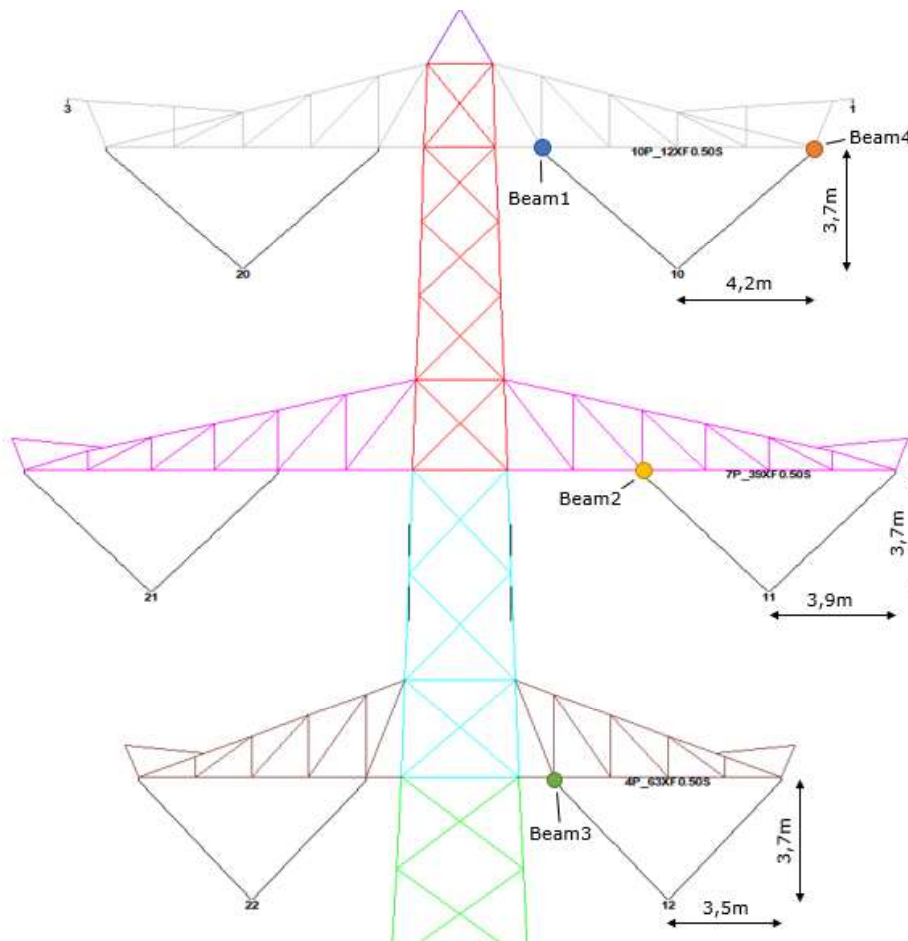

Figuur 1 Overzicht liggers en afmetingen

In onderstaande tabel zijn de lengte van de liggers en de optredende krachten met bijbehorende hoek opgenomen.

Tabel 1 Gegevens liggers en belasting V-ketting

Beam	Type	b [m]	Lengte [m]	Horz. [m]	Vert. [m]	Hoek [°]	Kracht [kN]
1	HEM160	0.166	2.02	4.2	3.7	48.6	91.8
2	HEM160	0.166	2.26	3.9	3.7	46.5	88.1
3	HEM180	0.186	3.24	3.5	3.7	43.4	84.0
4	HEB180	0.180	1.00	4.2	3.7	48.6	91.8

Onderstaand zijn de optredende belastingen geschematiseerd:

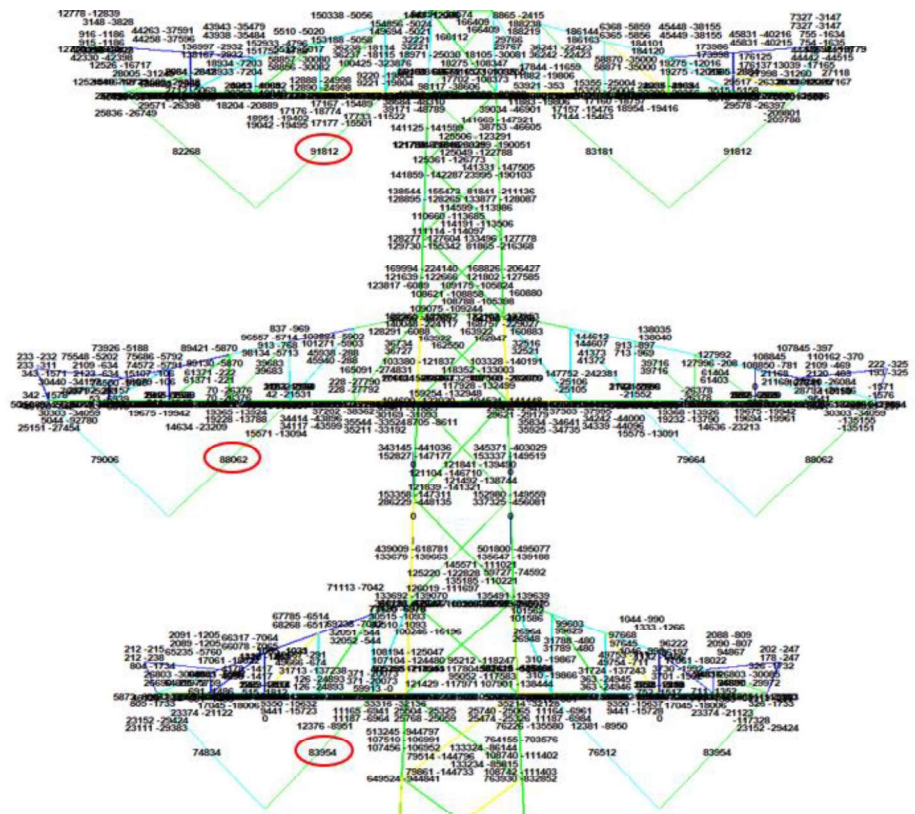

Figuur 2 Belasting V-ketting

1.1 Berekening liggers

In figuur 3 is het schema van het aangrijpen van de kracht op de ligger weergegeven.

De kracht grijpt excentrisch op de ligger aan onder een hoek (tabel 1). De excentriciteit t.o.v. het hart van het profiel is 40mm plus de halve breedte van het profiel.

De liggers worden getoetst op de combinatie van een dubbel buigend moment en torsie. De controle wordt uitgevoerd middels een excelsheet. Resultaten:

- Beam1 → UC = 0,88
- Beam2 → UC = 0,91
- Beam3 → UC = 0,90
- Beam4 → UC = 0,75

Alle liggers voldoen, voor berekening zie na volgende pagina.

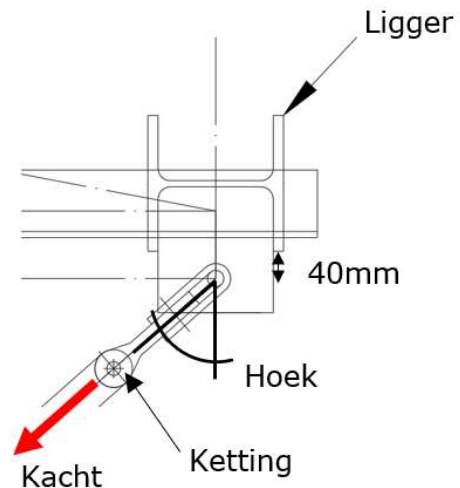

Figuur 3 Schema aangrijpen kracht

1.2 Controle onderregels traversen

In onderstaande tabel worden de onderregels van de traversen getoetst aan het opnemen van het moment vanuit de liggers. Er wordt conservatief uitgegaan dat enkel de randregel dit moment moet opnemen, echter in werkelijkheid zal ook de diagonaal een significant deel van het moment opnemen. Er geldt:

- $M_{Ed} = T / 2$ (zie uitvoer volgende pagina);
- $N_{Ed} = \text{max. normaalkracht uit PLS-TOWER}$
- $\sigma = N_{Ed} / A + M_{Ed} / W_y$

Tabel 2 Controle onderregels traversen

Beam	Type	M_{Ed} [kNm]	N_{Ed} [kN]	Profiel	A [mm ²]	W_y [mm ³]	σ [MPa]	UC
1	HEM160	4.3	334	EA100x10	1915	24600	349	0.98
2	HEM160	4.0	303	EA100x10	1915	24600	321	0.90
3	HEM180	3.9	149	EA90x8	1389	16100	350	0.99
4	HEB180	4.0	216	EA100x10	1915	24600	275	0.77

Alle onderregels voldoen aan de combinatie van druk en buiging.

Project: RLL-TBG
Mast: S+0_s

Steel beams in torsion
Calculation of unrestrained beams with eccentric load

Datum: 2021-03-16
Auteur: MRE
Versie: 1.1

Load		Beam 1	Beam 2	Beam 3	Beam 4	
Force on insulator		91.8	88.1	84	81.8	kN
Angle of insulator (to vertical)		48.6	46.5	43.4	48.6	°
Horizontal force in direction of		y-as	y-as	y-as	y-as	
Horizontal force	F _h	68.9	63.9	57.7	61.4	kN
Vertical force	F _v	60.7	60.6	61.0	54.1	kN
Eccentricity of force (below beam)	e	40	40	40	40	mm
Torsional moment	T	8.5	7.9	7.7	8.0	kNm
Beams						
Beam length	L	2020	2260	3240	1000	mm
Yield stress	f _y	355	355	355	355	Mpa
Elastic modulus	E	210000	210000	210000	210000	Mpa
Shear modulus	G	81000	81000	81000	81000	Mpa
Profile		HEM 160	HEM 160	HEM 180	HEB 180	
		HEM160	HEM160	HEM180	HEB180	
Height	h	180	180	200	180	mm
Width	b	166	166	186	180	mm
Web thickness	t _w	14.0	14.0	14.5	8.5	mm
Flange thickness	t _f	23.0	23.0	24.0	14.0	mm
Torsional constant	I _t	161	161	201	42	· 10 ⁴ mm ⁴
Warping constant	I _{wa}	108054	108054	199326	93746	· 10 ⁶ mm ⁶
Moment of inertia	I _y	5098	5098	7483	3831	· 10 ⁴ mm ⁴
	I _z	1759	1759	2580	1363	· 10 ⁴ mm ⁴
Flange stiffness	I _f = I _z / 2 =	879	879	1290	681	mm ³
Moment of resistance	W _{y,el}	566	566	748	426	· 10 ³ mm ³
	W _{z,el}	212	212	277	151	· 10 ³ mm ³
Torsional bending constant	d	418	418	507	759	mm
	L/d	4.8	5.4	6.4	1.3	
	α	0.5	0.5	0.5	0.5	

Calculation of second derivative of angular deflection φ'':

A = T / (G·I _t ·d) =	1.56E-07	1.45E-07	9.29E-08	3.07E-07	
B = sinh(α·L / d) =	5.57E+00	7.45E+00	1.22E+01	7.08E-01	
C = tanh(L/d) =	1.00E+00	1.00E+00	1.00E+00	8.66E-01	
D = cosh(α·L / d) =	5.66E+00	7.51E+00	1.22E+01	1.23E+00	
F = sinh(0.5·L / d) =	5.57E+00	7.45E+00	1.22E+01	7.08E-01	
H = (B / C - D) · F =	-4.92E-01	-4.96E-01	-4.98E-01	-2.89E-01	
X = A · H =	-7.67E-08	-7.17E-08	-4.63E-08	-8.88E-08	
Y = X · G · I _t · d / T =	-4.92E-01	-4.96E-01	-4.98E-01	-2.89E-01	
φ'' = Y·T / (G·I _t ·d) =	-7.67E-08	-7.17E-08	-4.63E-08	-8.88E-08	rad/mm ²

Project: RLL-TBG
 Mast: S+0_s

Steel beams in torsion

Calculation of unrestrained beams with eccentric load

Datum: 2021-03-16

Auteur: MRE

Versie: 1.1

Acting moments:

$M_{w,Ed} = E \cdot I_r \cdot (h \cdot t_f) \cdot \phi'' / 2 =$	11.1	10.4	11.0	10.5	<i>kNm</i>
$M_{y,Ed} = 1/4 \cdot F \cdot L =$	34.8	36.1	46.7	15.3	<i>kNm</i>
$M_{z,Ed} = 1/4 \cdot F \cdot L =$	30.7	34.3	49.4	13.5	<i>kNm</i>

Capacities of beams:

$M_{w,Rd} = W_{z,el} \cdot f_y / 2 =$	37.6	37.6	49.2	26.9	<i>kNm</i>
$M_{y,Rd} = W_{y,el} \cdot f_y =$	201.1	201.1	265.7	151.1	<i>kNm</i>
$M_{z,Rd} = W_{z,el} \cdot f_y =$	75.2	75.2	98.5	53.8	<i>kNm</i>

Combined check of beam:

UC	0.88	0.91	0.90	0.75	
----	------	------	------	------	--

Displacements:

Factor F_{ed} / F_k		1.2	1.2	1.2	1.2	
Displacement y-direction	u_y	0.92	1.20	2.17	0.13	<i>mm</i>
Relative displacement	rel.	2195	1889	1494	7552	-
Displacement z-direction	u_z	2.35	3.29	6.65	0.33	<i>mm</i>
Relative displacement	rel.	859	687	487	3047	-

APPENDIX F

Sterkte-coördinatie

In 5.5.1 van het uitgangspuntenrapport is beschreven dat aan sterkte-coördinatie wordt voldaan als de U.C. van de staven in de traverse 10 procentpunt groter is dan de U.C. van de staven in het mastlichaam. Uitgangspunt is belastingcombinatie 5a, geleiderbreuk. In deze Appendix wordt getoetst of de U.C. van de staven in het mastlichaam voldoende laag is ten opzichte van de U.C. van de staven in de traverse.

Aangezien alle masttypen in de groep van solo-masten dezelfde mastkop delen, wordt enkel masttype S+0/s getoetst. Mogelijk dat andere typen hoger of lager worden belast, maar dat levert geen verschil op in de verhouding van uitnutting tussen de verschillende onderdelen.

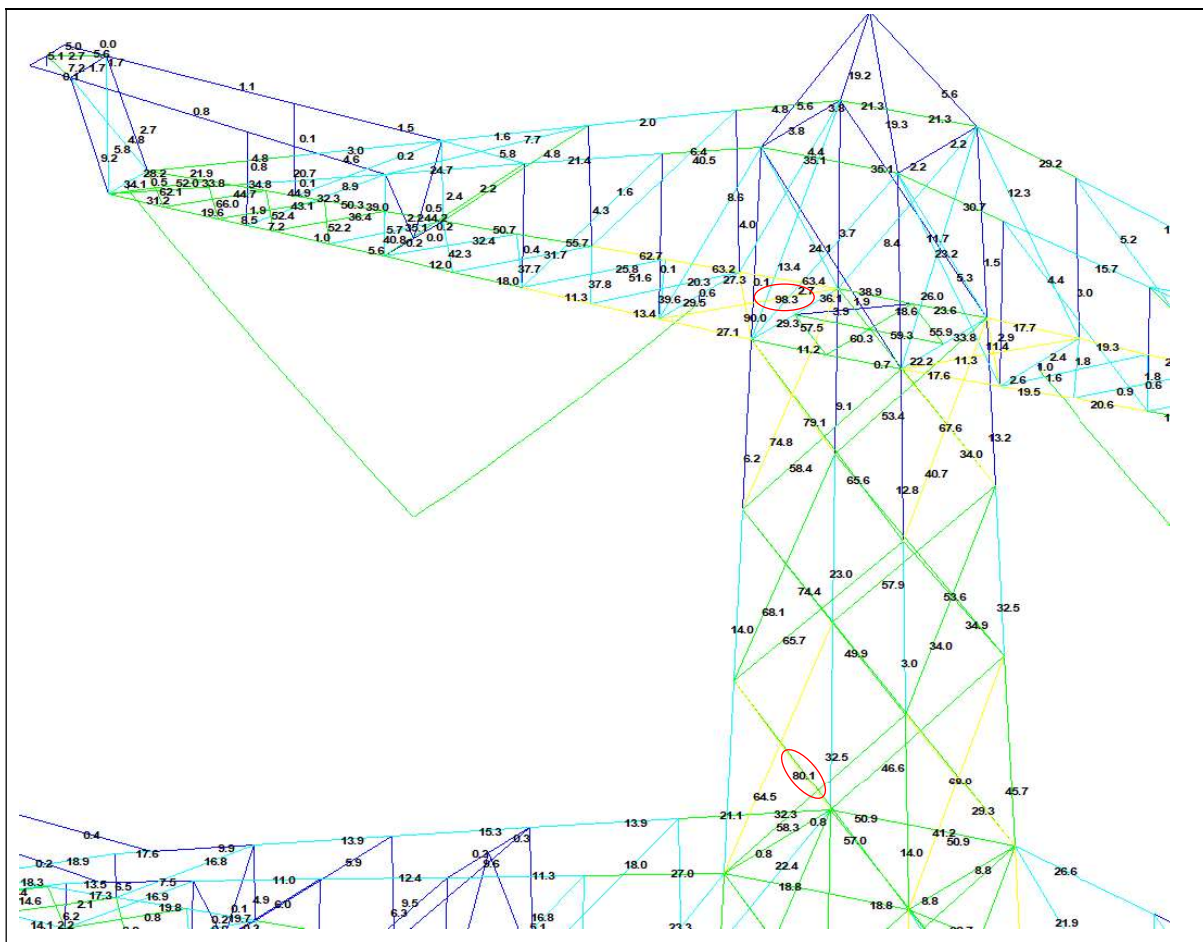

Boventraverse – diagonalen bovenstuk 2: $98,3 / 80,1 = 1,23 \geq 1,10$ OK.

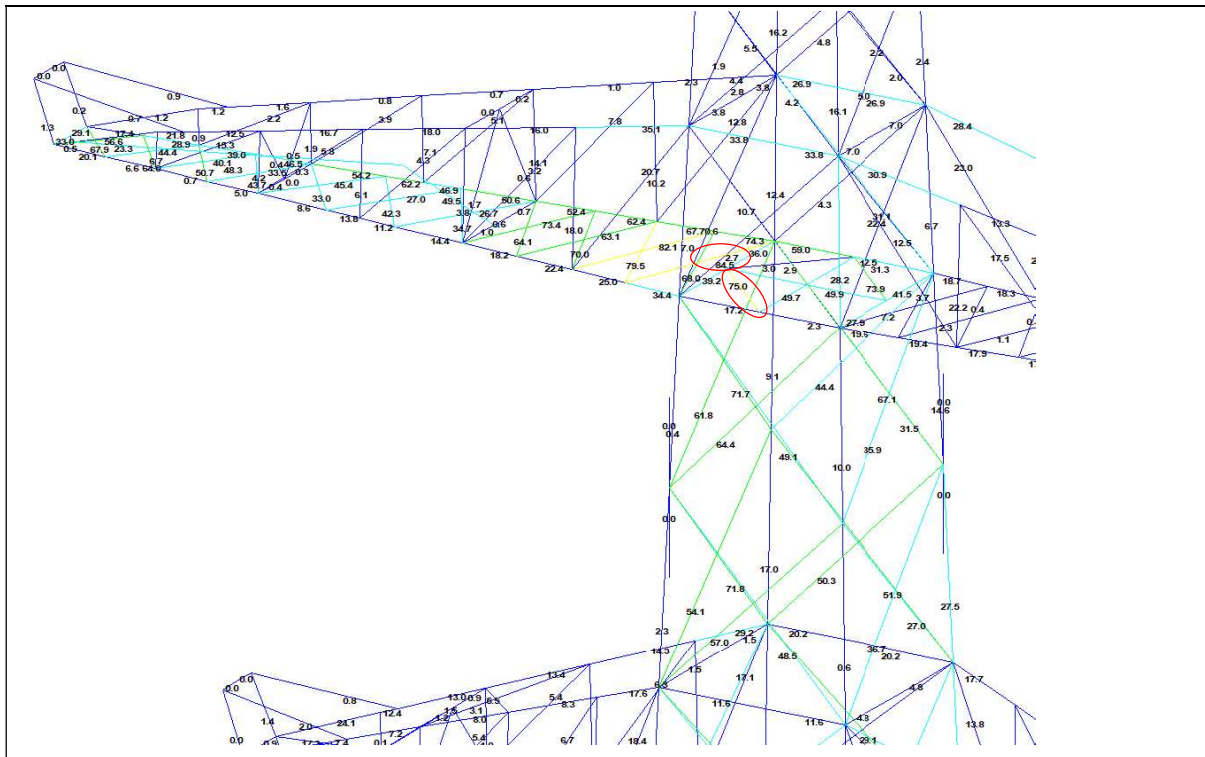

Middentraverse – tussenschot: $84,5 / 75,0 = 1,13 \geq 1,10$ OK.

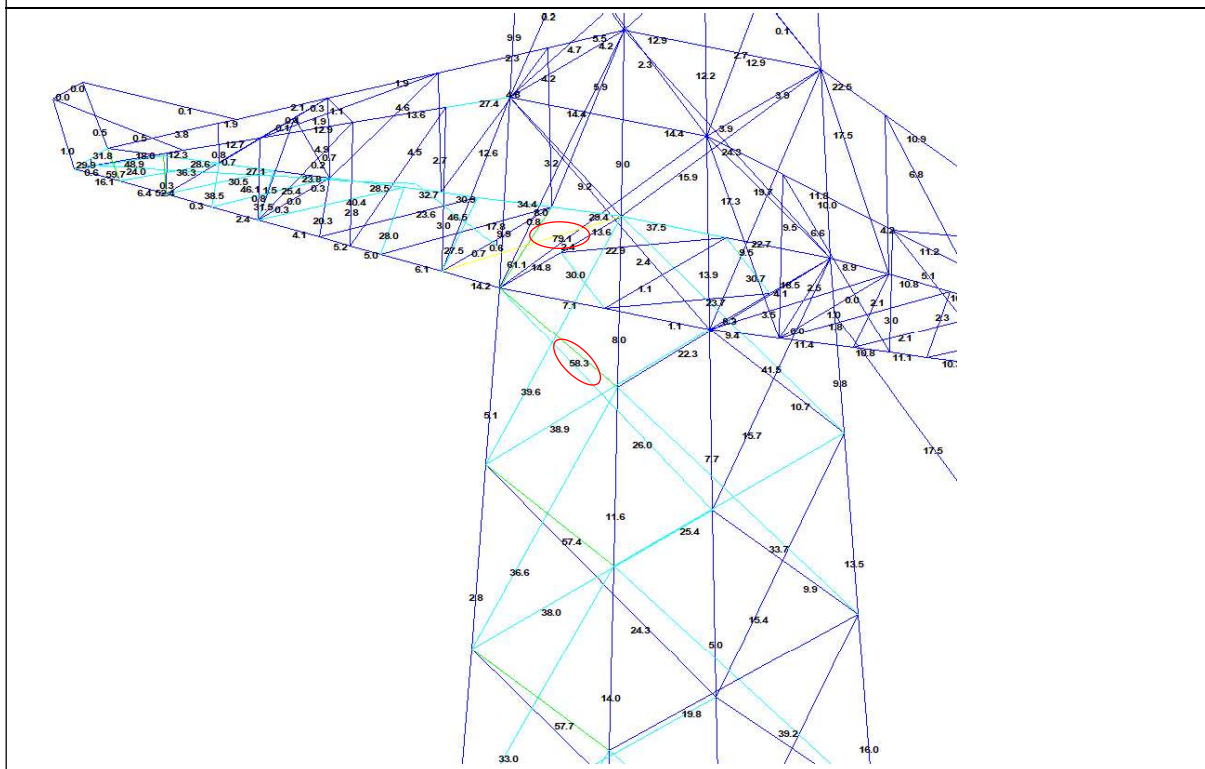

Ondertraverse: $79,1 / 58,3 = 1,36 \geq 1,10$ OK



About DNV

DNV is the independent expert in risk management and assurance, operating in more than 100 countries. Through its broad experience and deep expertise DNV advances safety and sustainable performance, sets industry benchmarks, and inspires and invents solutions.

Whether assessing a new ship design, optimizing the performance of a wind farm, analyzing sensor data from a gas pipeline or certifying a food company's supply chain, DNV enables its customers and their stakeholders to make critical decisions with confidence.

Driven by its purpose, to safeguard life, property, and the environment, DNV helps tackle the challenges and global transformations facing its customers and the world today and is a trusted voice for many of the world's most successful and forward-thinking companies.